



## TN小型工作機械シリーズ

精密小型旋盤 TNL500 モデル 3E・3M

TNL500-3E (旋盤専用モデル)

TNL500-3M (万能工作機対応モデル)

期待通りの仕事をするマシンです。

- 主軸は、精密研削仕上げされ、精密テーパローラーベアリングによって支持されています。
- ベッドは高級鋳鉄製。精密研削で仕上げられています。
- 心押台は、高強度設計。前後に微調整することができますので、これを利用してテーパ切削を行うことができます。
- 長手自動送り・ねじ切り装置が標準装備されています。
- 弊社独自の心押台固定用レバーを取り付けることができます。(オプション)
- 寸法図にて、大きさをご確認下さい。(ロットにより多少異なる場合があります)

### 主軸

精密テーパローラーベアリングを採用した本格タイプです。主軸端は、チャックの着脱に便利なねじ込み式です。主軸テーパ-MT-3。

### 動きが滑らかな往復台

万能工作機械としてお使いになる場合は、往復台自体がフライス盤用テーブルになります。トップスライドを取り外して使用します。

スプラッシュガード  
 (万能工作機械としてお使いの場合は取付け出来ません。)

### 高周波焼入後精密切削されたベッド

ベッドのスライド面を往復台が軽快に動きます。



大きすぎず、小さすぎず、扱いやすく、それでいて本格機能を備えた理想的なマシンです。

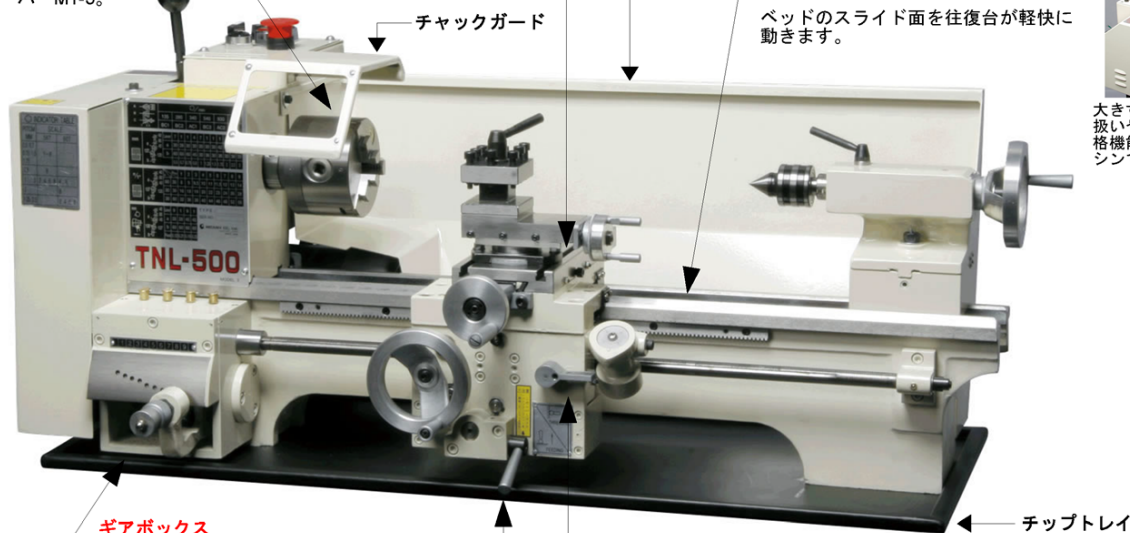

### ギアボックス

ねじ切加工の際、ギアチェンジの一部をギアボックスが代行します。あると便利な機能です。

### チャックガード

### ハーフナットレバー

ねじ切りの場合にのみ使用します。

### 自動送り専用機構

通常の長手自動送りはラックを介して行います。これにより親ねじの摩耗を防ぎます。

### チップトレイ

### TNL500 モデル 3E・3M 本体セット

- 角スポール (4面刃物台、10mm角バイト用)
- スレッドダイヤル
- チェンジギアセット (ねじ切用)
- 固定センター MT-2&3
- チップトレイ
- スプラッシュガード※
- 工具類
- 三爪スクロールチャック (100mm)

### TNL500 モデル 3E・3M 基本セット

左記導入セットに加えて

- 回転センター MT2
- ドリルチャック (10mm) およびアーバー (MT2)
- 6本組バイトセット (10mm角)

※モデル3Mは、機械後方にミーリングアタッチメントを取り付ける関係上、原則としてスプラッシュガードを標準装備しておりません。

### TNL500 モデル 3E・3M オプション品一覧

- 専用マシンスタンド
- 専用四爪インディペンデントチャック
- 専用面板
- 固定振止
- 移動振止
- 木工アタッチメント
- センタードリル

## 専用マシンスタンド

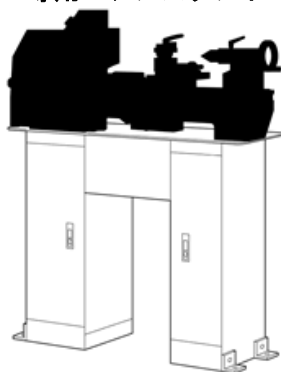

※スタンドの形状は、イラストと若干異なります。  
質量約 36Kg

操作性が大幅にアップ！！

### 心押台固定用レバー オリジナル商品

- ・オプションで心押台固定用レバーが取り付けられます。
- ・レバーの操作のみで心押台の固定が可能です。



**心押台固定用レバーは旋盤本体を同時にお買い上げの場合に限りさせていただきます。**

なお、すでにご使用中の TNL500-3E/3M に心押台固定用レバーを追加で取り付けることをご希望のお客様は都度弊社にご相談ください。

### 仕様

ベッド上振り	230mm
心間	500mm
三爪チャック能力	正爪 40mm 逆爪 90mm
主軸貫通孔	20mm
主軸テーパー	MT3
主軸回転数	6種 135~1850min <sup>-1</sup> (ベルト駆動)
心押台スリーブテーパー	MT2
心押台スリーブ繰出し	40mm
ねじ切り	ミリ 0.5~3.0mm インチ 8~56TPI
モーター	単相 100V 400W
所要床面積	約 1400×550mm (最大)
質量	98kg

・ TNL500-3E (旋盤専用モデル)

・ TNL500-3M (万能工作機対応モデル) ※※TNL500-3M の後部にミーリングアタッチメントを取り付けたタイプが TNA550-3 です。

TNL500-3E にはミーリングアタッチメントを取り付けることは出来ません。

外観及び仕様上の数値は、ロットにより多少異なる場合があります。一般的な作業では、これらが問題となることは殆どありませんが、特別の目的のために、特定の仕様が必ず満たされなければならない場合は、ご発注前に弊社へご確認下さい。

### 精密小型旋盤 TNL500-3

#### 外観2面寸法図

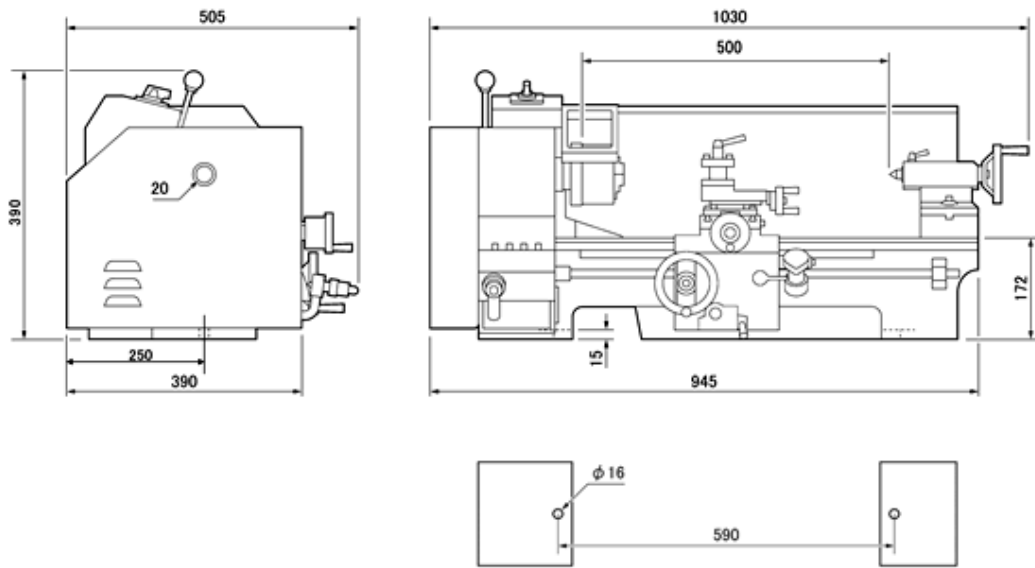

### 精密小型旋盤 TNL500-3用マシンスタンド

#### 外観2面寸法図

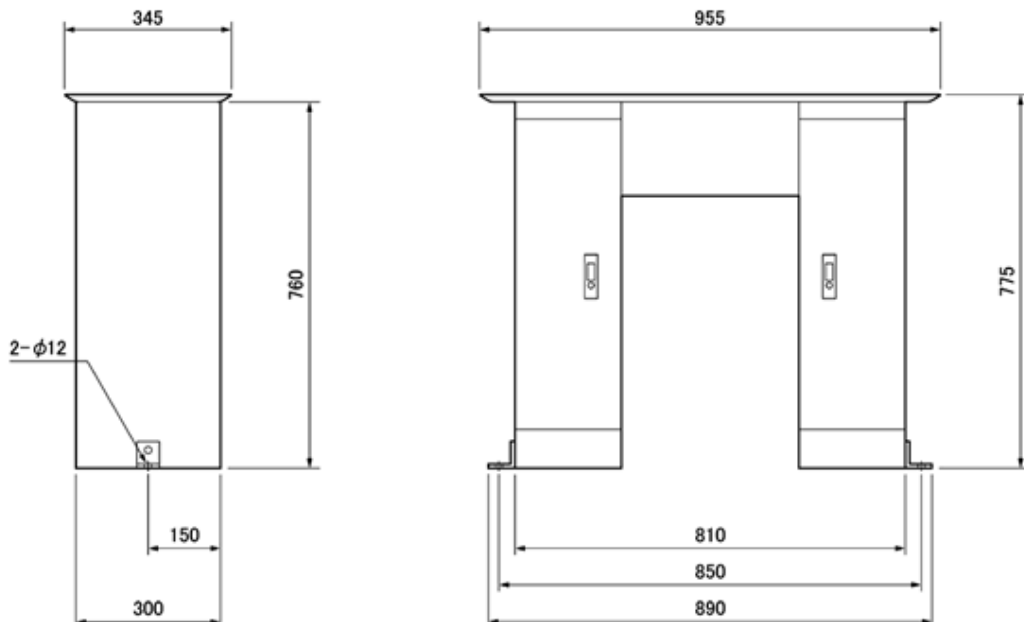

株式会社メカニクス

寿貿易株式会社

〒135-0031 東京都江東区佐賀1丁目11番11号

TEL : 03-3642-3095

FAX : 03-3641-8443