

RSMN SERIES

多彩なバリエーションと機能性を重視した高減衰タイプの高電圧パルス対応フィルタ

EMC
フィルタ

■ 特 長

- RSHN シリーズのコモンモードコイル磁芯にアモルファスコアを採用しており、機器の誤動作防止かつ電流飽和に強い EMC フィルタです。
- セルフアップねじ、開閉式カバーにより配線作業性が向上
- オプションとして低漏洩電流特性タイプ、DIN レール取付対応タイプをラインアップ
- RoHS 指令対応製品です。

■ 取得安全規格

UL1283	File No. E62388 (～ 60A)
CSA C22.2 No.8	File No. 208777 (～ 30A)
EN60939	Licence Ref. No. SE/07115-3 (～ 60A)

■ 品名呼称法

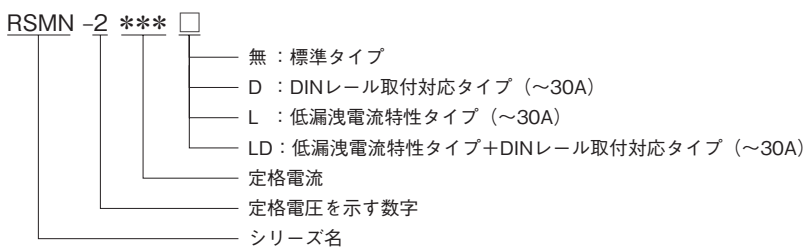

■ 回路図

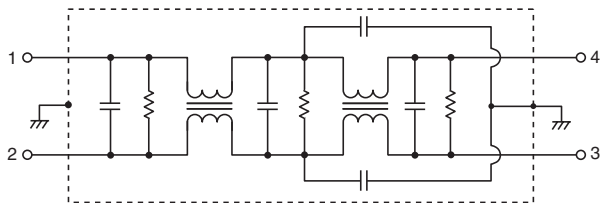

●RoHS 指令対応：EU Directive 2002/95/EC にもとづき、免除された用途を除いて、鉛、カドミウム、水銀、六価クロム、および特定臭素系難燃剤の PBB、PBDE を使用していないことを表します。

■ 電気的特性

品名	定格電圧 (AC/DC)	定格電流 (AC/DC)	耐電圧	絶縁抵抗	漏洩電流	使用温度範囲	デレレーティング 開始温度	直流抵抗 (mΩ)	減衰量保証帯域(MHz)		質量 (g)
									コモンモード	ツイアルシナルモード	
									25dB保証	25dB保証	
RSMN-2003	250V	3A	AC.2500V 60s [ラインアース間]	100MΩ min. [DC.500V/ 1min]	1.0mA max. [250V/60Hz]	-25~+85℃	55℃	350 max.	0.1~30	0.1~30	190
RSMN-2006		6A						140 max.	0.1~30	0.2~30	240
RSMN-2010		10A						60 max.	0.2~30	0.2~30	240
RSMN-2016		16A						35 max.	0.2~30	0.3~30	350
RSMN-2020		20A						22 max.	0.3~20	0.4~30	350
RSMN-2030		30A						12 max.	0.4~20	0.6~30	350
RSMN-2040		40A						10 max.	0.3~30	0.1~30	960
RSMN-2050		50A						8 max.	0.4~30	0.3~30	960
RSMN-2060		60A						6 max.	0.5~30	0.3~30	960

品名	定格電圧 (AC/DC)	定格電流 (AC/DC)	耐電圧	絶縁抵抗	漏洩電流	使用温度範囲	デレレーティング 開始温度	直流抵抗 (mΩ)	減衰量保証帯域(MHz)			質量 (g)
									コモンモード		ツイアルシナルモード	
									25dB保証	10dB保証	25dB保証	
RSMN-2003L	250V	3A	AC.2500V 60s [ラインアース間]	100MΩ min. [DC.500V/ 1min]	100μA max. [250V/60Hz]	-25~+85℃	55℃	350 max.	0.3~30	-	0.2~30	190
RSMN-2006L		6A						140 max.	0.4~20	-	0.2~30	240
RSMN-2010L		10A						60 max.	0.7~20	-	0.3~30	240
RSMN-2016L		16A						35 max.	0.7~20	-	0.3~30	350
RSMN-2020L		20A						22 max.	-	0.6~20	0.3~30	350
RSMN-2030L		30A						12 max.	-	1~20	0.4~30	350

■ デレレーティングカーブ

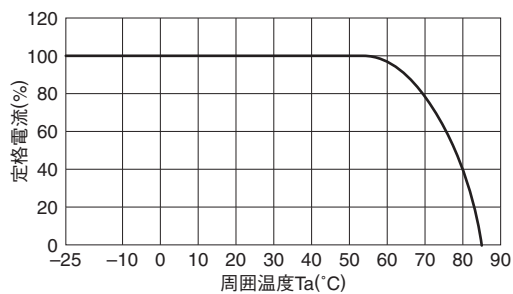

■ 外観図

RSMN-2003/2006/2010/2016/2020/2030

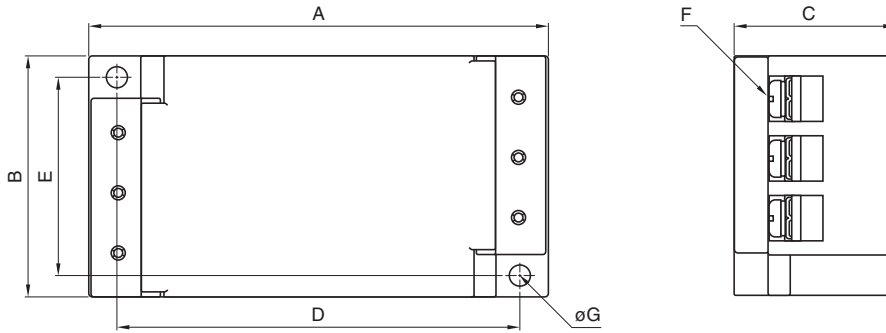

EMC
フィルタ

RSMN-2040/2050/2060

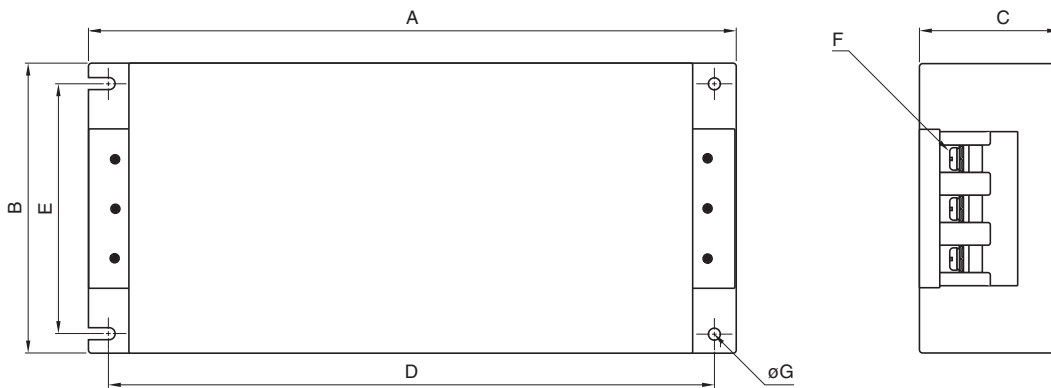

RSMN

単位：mm

品名	A	B	C	D	E	F	ϕG	推奨締め付けトルク
RSMN-2003	98	52	35	86	43	M4	4.5	1.27N・m
RSMN-2006								
RSMN-2010								
RSMN-2016	127	52	35	115	43	M4	4.5	
RSMN-2020								
RSMN-2030								
RSMN-2040	272	100	60	254	82	M5	5.5	2.5N・m
RSMN-2050								
RSMN-2060								

RSMN-2003D/2006D/2010D

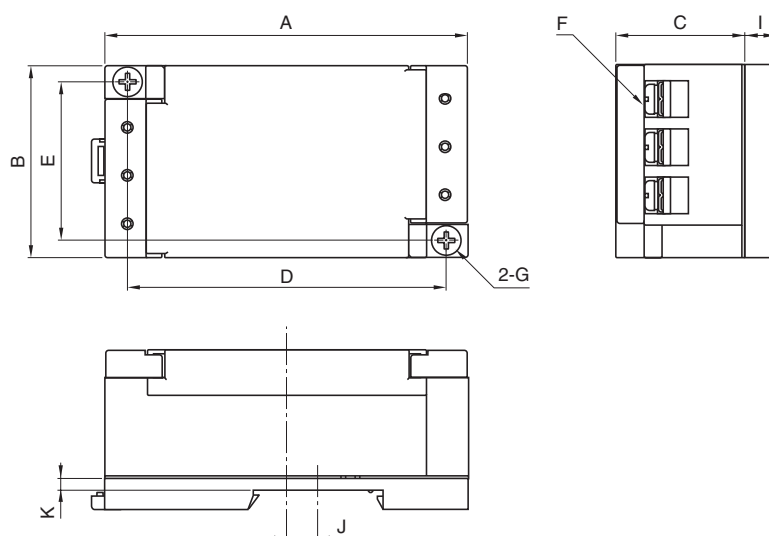

EMC
フィルタ

RSMN-2016D/2020D/2030D

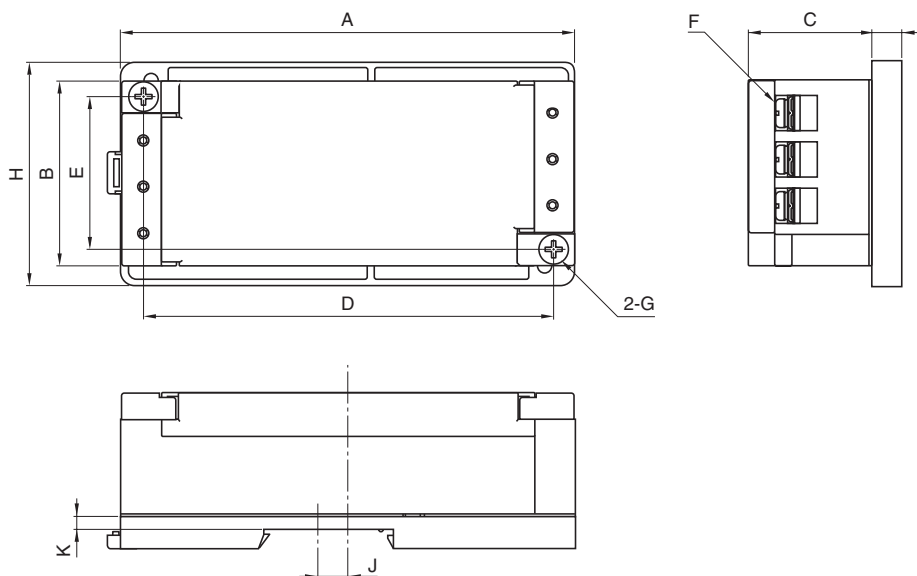

RSMN

単位：mm

品名	A	B	C	D	E	F	G	H	I	J	K
RSMN-2003D	98	52	35	86	43	M4	M4	-	8.4	8.5	3.5
RSMN-2006D											
RSMN-2010D											
RSMN-2016D	127	52	35	115	43	M4	M4	63	8.4	6	3.5
RSMN-2020D											
RSMN-2030D											

・製品をより正しく、安全にご使用いただくために、さらに詳細な特性・仕様をご確認いただける納入仕様書をぜひご請求ください。
 ・記載内容は、改良その他により予告なく変更する場合がありますので、あらかじめご了承ください。

■ 減衰量周波数特性

RSMN-2003

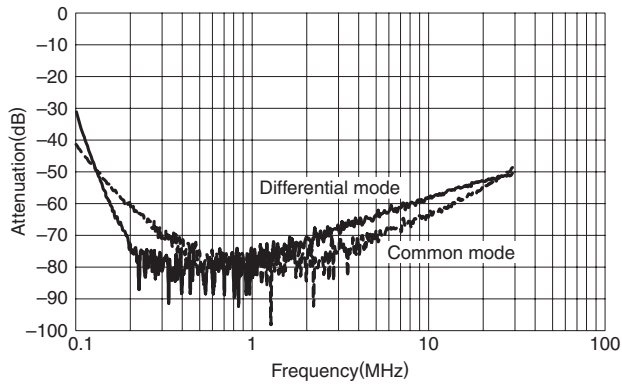

RSMN-2006

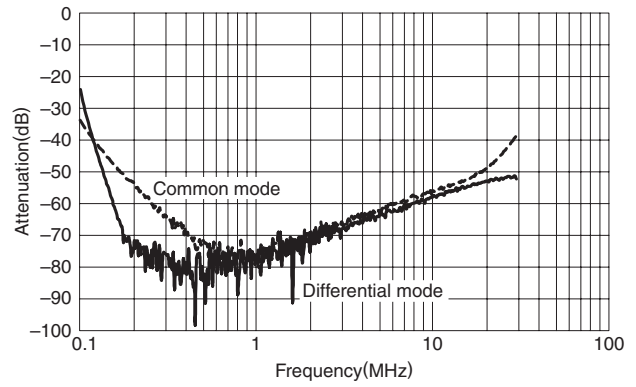

RSMN-2010

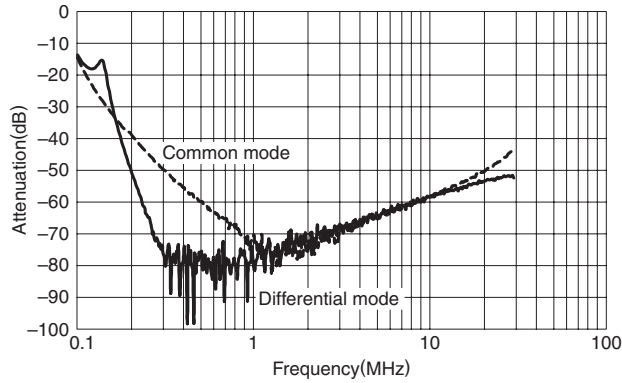

RSMN-2016

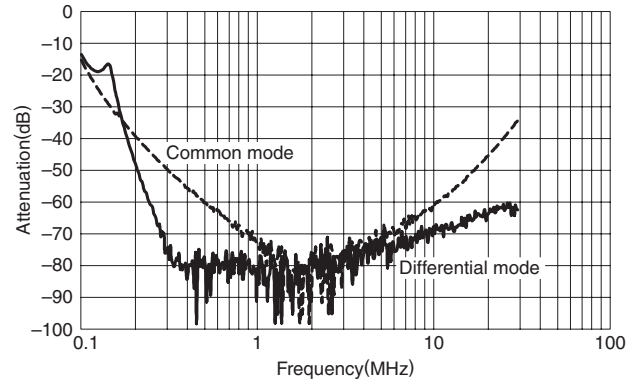

RSMN-2020

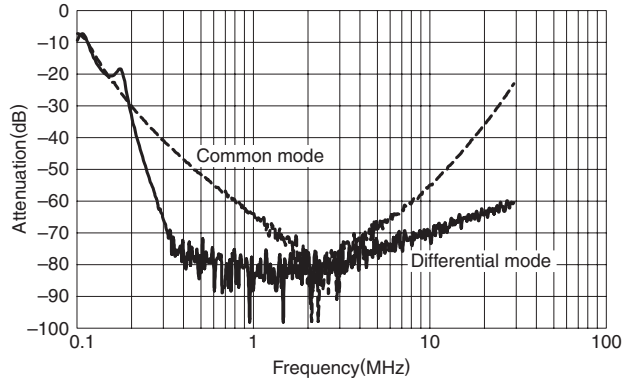

RSMN-2030

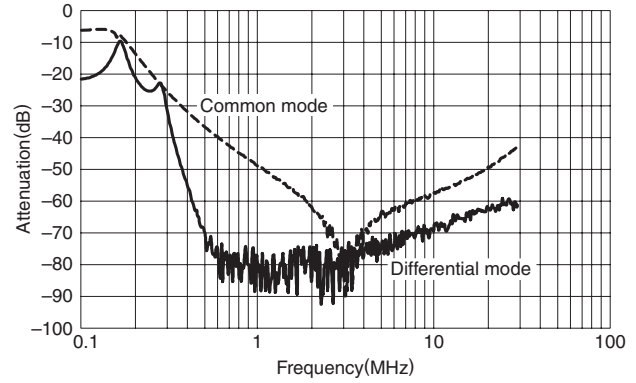

RSMN-2040

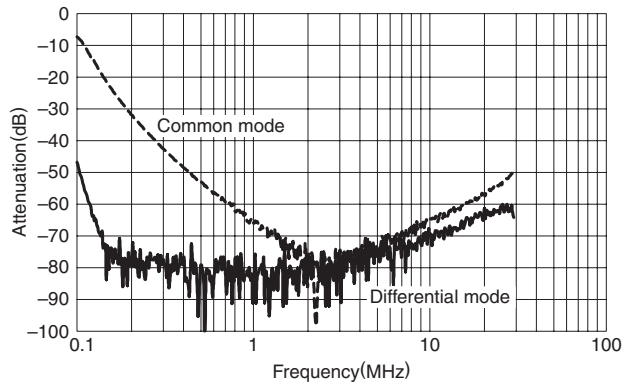

RSMN-2050

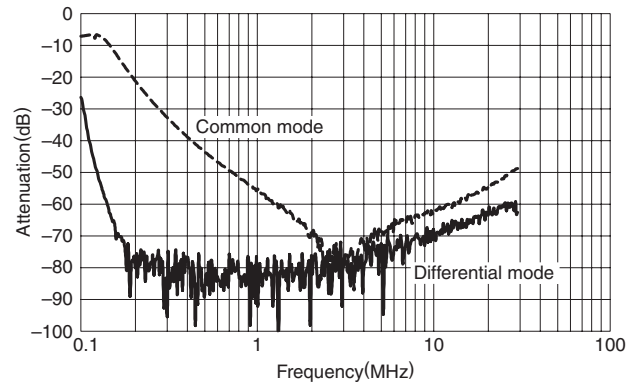

フィルタ
CME

RSMN

RSMN-2060

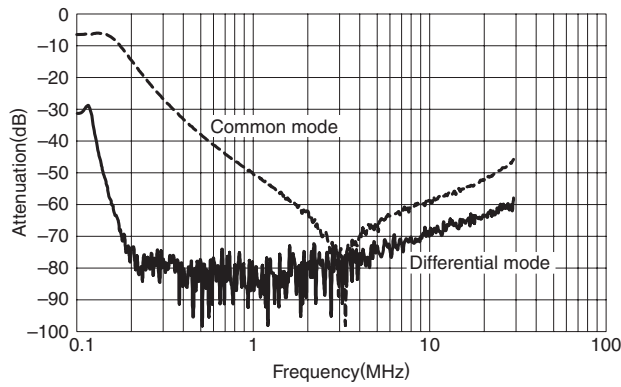

RSMN-2003L

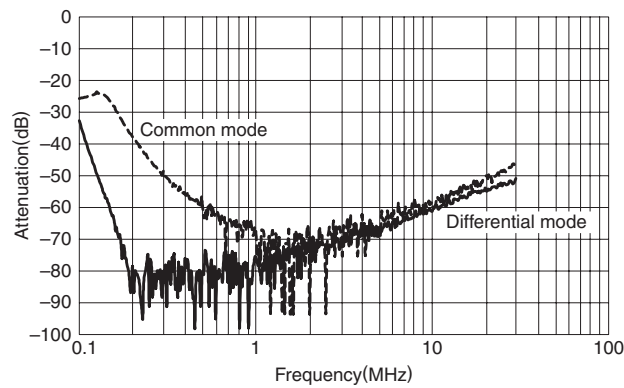

RSMN-2006L

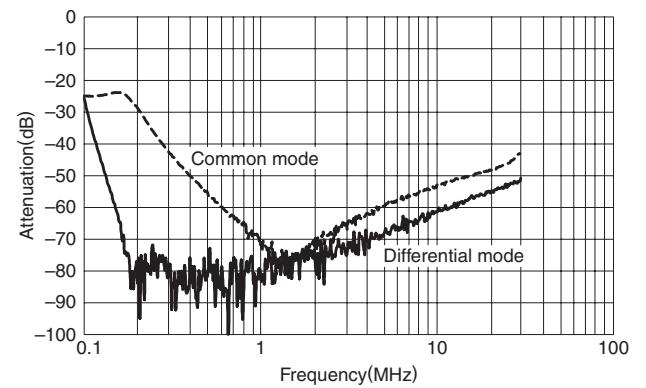

RSMN-2010L

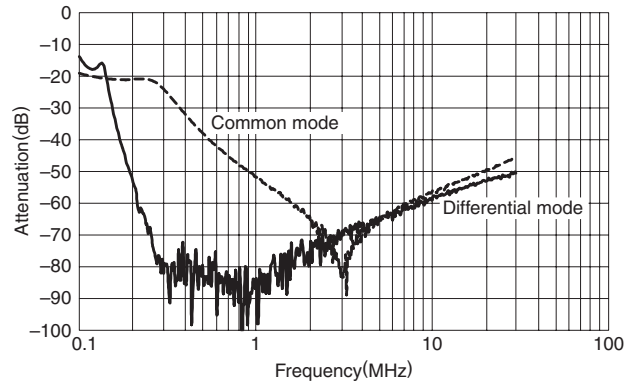

RSMN-2016L

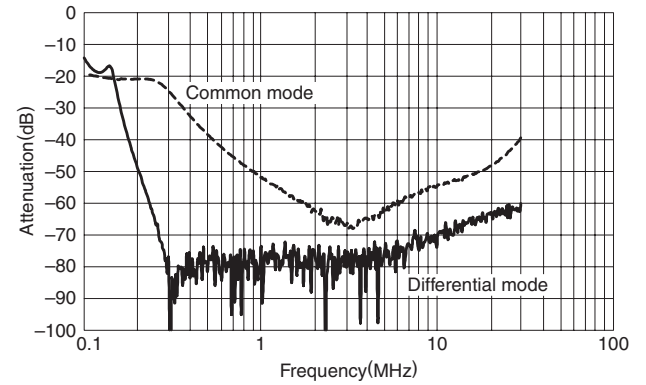

RSMN-2020L

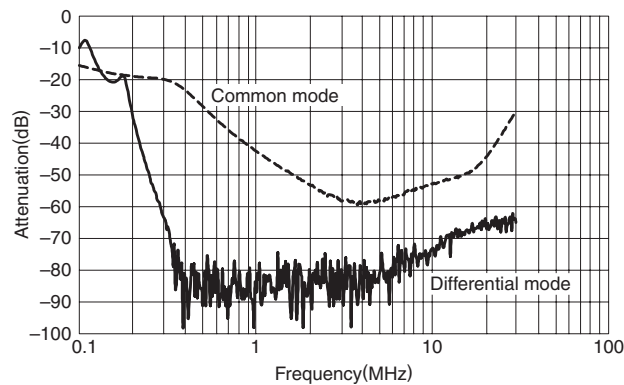

RSMN-2030L

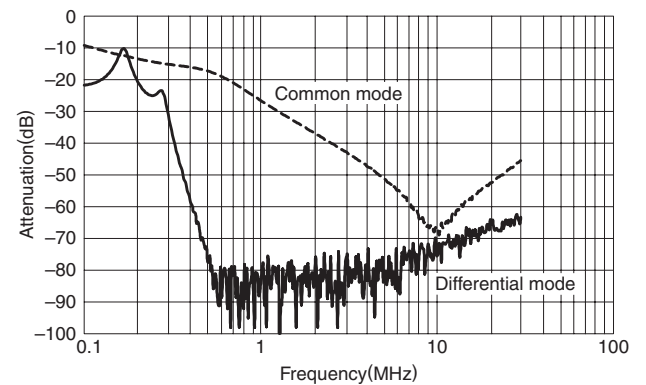

・製品をより正しく、安全にご使用いただくために、さらに詳細な特性・仕様をご確認いただける納入仕様書をぜひご請求ください。
 ・記載内容は、改良その他により予告なく変更する場合がありますので、あらかじめご了承ください。

■ パルス減衰特性

RSMN-2003/2003D

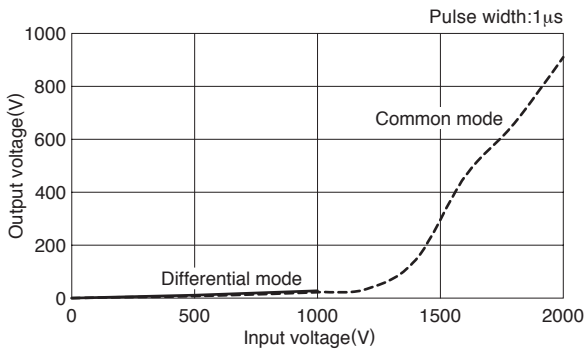

RSMN-2006/2006D

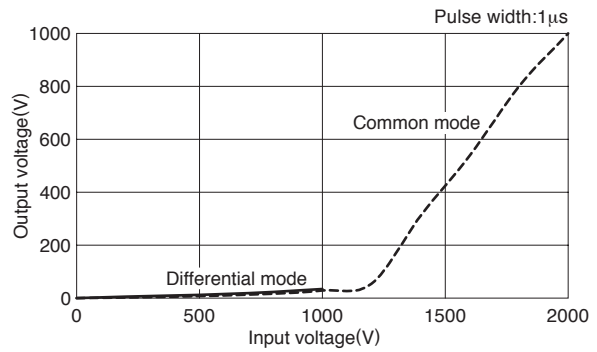

RSMN-2010/2010D

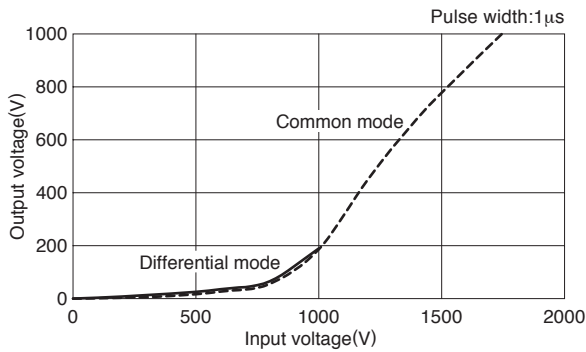

RSMN-2016/2016D

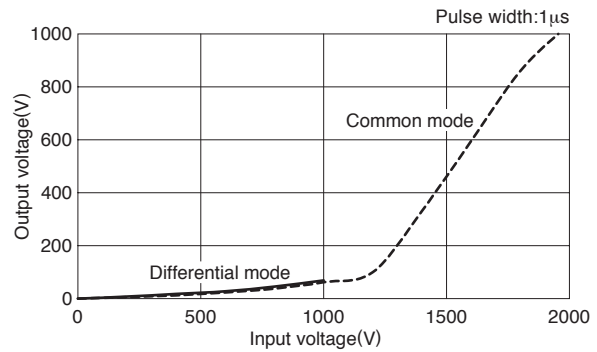

RSMN-2020/2020D

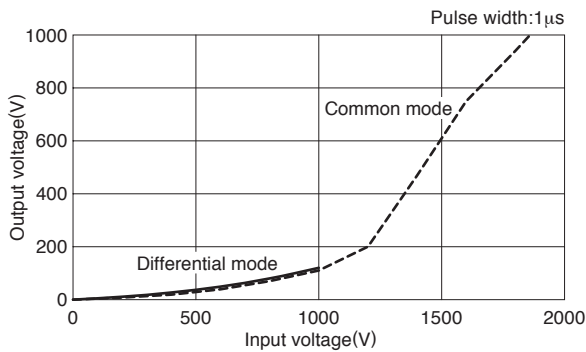

RSMN-2030/2030D

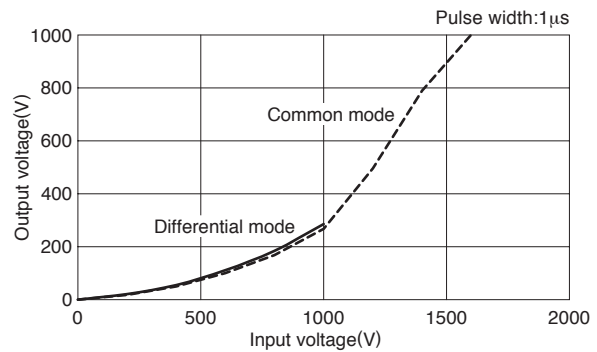

RSMN-2040

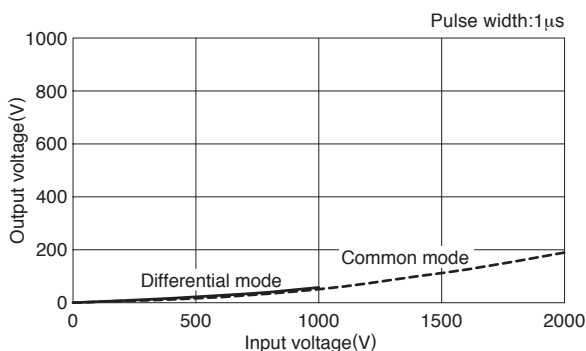

RSMN-2050

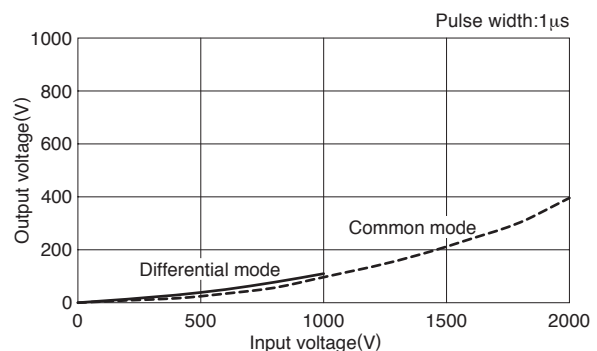

フィルター EMI EDC

RSMN

RSMN-2060

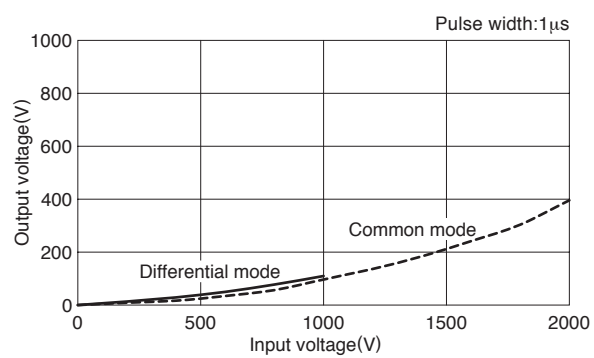

RSMN-2003L/LD

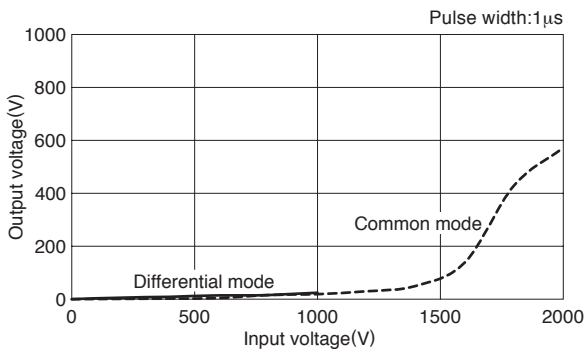

RSMN-2006L/LD

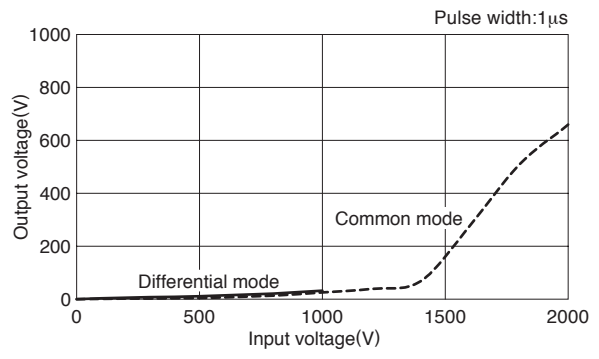

RSMN-2010L/LD

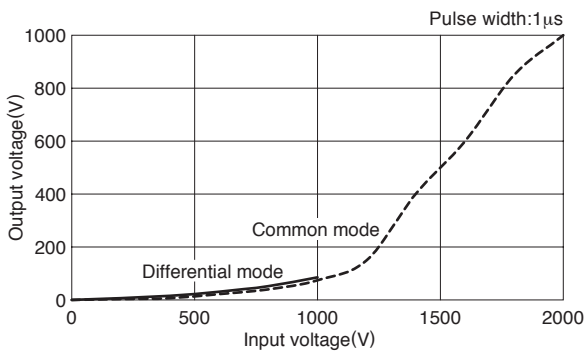

RSMN-2016L/LD

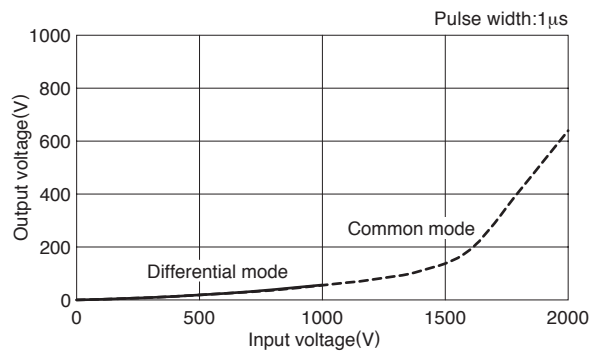

RSMN-2020L/LD

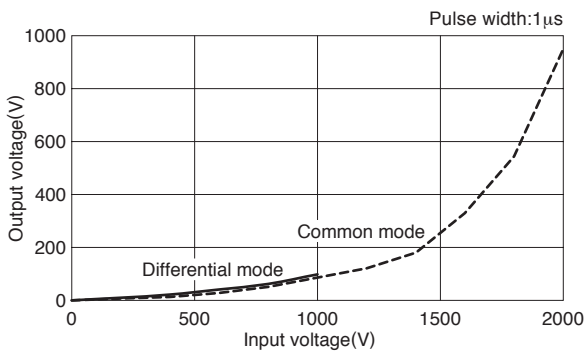

RSMN-2030L/LD

