

## 製品特徴・仕様



# 1.25mmピッチ PicoBlade™ ターミナル

### 特徴・概要

芯線サイズ:

50058: AWG#28~#32

50079: AWG#26~#28

被覆外径: 50058: 0.5~1.0mm

: 50079: 0.5~1.04mm

ストリップ長さ: 1.4~1.9mm

電気的性能

最大定格電圧: 125V

最大定格電流: 1A

0.8A(AWG#32)

材質

りん青銅、錫メッキ

50058/50079

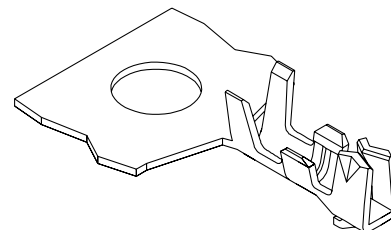

D

### 参考データ

適合ハウジング: 51021

梱包形態: リール(連鎖状)

ポリ袋(バラ状)

無鉛

50058/50079

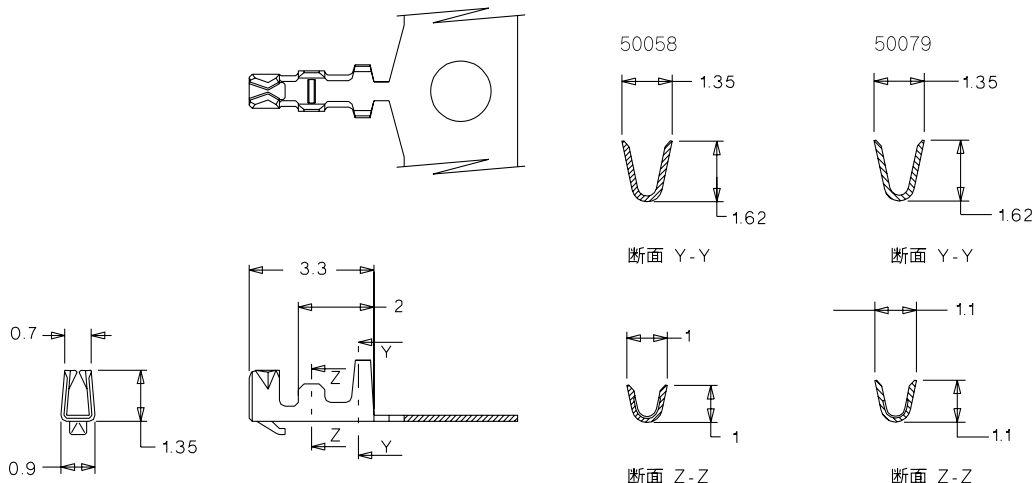

## オーダー番号・適用圧着工具番号

オーダー番号	ターミナル形状	圧着機		手動圧着工具	引抜工具	挿入工具	標準梱包数
		本体	モジュラークリンブダイ				
50058-8000	連鎖状	57275-4000	57067-3000		57072-6000	---	25000 / 1リール
50079-8000							
50058-8100	バラ状			57068-5000			25000
50079-8100				57177-5000			

手動圧着工具の場合は適用電線の仕様が多少異なります。