

13 HF SERIES ファンモーター

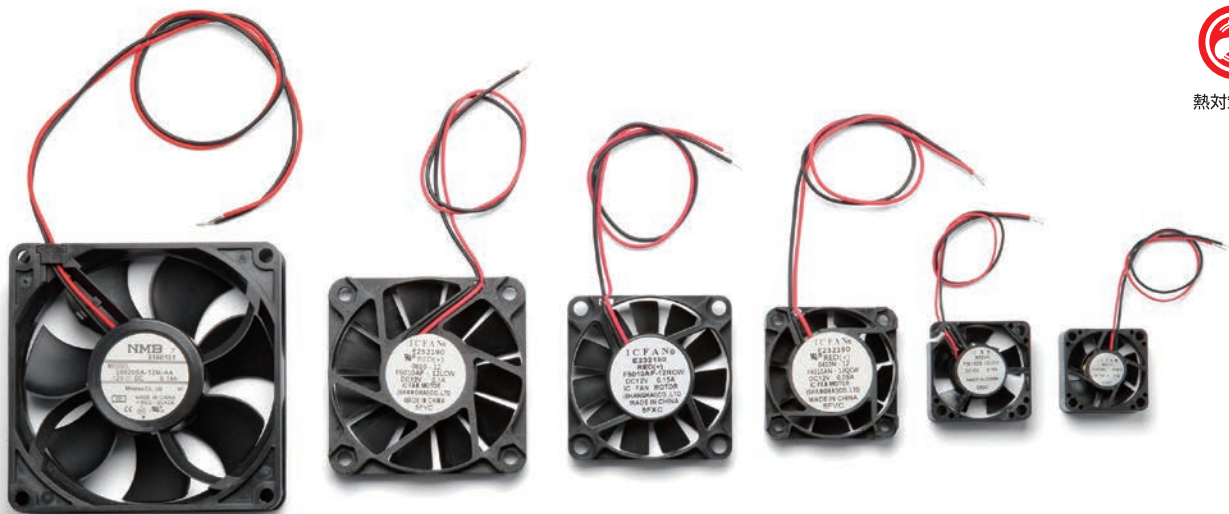

アクセサリ / シールド / 熱対策部品

型番目次 / Photo INDEX

プラスチック ケース

キャリング ケース

防水・防塵 樹脂ボックス

防水・防塵 アルミ/ステンレス ボックス

端子ボックス/防水コネクタ/ケーブルグランド

アルミフレーム/ヒートシンク ケース

アルミサッシ ケース

メタル ケース

フリーサイズ ケース / フリーサイズ パネル

ラックケース/サブラック

棚板/ラックパネル

電池ボックス/ホルダー

アクセサリ / シールド / 熱対策部品

機構材

カスタム製品

技術資料 / 各種ご案内

**HF2510AL-05**

リード線UL3302HF AWG28

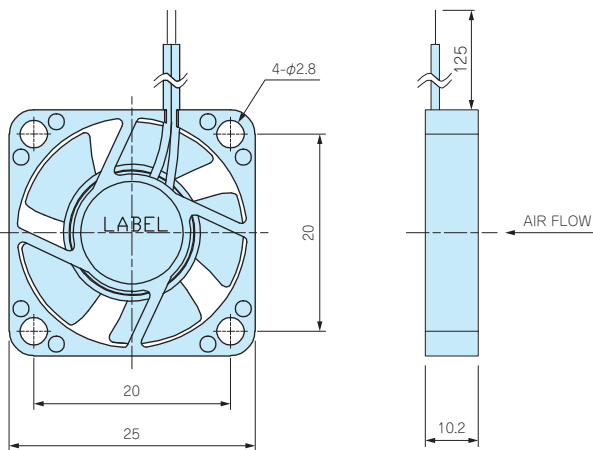

**HF0312ES-12**

リード線UL1685LF AWG28

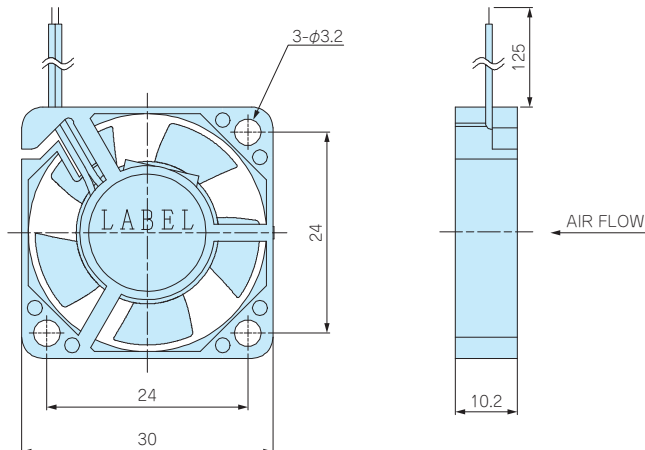

**HF0410N-12**

リード線UL1007AWG26

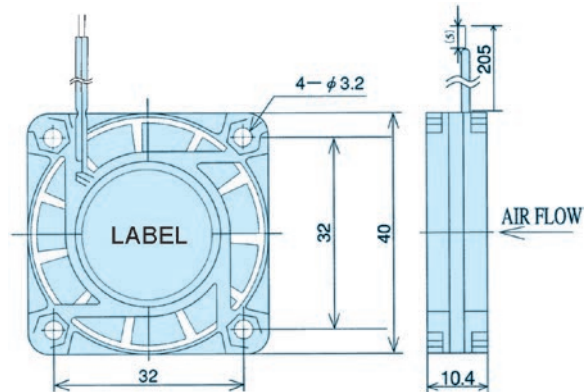

**HF0510AP-12**

リード線UL1007AWG26

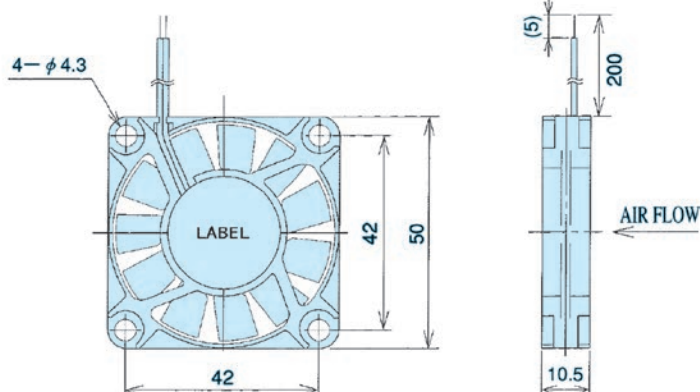

## HF0610-12

リード線UL1007AWG26

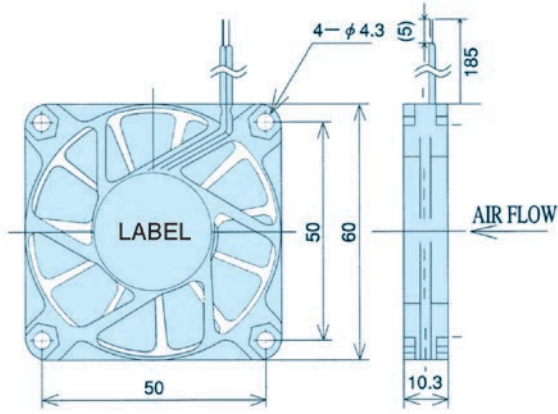

## HF0820SA-12

リード線UL3385AWG26

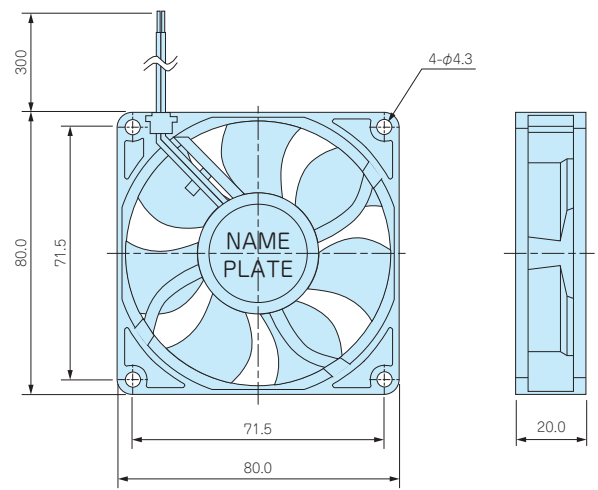

### 型番・寸法・標準価格

型番	外寸	定格電圧 (V)	使用電圧範囲 (V)	定格電流 (A)	定格入力 (W)	最大風量 (m3/min)	最大静圧 (pa)	回転速度 (min-1)	周囲温度	期待寿命 (H)	標準価格
<b>NEW</b> HF2510AL-05	25角×10.2	DC 5	4.5~5.5	0.15	0.75	0.048	18	7,500	-10℃~+100℃	50,000	1,160
<b>NEW</b> HF0312ES-12	30角×10.2	DC12	10.2~13.8	0.15	1.8	0.1	36	7,500	-10℃~+100℃	50,000	1,160
HF0410N -12	40角×10.4	DC12	10.2~13.8	0.09	1.08	0.12	31.4	5,100	-5℃~+60℃	50,000	1,160
HF0510AP-12	50角×10	DC12	10.2~13.8	0.15	1.8	0.3	39.2	5,400	-5℃~+60℃	50,000	1,260
HF0610 -12	60角×10.3	DC12	10.2~13.8	0.1	1.2	0.33	16.7	3,300	-5℃~+60℃	50,000	1,230
<b>NEW</b> HF0820SA-12	80角×20	DC12	6.0~13.2	0.13	1.56	1.13	52.8	3,700	-10℃~+70℃	40,000	2,080

■ 期待寿命は常温、常湿の場合です。

## HF-G SERIES

## フィンガーガード

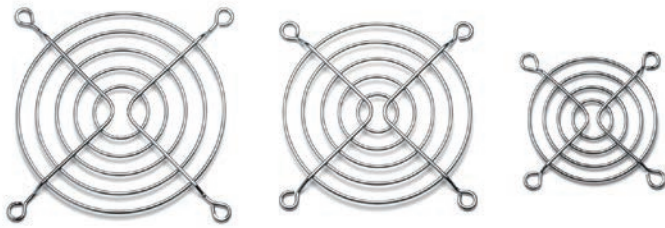

■ 材質 / 表面処理：鉄線 / ニッケルメッキ

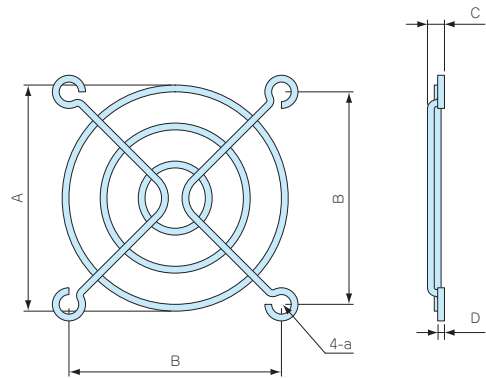

### 型番・寸法・標準価格

■ サイズにより形状が異なります。

型番	A	B	C	D	a	標準価格
HF-G 30	26	24	4.5	1.4	M3用	250
HF-G 40	28.5	32	5	1.6	M4用	150
HF-G 50	41	42	5	1.6	M4用	170
HF-G 60	53	50	4.5	1.6	M4用	170
HF-G 80	76.5	71.5	5.5	1.8	M4用	190
HF-G 90	85.5	82.5	5	1.8	M4用	190
HF-G120	115.5	104.8	6	1.8	M4用	200

型番目次 / Photo INDEX

プラスチック ケース

キャリング ケース

防水・防塵 樹脂ボックス

防水・防塵 アルミ / ステンレス ボックス

端子ボックス / 防水コネクタ / ケーブル グランド

アルミ フレーム / ヒートシンク ケース

アルミサッシ ケース

メタル ケース

フリーサイズ ケース / フリーサイズ パネル

ラックケース / サブラック

機板 / ラックパネル

電池ボックス / ホルダー

アクセサリ / シールド / 熱対策部品

機構材

カスタム製品

技術資料 / 各種ご案内

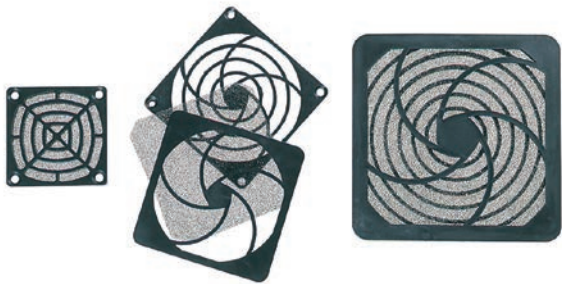

熱対策製品

構成内容

No.	名称	材質	色
1	はめ込みカバー	難燃性ABS (UL94V-0)	ブラック
2	取付カバー	難燃性ABS (UL94V-0)	ブラック
3	フィルター	ポリウレタンフォーム	グレー

■ 製品のCADデータはホームページよりダウンロード可能です。

HF-P40・HF-P60  
※図面はHF-P60

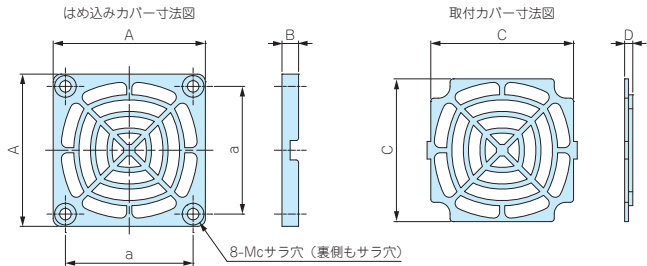

HF-P80・HF-P90・HF-P120  
※図面はHF-P80

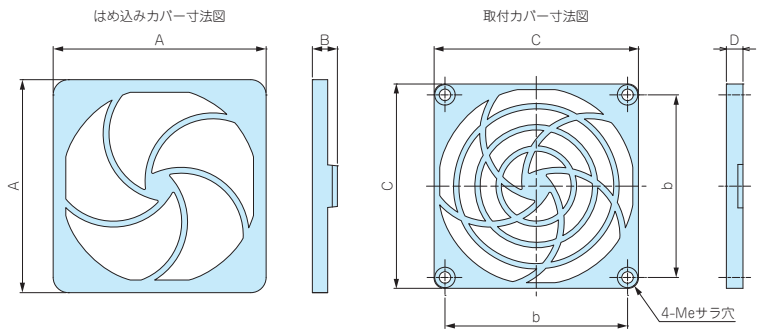

型番・寸法・標準価格

■ サイズにより形状が異なります。

型番	A	B	C	D	a	b	c	標準価格
HF-P 40	40	6.3	37	3.2	32	—	M3	260
HF-P 60	59.6	6.5	55.9	3.2	50	—	M4	300
HF-P 80	83.4	9.8	80	6.5	—	71.5	M4	340
HF-P 90	96.2	9.7	92	6.3	—	82.5	M4	380
HF-P120	123.7	10.8	117.2	7.3	—	104.8	M4	400

HR SERIES

フィルター

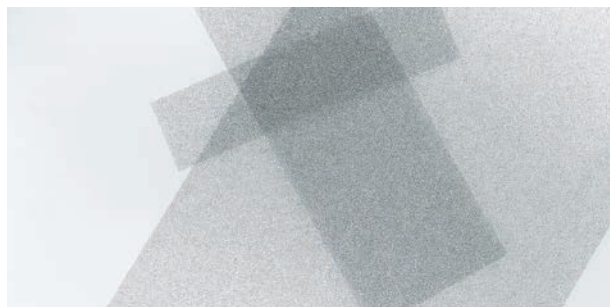

型番・寸法・標準価格

型番	W	H	t	標準価格
HR0520	200	50	3	110
HR1030	300	100	3	150
HR2550	500	250	3	400

■ 材質 / 色 : ポリウレタンフォーム / グレー

- HF-P型ファンフィルターの交換用フィルターとしてご利用できます。
- 放熱用穴に貼付け、ほこり防止フィルターとしてもご利用できます。

型番目次 / Photo INDEX

プラスチック ケース

キャリング ケース

防水・防塵 樹脂ボックス

防水・防塵 アルミ/ステンレス ボックス

端子ボックス/防水コネクタ/ケーブルグランド

アルミフレーム/ヒートシンク ケース

アルミサッシ ケース

メタル ケース

フリーサイズ ケース/フリーサイズ パネル

ラックケース/サブラック

棚板/ラックパネル

電池ボックス/ホルダー

アクセサリ / シールド / 熱対策部品

機構材

カスタム製品

技術資料/各種ご案内