

スイッチング・レギュレータ仕様書 SWITCHING POWER SUPPLY SPECIFICATIONS

型式名
MODEL

BNB-SA-U1

図面番号
DRAWING No.

EDM-007864

初版発行年月日

ISSUED DATE 2014年 02月 05日

変更履歴/Revise History		
No.	変更内容/The Contents	日付/担当 DATE/DR.
01	現行書式への統一化 Unified to the current format.	2014/06/10 石山

作成/DR.	検印/CHK.	承認/APPD.
		



スイッチング・レギュレータ仕様書

SWITCHING POWER SUPPLY SPECIFICATIONS

EDM - 007864

呼称方法

Model Name Rule

B N B S A - U 1

シリーズ名	/ Series
50[W]クラス	/ 50[W] Class
定格出力電圧	/ Rated Output Voltage
シングル出力	/ Single Output
AC100-115[V]入力	/ AC100-115[V] Input
60950-1系安全規格認定品(UL,C-UL)	/ Safety Standards Approved 60950-1(UL,C-UL)

ブロック図

Block Diagram

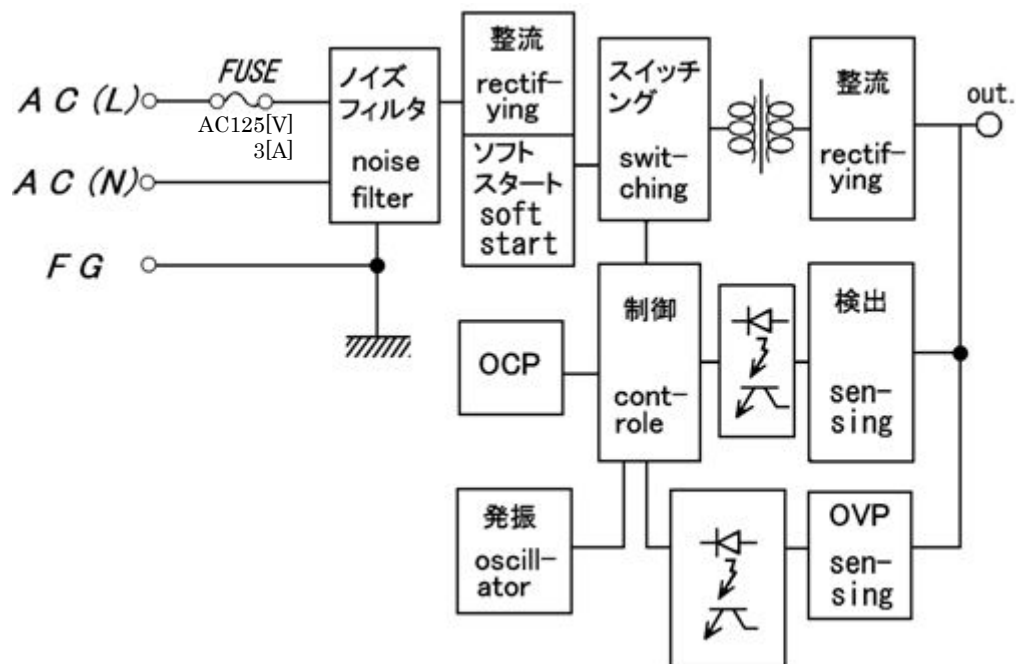

仕様 SPECIFICATION		型式名 MODEL	BNB3.3SA-U1	BNB05SA-U1	BNB09SA-U1	BNB12SA-U1	BNB15SA-U1	BNB24SA-U1	BNB36SA-U1	BNB48SA-U1	
入力特性 INPUT SPECIFICATION											
定格入力電圧	Rated Input Voltage	[V]	AC 100 - 115								
定格入力電流	Rated Input Current	[A]	1.4								
許容入力電圧範囲	Allowable Input Voltage Range	[V]	AC 85 ~ 132								
許容入力電圧範囲	Allowable Input Voltage Range	[V]	DC 110 ~ 175								
定格入力周波数(範囲) AC入力のみ	Rated input Frequency(Range) AC input only	[Hz]	50/60 (47 ~ 440)								
相数	Phase	[]	1								
突入電流	Inrush Current	[A]Typ. AC100[V]	1		コールドスタート時 at Cold start				30		
効率	Efficiency	[%]Typ. DC130[V]	74.0	80.0	80.0	82.0	83.0	84.0	84.0	84.0	
漏洩電流	Leakage Current	[mA]Max.	2		0.50						
力率	Power Factor		規定せず				Not Specified				
出力特性 OUTPUT SPECIFICATION											
最大出力電力	Maximum Output Power	[W]	33	50	49.5	51.6	52.5	60	61.2	62.4	
定格出力電圧	Rated Output Voltage	[V]	3.3	5	9	12	15	24	36	48	
定格出力電流	Rated Output Current	[A]	10	10	5.5	4.3	3.5	2.5	1.7	1.3	
出力電圧可変範囲	Adjustable Range	[V]	3	2.97 ~ 3.63	4.50 ~ 5.50	8.10 ~ 9.90	10.8 ~ 13.2	13.5 ~ 16.5	21.6 ~ 26.4	32.4 ~ 39.6	
リップルノイズ	Ripple and Noise	[mVp-p]Max. 0~60[]	4	120	120	120	150	150	150	250	
リップルノイズ	Ripple and Noise	[mVp-p]Max. -10~0[]	4	160	160	160	180	180	180	300	
定電圧精度	a. 静的入力変動	Line Regulation	[mV]Max.	5	26	40	72	96	120	192	
	b. 静的負荷変動	Load Regulation	[mV]Max.	6	30	45	81	108	135	216	
	c. 周囲温度変動	Temperature Effect	[mV]Max. -10~60[]	69	105	189	252	315	504	756	
	d. 経時ドリフト	Drift	[mV]Max.	7	32	40	60	75	90	135	
	e. 動の入力変動	Dynamic Line Regulation		規定せず Not Specified							
	f. 動の負荷変動	Dynamic Load Regulation	[mV]Typ.	8	± 99	± 150	± 270	± 360	± 450	± 720	± 1080
	g. 回復時間	Recovery Time	[ms]Typ.	8	5						
起動時間	Start-up Time	[ms]Max.	200								
出力保持時間	Hold-up Time	[ms]Typ. AC100[V]	20								
出力保持時間	Hold-up Time	[ms]Typ. AC 85[V]	10								
付属機能 OPTIONAL FUNCTIONS											
過電流保護	Over Current Protection		9	定電流垂下方式(要因を除いて自動復帰/連続短絡は保証せず) Auto recover. Constant current limit type.							
過電流保護	Over Current Protection	[A]Min.	10.5	10.5	5.78	4.52	3.68	2.63	1.79	1.37	
過電圧保護	Over Voltage Protection		出力遮断方式(要因を除いて3分以上経過後、再投入にて復帰) Output Shutdown (Recover more than 3 minutes re-Power On)								
過電圧保護	Over Voltage Protection	[V]Min.	3.80	5.75	10.4	13.8	17.3	27.6	41.4	55.2	
運転表示	Operation Indicator		なし							None	
リモートコントロール(RC)	Remote Control		なし							None	
リモートセンシング(RS)	Remote Sensing		なし							None	
パワーフェイル(PF)	Power Fail		なし							None	
直列運転	Serial Operation		不可能(出力端子にダイオードを実装する事で可能) Not available (Possible with diode connection)								
並列運転	Parallel Operation		不可能				Not available				
一般条件 GENERAL SPECIFICATIONS											
使用温度範囲	Operating Temperature	[]	負荷条件は出力ディレーティング表参照 Refer to the De-Rating Condition. -10 ~ +60								
保存温度範囲	Storage Temperature	[]	-20 ~ +75 熱衝撃不可 Except thermal shock								
使用湿度範囲	Operating Humidity	[%]RH	20 ~ 90 結露なし Without Condensation								
保存湿度範囲	Storage Humidity	[%]RH	20 ~ 90 結露なし Without Condensation								
耐電圧	1次-2次間	Primary-Secondary	AC3000[V] 感応電流 Sensitive Current 10[mA] 1分間(常温・常湿) 1min.								
	1次-FG間	Primary-Frame Ground	AC2000[V] 感応電流 Sensitive Current 10[mA] 1分間(常温・常湿) 1min.								
	2次-FG間	Secondary-Frame Ground	AC1000[V] 感応電流 Sensitive Current 20[mA] 1分間(常温・常湿) 1min.								
絶縁抵抗	Insulation Resistance	1次-2次-FG間	各 50[M]以上 DC500[V]印加時 50[M] Min. (500[V] DC)								
耐振性	Vibration		5 ~ 10[Hz] 全振幅10[mm], 10 ~ 55[Hz] 加速度 19.6[m/s ²] X, Y, Z方向 異常無き事。(非動作時) 5 - 10[Hz] / XYZ axis 10[mm], 10 - 55[Hz] / 19.6[m/s ²] XYZ axis (non-operating)								

仕様 SPECIFICATION		型式名 MODEL	BNB3.3SA-U1	BNB05SA-U1	BNB09SA-U1	BNB12SA-U1	BNB15SA-U1	BNB24SA-U1	BNB36SA-U1	BNB48SA-U1
耐衝撃性 Shock	衝撃力 196[m/s ²] / XYZ axis.									
冷却方式 Cooling Method	自然空冷 Convection Cooling									
適応規格 APPLIED STANDARDS										
高調波電流 Line Harmonic Current	なし None									
雑音端子電圧 Conducted Emission Limit	VCCI Class B 準拠 Based FCC Part15-B Class B 準拠 Based									
安全規格 Safety Standards	10 北米 North America : UL60950-1 2nd ed.2011-12-19 認定 Approved : CAN/CSA-C22.2 No.60950-1-07 2nd ed.2011-12 認定 Approved 日本 Japan : 電気用品安全法 「電気用品の技術上の基準を定める省令の解釈」別表第八 Electric Appliance and Material Safety Law Interpretation of DENAN Technical Requirements Ministerial Ordinance Appendix 8 準拠 Based									
構造 DIMENSION AND WEIGHT										
外観 Appearance	基板タイプ Open type									
寸法 Dimension [mm] (HxWxD)	24 x 195 x 50									
質量 Weight [g]Max.	200									
参考 REFERENCE										
MTBF [h]	11 490,023.13 489,970.31 490,075.96 490,023.13 490,075.96 494,936.80 480,718.39 480,718.39									
周波数 SW.Frequency [kHz]	90 Fix.									

印について

- サーミスタにて突入抑制している為、稼働中の入力再投入に対しては上記規定を満足しません。
- 表中の許容入力電圧範囲、定格入力周波数が条件の値です。
- 無負荷時、かつ表中の許容入力電圧範囲が条件の値です。
出力電圧を定格値より高く設定した場合は、出力電力が定格出力電力（定格出力電圧×定格出力電流）を超えないようにご注意下さい。
出力電圧を定格値より低く設定した場合は、出力電流が定格出力電流を超えないようにご注意下さい。
- 測定条件：出力端子から電線を150[mm]引き出した先に100[μF]の電解コンデンサ及び、0.1[μF]のフィルムコンデンサを接続し、ベオネットプローブを使用して20[MHz]帯域のオシロスコープにて測定します。
- 表中の許容入力電圧範囲が条件の値です。
- 許容入力電圧範囲で負荷を零から定格まで変化させた時の値です。
- 電源投入後1[h]経過後8[h]までの値です。
- AC100[V]入力で負荷を定格の25～75[%]に急変させた時の値です。
- 1分を超える過負荷状態及び、短絡状態は保障致しません。
- 本製品のF G端子は、主保護接地端子としては評価されていません。
従いまして、本製品のF G端子は最終製品の主保護接地端子に直接接続せず、最終製品の筐体等を介して最終製品の主保護接地端子に接続して接地して下さい。
- JEITA スイッチング電源の部品点数法による信頼度予測推奨基準 JEITA RCR-9102B (MIL-HDBK-217F-NOTICE 2) に基づきます。
1 Limited by Thermistor, may not be able to work properly when turning ON just immediate after turning OFF from the operation.
2 Within the allowable voltage range and within the rated frequency range.
3 Within the allowable voltage range, no load.
When using the output voltage is higher than the rated output voltage, the output power shall be within the rated output power.
When using the output voltage is lower than the rated output voltage, the output current shall be within the rated output current.
4 Measured by a Bayonet type probe at the end of 150[mm] long wire from the output connector setting a 100[μF] electrolytic capacitor and a 0.1[μF] film capacitor between the +[V] and the 0[V] wires. Bandwidth DC-20[MHz].
5 Within the allowable voltage range.
6 Within the allowable voltage range, 0 to 100[%] load.
7 Up to 8[h] after 1[h].
8 At 100[V] AC, load is changed between 25[%] and 75[%].
9 Avoid the overload or output Short more than 1 minute.
10 FG terminal on this product is not evaluated as Protective Earth Conduction.
Please connect this terminal to grounded body conductor of the final product by the Protective Earth Terminal of the final product, not directly connect to the Protective Earth Terminal of the final product.
11 Standard for recommended reliability estimation of components' count method of JEITA's switching power supply. According to JEITA RCR-9102B (MIL-HDBK-217F-NOTICE 2).

出力ディレーティング表

De-Rating Condition

本製品は、下記ディレーティング条件で安全規格認定されております。
 最終製品に安全規格認定を予定されている場合は、下記ディレーティングを目安にご使用ください。
 実装されている状態により異なりますので、実使用状態にてご確認下さい。
 This model has been approved at the De-Rating condition here below by Safety Standard of UL and C-UL.
 Please refer to the De-Rating condition if your application needs the Safety Approvals.
 In this case, there are temperature rise limits on the windings. Temperature rise may vary up to mounting condition. Please check that under actual operating condition.

自然対流において Natural Convection Cooling

1.安全規格認定 Safety Standards Certified

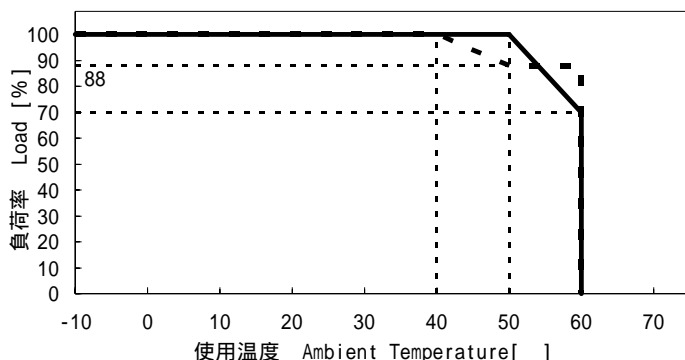

線 Line	出力 V out : 設置方向 MOUNTING CONDITION	コメント Comment
—	3,3,05,09,12,15:A,B	50[]から60[]まで3[%/]の負荷ディレーティングが必要です。 3[%/] of load derating is required from 50[] to 60[].
.....	24,36,48:A,B	負荷が100[%]から88[%]の時、40[]から50[]まで1.2[%/]の負荷ディレーティングが必要です。 負荷が88[%]から0[%]の時、60[]まで使用可能です。 When the load is 100[%] to 88[%], 1.2[%/] of load derating is required from 40[] to 50[]. When the load is 88[%] to 0[%], Limited in 60[].

2.安全規格認定外 without Safety Standards Certified

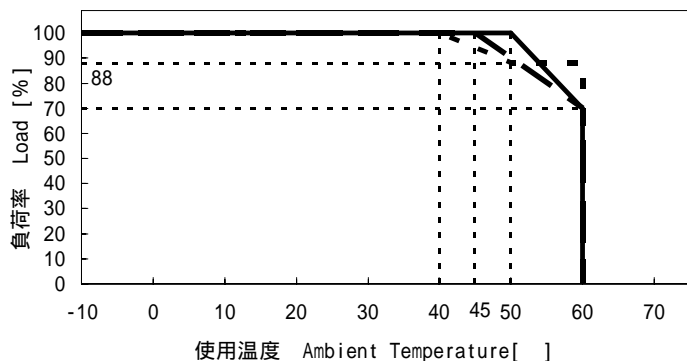

線 Line	出力 V out : 設置方向 MOUNTING CONDITION	コメント Comment
—	3,3,05,09,15:A,B,C,D,E 12:A,B,E	50[]から60[]まで3[%/]の負荷ディレーティングが必要です。 3[%/] of load derating is required from 50[] to 60[].
.....	24,36,48:A,B,C,D,E	負荷が100[%]から88[%]の時、40[]から50[]まで1.2[%/]の負荷ディレーティングが必要です。 負荷が88[%]から0[%]の時、60[]まで使用可能です。 When the load is 100[%] to 88[%], 1.2[%/] of load derating is required from 40[] to 50[]. When the load is 88[%] to 0[%], Limited in 60[].
- -	12:C,D	45[]から60[]まで2[%/]の負荷ディレーティングが必要です。 2[%/] of load derating is required from 45[] to 60[].

設置方向 MOUNTING CONDITION

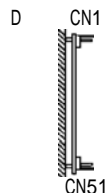
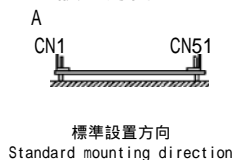

CN1: 入力部コネクタ
Input Connector
CN51: 出力部コネクタ
Output Connector

外觀・寸法図

Outline Drawing

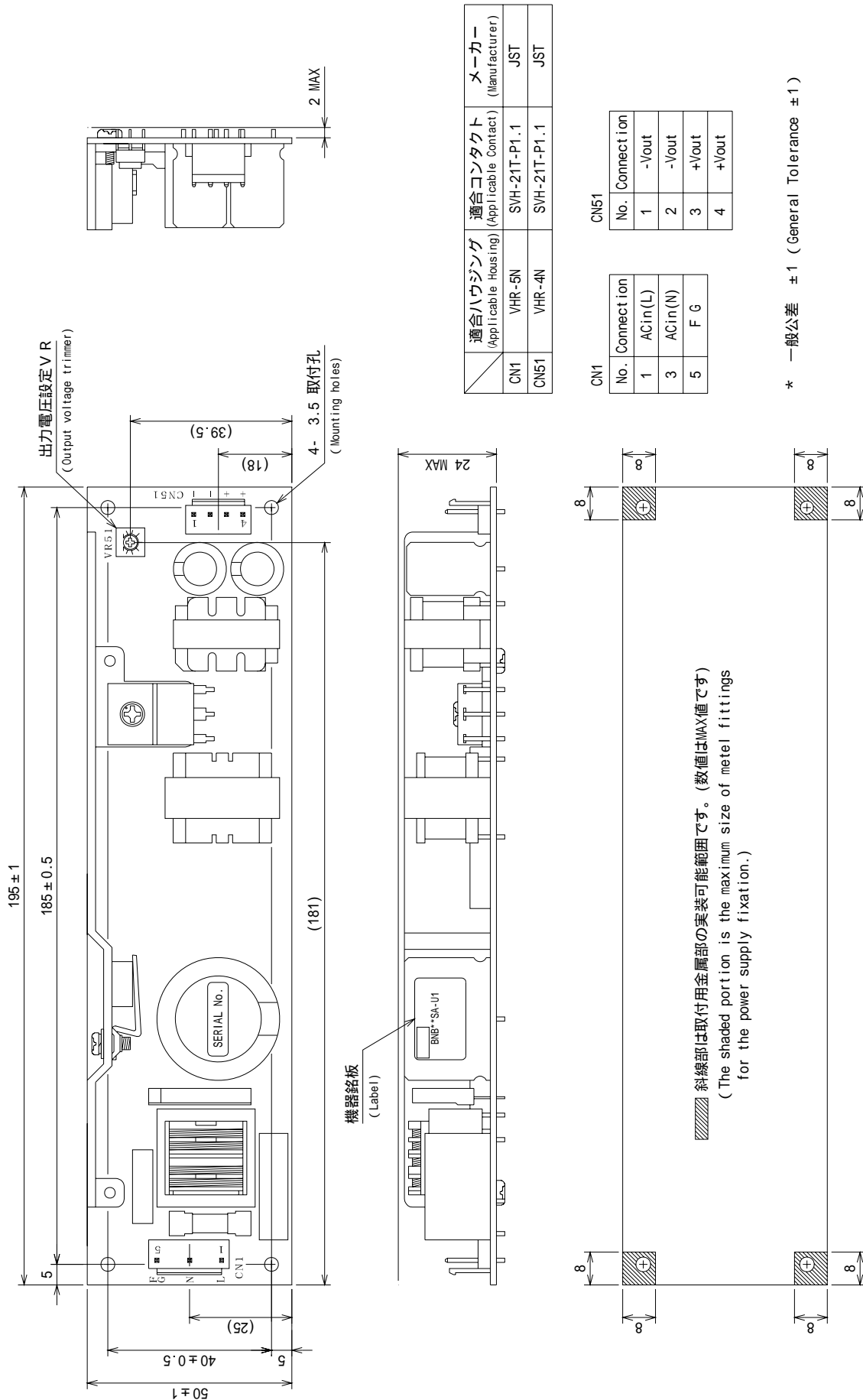

単位 : mm (Unit)

【使用上の注意】

1. 弊社スイッチング電源のご使用に際しては、製品仕様書にて規定された電気的特性および各種ご使用条件の範囲内にてお使いください。また使用する機器に実装された状態にて、実際の使用環境および条件での適合性を十分に評価され、ご判断くださいますようお願いいたします。
2. 弊社は絶えず製品の品質と信頼性向上に努めておりますが、一般的にスイッチング電源には寿命が存在すると共に、故障の発生が絶無とはいえません。弊社スイッチング電源のご使用に際しては、当該寿命および故障の発生が結果として人身事故、火災事故、または多大な社会的損害を生じさせないよう、冗長設計、フェイルセーフ設計、フールプルーフ設計などの安全設計をお願いいたします。
3. 弊社スイッチング電源は、一般的な電子機器（OA機器、通信機器、計測機器、事務機器、製造用産業機器など）への使用を意図して設計・製造されております。極めて高度な品質および信頼性が要求され、故障や誤動作が直接または間接的に人命に関わる機器・装置（医療機器、自動車・列車・船舶・航空機などの輸送機器、原子力機器、交通信号機器、各種安全機器、軍用機器など）へのご使用を検討される際は、必ず事前に弊社営業窓口までご相談願います。

【GENERAL CAUTIONS】

*When using our products, please keep the condition within the range of its own specifications in electrically, mechanically and environmentally.
Also, please confirm the usage condition at working in your application.

*We are trying to ensure the better quality and reliability. But the Power Supply still have limitations of lifetime, also some possibilities of failures are still remain.
To avoid injury, fire incidents, and social losses caused by the failure of our products, please consider redundancy, fail safe, and fool proof systems on your design.

*Our products are designed and manufactured under intension of using in general purpose electronics equipments (like Office Automations, Information Technologies, Tele Communications, Measuring, and Production Controllers).
Please contact our sales office before you are willing to use our products in high reliability and quality required applications which directly or relatively effect to the human life (like Medical, Automotive, Transportation, Aviation, Nuclear Control, Traffic Control, Safety Assuring, and Military Equipments).