

HSP SERIES

HSP型ファンモーター付EIAラックパネル

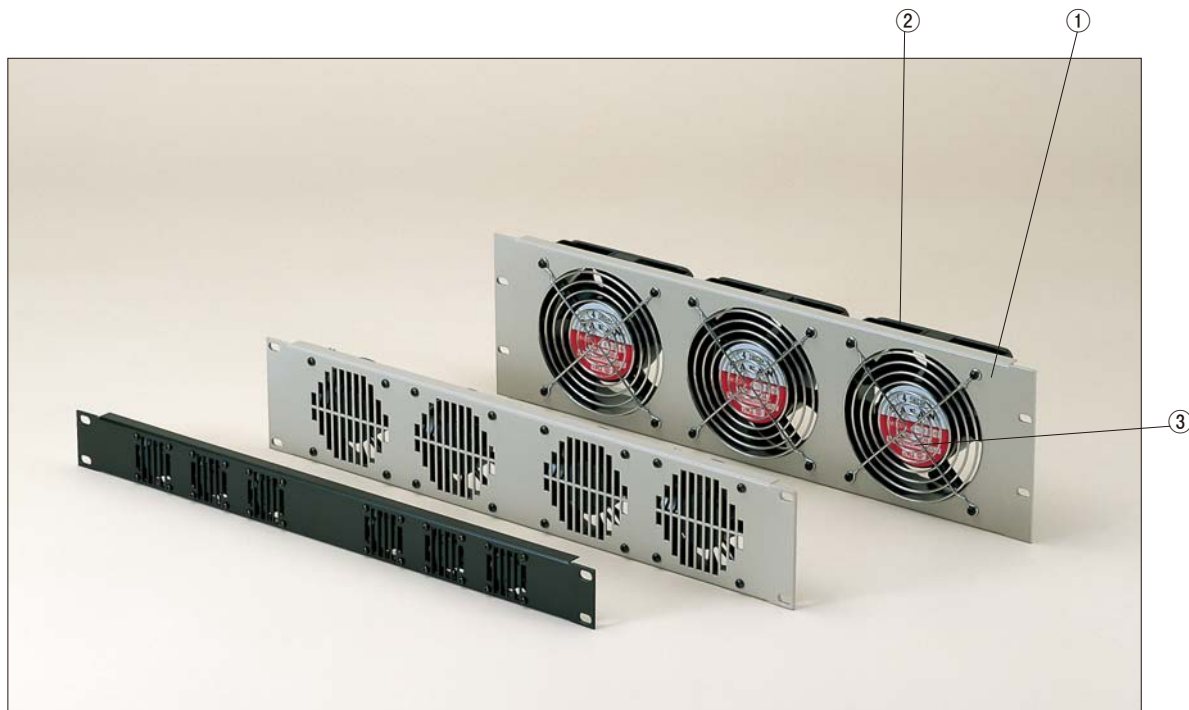

特徴

- ラックの前面又は背面に取り付けて、ラック内部の空気を攪拌したり、熱こもりを防ぎます。
- 吐出しタイプはラック外部に放熱し、内部の機器の保護に役立ちます。
- HSP-44, 88はDC12V仕様です。電源AC100V入力の場合は専用ACアダプター(HF-DC12)をご利用下さい。
- HSP-133は、PSE対象製品、HSP-44, 88はPSE非対象製品です。

構成内容 (HSP-44, HSP-88)

照番	名称	個数	材質	色/表面処理
1	ラックパネル	1	SPCC t1.0, t1.4	ベージュ塗装 (5Y7/1), 黒半つや塗装
2	ファンモーター	4/6	-	黒
-	接続コード	1	入力コード端子付	-

構成内容 (HSP-133)

照番	名称	個数	材質	色/表面処理
1	ラックパネル	1	SPCC t1.4	ベージュ塗装 (5Y7/1) 黒半つや塗装
2	ファンモーター	3	-	黒
3	フィンガード	3	鉄線	ニッケルメッキ
-	接続コード	1	入力コード端子付	-

FAN性能

● ファンモーターの詳細はカタログページ12-11P~13Pを参照下さい。

	型番	外寸	定格電圧 (V)	使用電圧範囲 (V)	定格電流 (A)	定格入力 (W)	最大風量 (m ³ /min)	最大静圧 (pa)	回転速度 (min ⁻¹)
①	HF0410N-12	40角×10.4	DC12	10.2~13.8	0.09	1.08	0.12	31.4	5,100
②	HF0820-12	80角×20	DC12	10.2~13.8	0.22	2.64	0.67	23.5	2,800
③	HF1238-115	119角×38	AC100	85~125	0.18	18	2.98	-	2,900

HSP外観寸法図

HSP SERIES

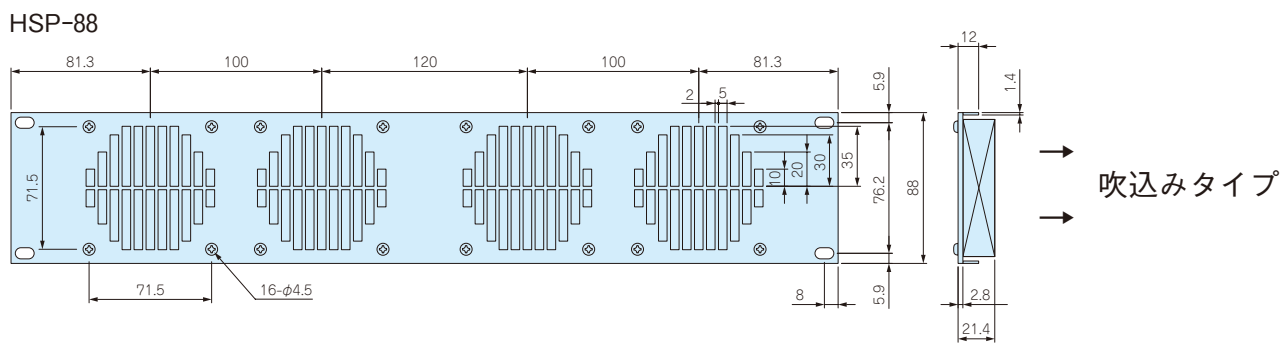
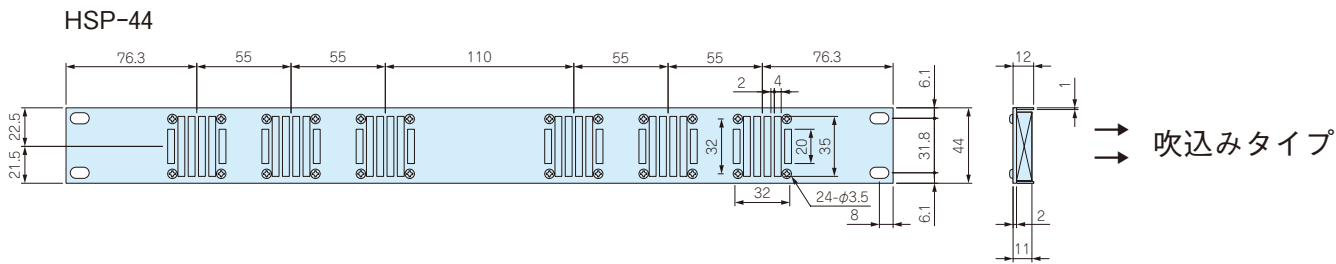

HSP-133 ●電源の接続には、本体裏側の2P端子台より電源コードの接続が必要になります。電源コードをご用意下さい。

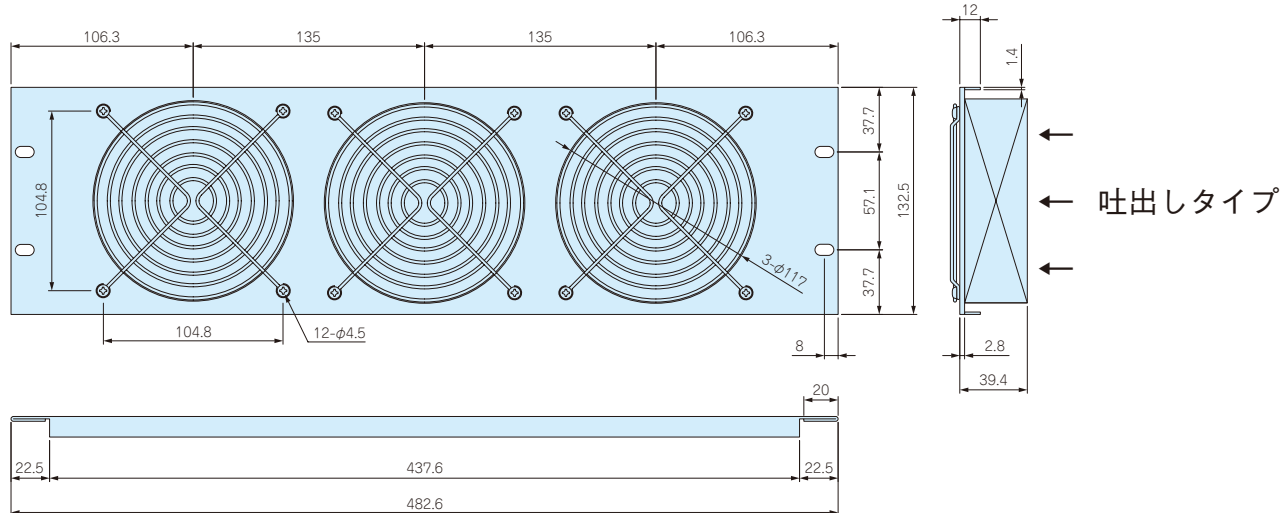

色仕様

仕様	パネル
Aタイプ	ベージュ塗装 (5Y7/1)
Bタイプ	黒半つや塗装

機種内容 標準価格 価-21P

●HSPシリーズご注文の際は必ず、型番末尾口にA、Bの色仕様をつけて下さい。

型番	W	H	パネル板厚 (t)	FAN	FAN数	入力電圧	入力端子	自重 (kg)
HSP-44□	482.6	44	1.0	①	6	DC-12V	ELP-02V (日圧)	0.37
HSP-88□	482.6	88	1.4	②	4	DC-12V	ELP-02V (日圧)	0.86
HSP-133□	482.6	132.5	1.4	③	3	AC-100V	2P 端子台	2.65

HF-DC型HSP44、88専用ACアダプター



構成内容

名称	材質	色/表面処理
ACアダプター	樹脂	黒

●DC出力端子 (日本圧着端子・ELR-02V) 付

機種内容 標準価格 価-19P

型番	入力	出力	自重 (g)
HF-DC12	AC100V	DC12V 1A	130

●コード長さは、1800mmです。

- 1 アルミサッシケース
- 2 アルミフレームケース
- 3 フリーサイズメタルケース
- 4 メタルケース
- 5 プラスチックケース/ONレールケース
- 6 電池ボックス/電池ホルダー
- 7 防水・防塵樹脂ボックス
- 8 防水・防塵アルミケース/ステンレスボックス
- 9 システムケース/サブラック
- 10 ラックケース
- 11 横板/ラックパネル
- 12 シールド対策/熱対策部品
- 13 アクセサリー/プリント基板
- 14 機構材
- 15 カスタム製品

- 技 技術資料
- 価 標準価格表

製品廃番及び代替新製品のご案内

HSP型ファンモーター付EIAラックパネル、ACアダプター

ファンモーター付EIAラックパネルHSP-44□、HSP-88□、HSP用ACアダプター「HF-DC12」がACアダプター製造元の製造中止により、従来品は廃番となり代替新製品を発売致します。急遽のご案内となり、大変申し訳ございませんが、下記の通りご案内申し上げます。

・変更内容（下記写真参照）

HSP-44□とHSP-88□の接続コードが圧着式中継コネクタから、DCストレートプラグへ変更になりました。ACアダプター「HF-DC12」が「AKSW-12」に変更になりました。

HSP-44□・HSP-88□ 従来品

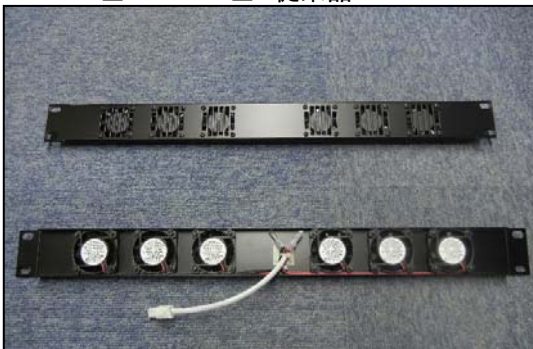

従来品 型番

型番	標準価格
HSP-44A	10,640円
HSP-44B	10,640円
HSP-88A	11,140円
HSP-88B	11,140円

HSP-44P□・HSP-88P□ 新製品

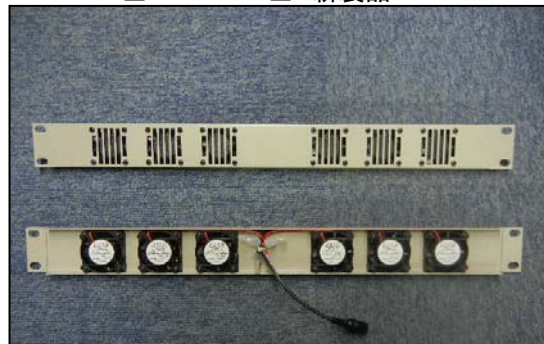

新製品 型番

型番	標準価格
HSP-44PA	10,640円
HSP-44PB	10,640円
HSP-88PA	11,140円
HSP-88PB	11,140円

変更箇所拡大写真 コネクター部

HSP-44□、HSP-88□ 従来品（中継コネクタータイプ）



HSP-44P□、HSP-88P□ 新タイプ（DCプラグタイプ）



HSP用ACアダプター 従来品 出力 DC12V 1A



型番	標準価格
HF-DC12	2,640円

HSP用ACアダプター 新製品 出力 DC12V 1.2A



型番	標準価格
AKSW-12	2,640円

- ・価格の変更はありません。
- ・変更実施日 2011年4月20日
- ・不明な点や詳細の確認がありましたら営業部までお問い合わせ下さい。