

ラッピング用ジャンプソケット【JJシリーズ】(1パック100本入)

- 0.635 ラッピングピンを使用して、ON、OFFさせる事ができます。
- DIP、SWの代用品になります。
- リング方式を採用してますので挿入、抜去がスムーズです。
- 材質
 - 使用 定格電流.....3A
 - コンタクトリング.....ベリリウム銅、金メッキ 接触抵抗.....10mΩ 以下
 - ハウジング.....PBT (UL94V-0) 絶縁抵抗.....500MΩ 以上
- 適合オスピン径.....0.635 (WR,WK,WH,WLシリーズピン) 耐電圧.....1000V AC,DC
- 色.....JJ-1.....赤 JJ-2の相手ピンはWL-8-2P P=5.08になります。
JJ-2.....黒 御相談下さい。

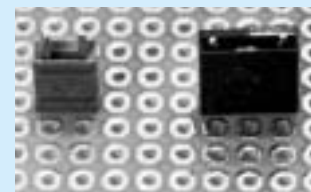

品番	オスピンピッチ
JJ-1	2.54
JJ-2	5.08

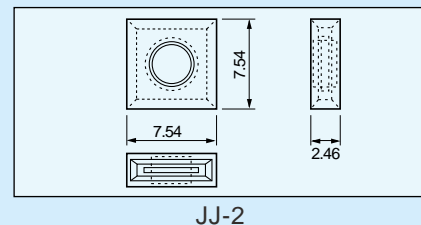
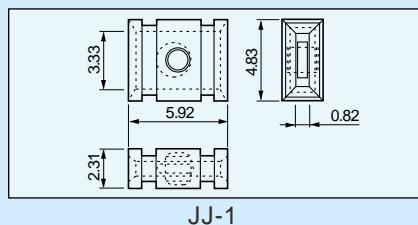

●オスピン実装注意

□ □
| ↔ | 平行に立てて下さい。

ジャンパー

ジャンプソケット【品番JS-1】(1パック100個入)

- 本製品とWL-1、WLW-1 (45ページ参照)、WLA-1-2、WLA-2-2 (48ページ参照) の組合わせで切替が出来ます。
- 材質
 - コンタクト部.....リン青銅
 - 樹脂部.....PBT (UL94V-0)、色：黒、赤、黄、緑、青、白
- 処理
 - コンタクト部.....ニッケル下地金メッキ
- 定格電流.....3A
- 定格電圧.....250V AC,DC
- 接触抵抗.....20mΩ 以下
- 適合オスピン径.....0.64、P=2.54
- 挿抜力.....70g以上
- 使用温度範囲.....-40~+125

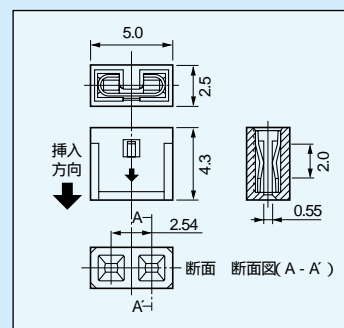

御注文方法

JS-1 赤

↑
色を入れて下さい。

(黒、赤、黄、緑、青、白)

・色指定のない場合は黒色を納品致します。

連結タイプはJSW-1 (51ページ参照) になります。