

4 インナーパーツの取替え パイプの分解

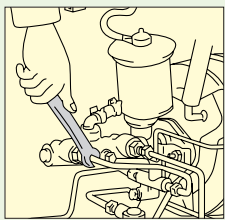

ブレーキパイプ用めがねレンチ (MZ1)

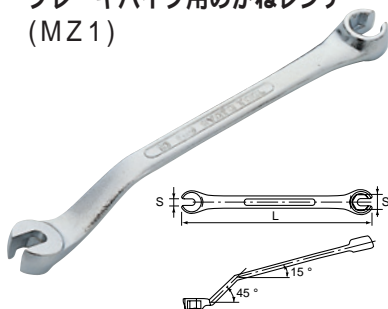

FLARE NUT WRENCH					
No.	S (六角)	L	g	箱	小売参考価格
MZ1-10	10	160	80	5	¥2,670

用途 軽・小・中型自動車などのブレーキパイプ、フレアナットの締緩作業。
立ち上がり角度45°とストレートの組合せにより、更に幅広く使用できます。
特長 口径部は5点が接する形状のため、確実にナットを回すことができます。

ブレーキパイプ用めがねレンチ (MZ1)

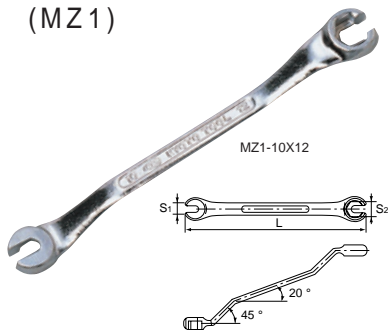

FLARE NUT WRENCH					
No.	S ₁ (六角)×S ₂ (六角)	L	g	箱	小売参考価格
MZ1-10X12	10×12	160	80	5	¥2,790
MZ1-11X12	11×12	160	80	5	¥2,790
MZ1-10X14	10×14	165	100	5	¥3,040

用途 軽・小・中型自動車などのブレーキパイプ、フレアナットの締緩作業。
特長 口径部は5点が接する形状のため、確実にナットを回すことができます。

ブレーキパイプ用めがねレンチ (MZ10)

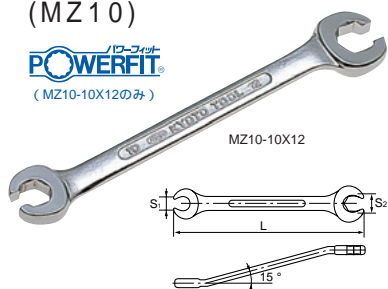

FLARE NUT WRENCH					
No.	S ₁ (六角)×S ₂ (六角)	L	g	箱	小売参考価格
MZ10-10X12	10×12	145	80	5	¥2,560
MZ10-14X17	14×17	164	100	5	¥2,690

用途 ブレーキパイプフレアナット、クラッチパイプフレアナット(油圧式のみ)の脱着専用レンチです。
特長 口径部は5点が接する形状のため、確実にナットを回すことができます。

ブレーキパイプ用 めがねレンチ・セット (MZ11・2本組)



FLARE NUT WRENCH・SET (2pcs.)					
No.	g	箱	小売参考価格		
MZ112	135	10	¥5,650		
ブレーキパイプ用めがねレンチ		MZ11-10, 12			

No.	S ₁ ×S ₂ (六角)	L	g	箱	小売参考価格
MZ11-10	10×10	150	60	10	¥2,730
MZ11-12	12×12	154	75	10	¥2,920

特長 口径部は5点が接する形状のため、確実にナットを回すことができます。
ブレーキパイプ用めがねレンチとスパナを組み合わせたレンチです。
スパナはブレーキパイプ用めがねレンチで緩めた後の早回し用に使用できます。

マスターの分解

直型スナッピング プライヤ穴用



P.234

品名の下に製品の機能を表す機能マークを入れています。マークの意味は P.4~5 をご参照下さい。

めっきされた製品は手動用です。インパクトレンチ等の動力工具では使用しないでください。

このマークのついている製品は在庫を確認の上ご注文下さい。

(マークの例: 9.5mm, インチ, POWERFIT, 六角, 36, 39, リバース, 六角, ロース)

表示価格は「小売参考価格」であり消費税は含まれておりません。