

2φ用ソケット [品番PA-2-A] (1パック10本入)

PAT

- オスピン2.0φ用のソケットです。
- オスピンは、OP-7-1、OP-7-2、OP-7-2-100（電線付）（237ページ参照）が適合します。
- プリント基板への電源供給、チェック等に御利用下さい。
- 色は、黒、赤、黄、緑、青、白の6色あります。
- 材質

ソケット部……リン青銅

樹脂部……フッ素樹脂（UL94V-0）

- 処理……ニッケル下地金メッキ
- 樹脂色……黒、赤、黄、緑、青、白
- 適合オスピン径……2.0φ
- 挿入力……800g以下
- 抜去力……100g以上
- 挿抜回数……1000回以上
- 電流容量……10A
- 接触抵抗……20mΩ以下
- 絶縁抵抗……1000MΩ以上
- 絶縁耐圧……1000V AC,DC1分間
- 使用温度範囲……-55～+150℃
- プリント基板取付穴径……2.0φ

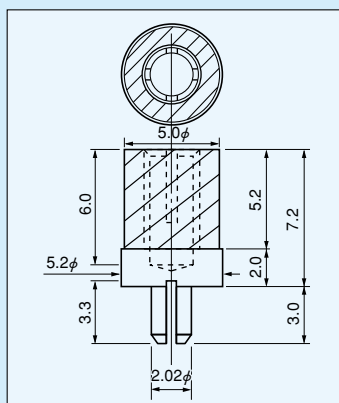

■使用例

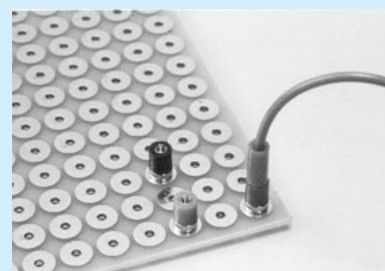

PA-2とOP-7-2-100
（237ページ参照）の組合せ

■御注文方法

PA-2-A 赤

↑
樹脂色を指定して下さい。（黒、赤、黄、緑、青、白）

※フッ素樹脂部、強度アップの為、従来の成型から切削タイプに変更しました。
（品番PA-2-Aになります。）（寸法等は従来の物と同じです。）