

11回転型 サーメットトリマ 11 TURN CERMET TRIMMERS

RJC261シリーズ

■特徴

FEATURES

- 微調整が容易
- 設定性及び設定安定性の優れた貴金属合金マルチ接点ワイパー採用
- 密封構造につき各種洗浄液による洗浄可能
- 11-turn design for more accurate adjustment.
- High setting stability with precious metal, multi contact wiper design.
- Sealed to withstand immersion cleaning processes with various cleaning agent.

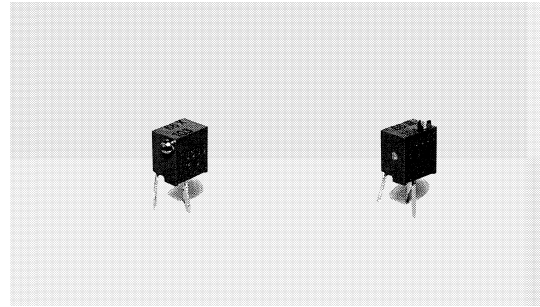

RoHS 指令対応 RoHS compliant

■品名構成

PART NUMBER COMPOSITION

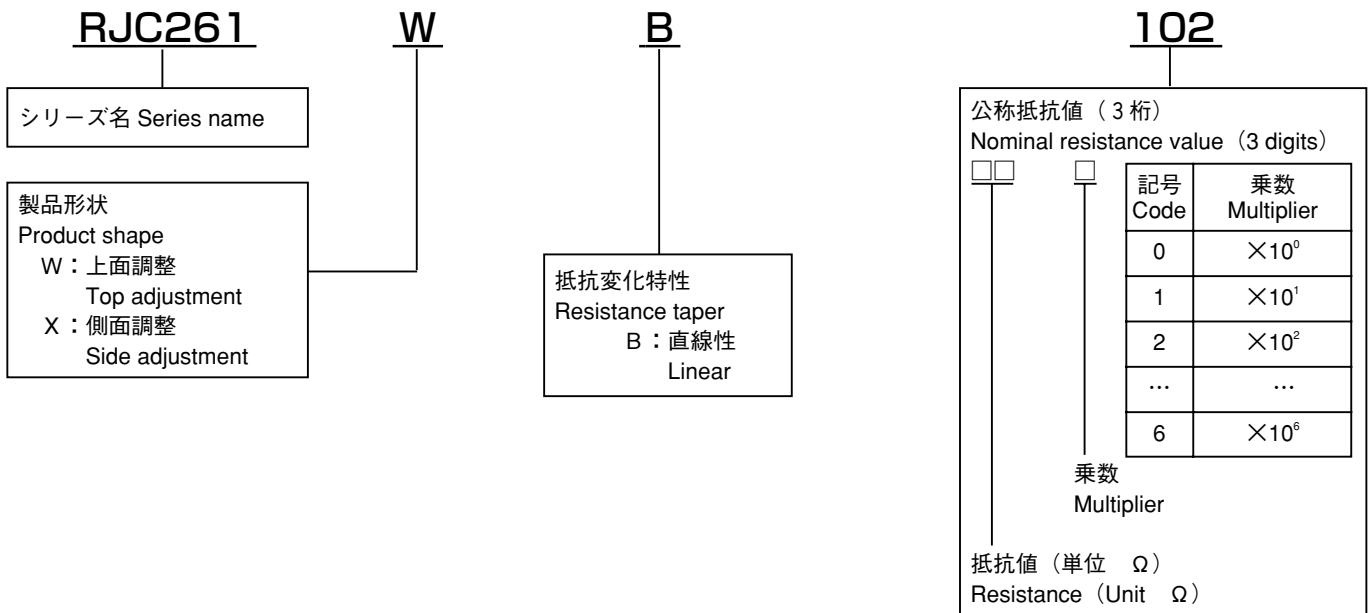

《標準公称抵抗値》
(Nominal resistance value)

公称抵抗値 Nominal resistance value	記号 Code	公称抵抗値 Nominal resistance value	記号 Code	公称抵抗値 Nominal resistance value	記号 Code
100 Ω	101	200 Ω	201	500 Ω	501
1 k Ω	102	2 k Ω	202	5 k Ω	502
10 k Ω	103	20 k Ω	203	50 k Ω	503
100 k Ω	104	200 k Ω	204	500 k Ω	504
1 M Ω	105	—	—	—	—

Fig-1

※ご注文に際しては、《標準公称抵抗値》Fig-1についてすべての組み合わせが可能です。

※ご注文に際しては、上記品名構成をご確認下さい。

■電気的特性

ELECTRICAL CHARACTERISTICS

全抵抗値範囲 Total resistance range	10Ω～2MΩ
全抵抗値許容差 Total resistance tolerance	±20% (±10%)
残留抵抗値 End resistance	1%又は3Ωの大なる方以下 1% or 3Ω, whichever is greater
抵抗変化特性 Resistance taper	B (直線型) (Linear)
接触抵抗変化 Contact resistance variation	2%又は3Ωの大なる方以下 2% or 3Ω, whichever is greater
定格電力 Power rating	0.25W/70℃ 0W/125℃
最高使用電圧 Max. input voltage	300V DC又は定格電力のいずれか小さい方 300V DC or power rating, whichever is smaller
抵抗温度係数 Temp. coefficient	±100ppm/℃ 200Ω～1MΩ ±250ppm/℃ 上記以外の抵抗値 other Value
絶縁抵抗 Insulation resistance	1000MΩ以上 (500V DC) 1000MΩ min. (500V DC)
耐電圧 Dielectric strength	600V AC 1分間 600V AC 1 minute

■機械的特性

MECHANICAL CHARACTERISTICS

機械的調整回転数 Mechanical angle	11±1回転 (turn)
回転トルク Shaft torque	19.8mN・m max. (200gf・cm max.)
ストップ強度 Stop strength	クラッチ機構 Clutch action.
使用温度範囲 Operating temp. range	-55℃+125℃
重量 Weight	約0.35g (Approx)

■環境特性

ENVIRONMENTAL CHARACTERISTICS

試験項目 Test item	試験条件 Test condition	規格 Standard
はんだ耐熱性 Soldering heat	350℃ 3 sec	△R/R≤±1%
回転寿命 Rotation life	200サイクル (200 cycles)	△R/R≤±5%
負荷寿命 Load life	+70℃ 0.25W 1000 hours	△R/R≤±2% (S.S.≤±3%)
熱衝撃 Thermal shock	-55℃, +125℃ (30 minutes) 5 cycles	△R/R≤±1% (S.S.≤±1%)
高周波振動 Vibration	10~2kHz 振幅(amplitude) 1.5mm(20G) 12 hours	△R/R≤±1% (S.S.≤±1%)
衝撃 Shock	100G 6 msec. 6 directions for 3 times each	△R/R≤±1% (S.S.≤±1%)
低温動作 Low temperature exposure	-55℃, 0.25W 1 hour	△R/R≤±2%
高温露出 High temperature exposure	+125℃, 250 hours	△R/R≤±2% (S.S.≤±1%)
耐湿負荷寿命 Moisture and load life	+40℃, 90~95%RH, 0.25W 500 hours	△R/R≤±3% (S.S.≤±1%)
耐湿性 Moisture resistance	-10℃~+65℃ (80~98%RH) 0.25W 240 hours	△R/R≤±3%
温水浸漬 Seal test	+85℃ hot water 1 minutes	3 bubbles max.
耐溶剤性 Solvent	アルコール等の指定洗浄液 Alcohol etc.	洗浄可能 Possible for washing

△R/R：全抵抗値変化 Change in total resistance
S.S.：設定安定度 Setting stability

外形寸法図 OUTLINE DIMENSIONS

(Unit : mm)

● RJC261W

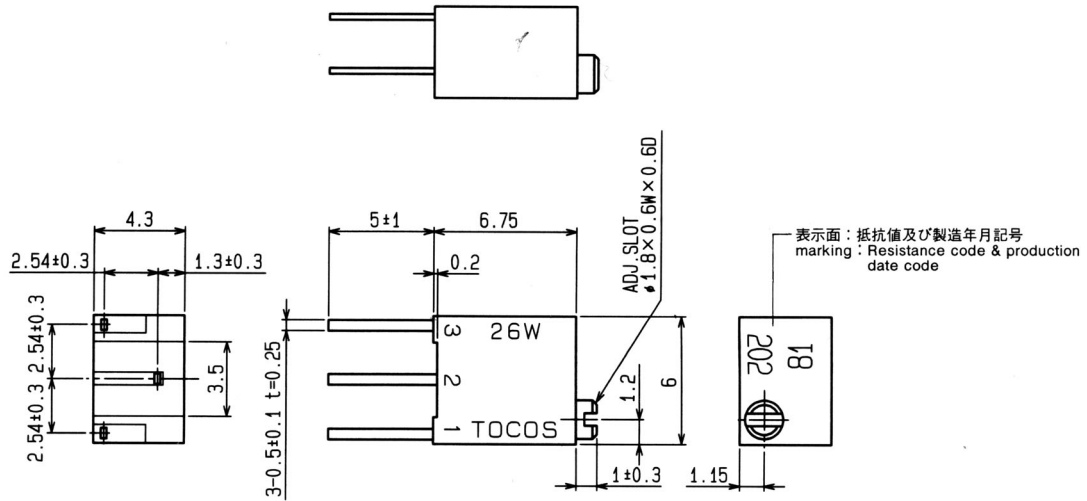

● RJC261X

