

製品特徴・仕様

特徴・概要

芯線サイズ：AWG#22～#28
被覆外径：1.15～1.9mm
ストリップ長さ：2.4～2.9mm

電気的性能

最大定格電圧：250V
最大定格電流：3A

材質

りん青銅、錫メッキ

参考データ

適合ハウジング：5264
梱包形態：リール（連鎖状）
ポリ袋（バラ状）

molex® 2.5mmピッチ Mini-SPOX™ ターミナル

5263

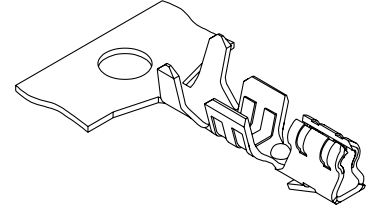

無鉛

5263

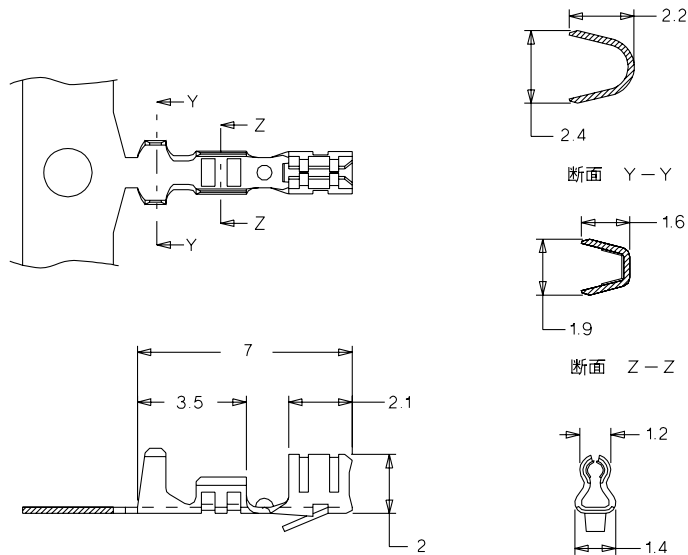

オーダー番号・適用圧着工具番号

オーダー番号	モデル番号	ターミナル形状	圧着機		手動圧着工具	引抜工具	挿入工具	標準梱包数
			本体	モジュラークリンプダイ				
08-70-1039	5263PBT	連鎖状	57275-4000	11-26-0117 (JM5996A)		---	---	12000 / 1リール
08-70-1040	5263PBTL	バラ状			11-26-0167 (JHTR5974)			12000

手動圧着工具の場合は適用電線の仕様が多少異なります。

D