

HSP-44P

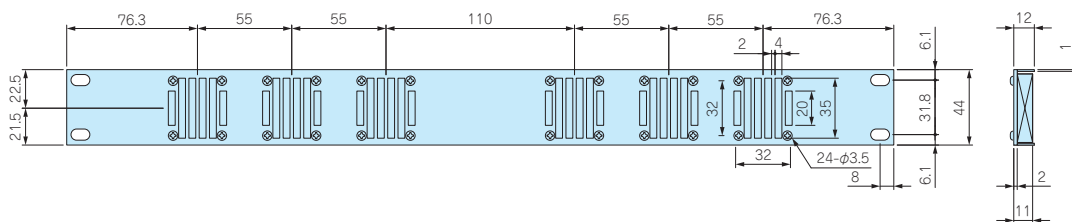

吹込みタイプ

HSP-88P

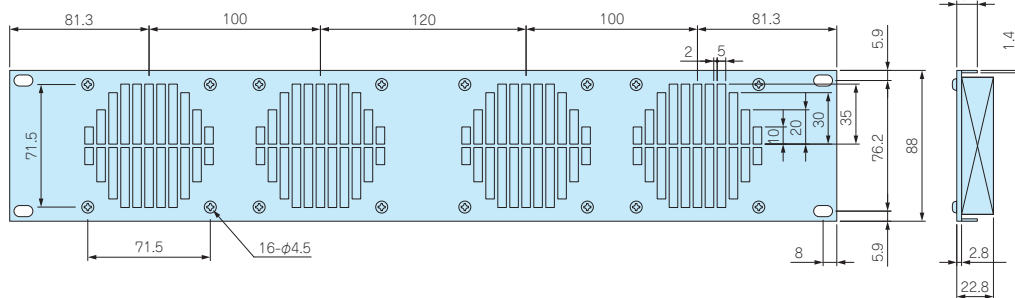

吹込みタイプ

HSP-133

■ 電源の接続には本体裏側の2P端子台より電源コードの接続が必要になります。電源コードをご用意下さい。

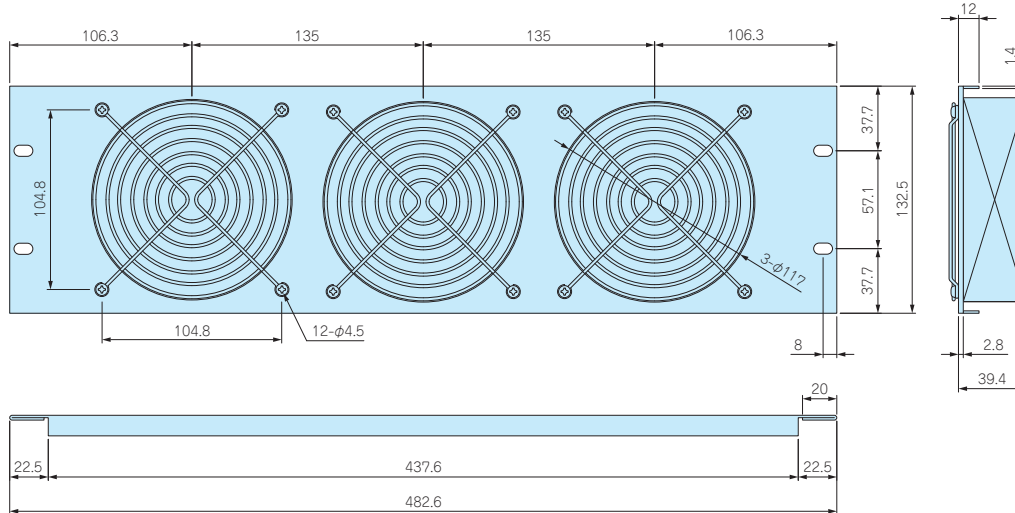

吐出しタイプ

型番・寸法・標準価格

型番		W	H	パネル板厚 (t)	FAN	FAN数	入力電圧	入力端子	自重 (kg)	標準価格
●ベージュ塗装 (5Y7/1)	●黒半つや塗装									
HSP-44PA	HSP-44PB	482.6	44	1.0	①	6	DC-12V	DCストレートプラグ	0.37	▲11,710
HSP-88PA	HSP-88PB	482.6	88	1.4	②	4	DC-12V	DCストレートプラグ	0.86	▲12,510
HSP-133A	HSP-133B	482.6	132.5	1.4	③	3	AC-100V	2P 端子台	2.65	▲15,740

▲は値上げした製品です。

AKSW-12

HSP-44P、88P専用ACアダプター



構成内容

名称	材質	色
ACアダプター	樹脂	黒

■ DC出力端子 ストレート φ5.5×2.1×9.5

型番・標準価格

型番	入力	出力	自重 (g)	標準価格
AKSW-12	AC100V	DC12V 1.2A	104	2,640

■ コードの長さは1,800mmです。

型番目次 / Photo INDEX

プラスチック ケース

キャリング ケース

防水・防塵 樹脂ボックス

防水・防塵 アルミ / ステンレス ボックス

端子ボックス / 防水コネクタ / ケーブル グランド

アルミ フレーム / ヒートシンク ケース

アルミサッシ ケース

メタル ケース

フリーサイズ ケース / フリーサイズ パネル

ラックケース / サブラック

棚板 / ラックパネル

電池ホルダー / 電池ボックス

アクセサリ / 機構部品

カスタム製品

技術資料 / 各種ご案内