

■テクニカルデータ■

- 無電解メッキ厚 (銅) 1.0 ± 0.2 μ
- 無電解メッキ厚 (ニッケル) 0.25 μ
- 接触抵抗 0.15~0.3 Ω (試験片データによる)
- 温度範囲: -10°C ~ +60°C

シールド特性 (当社測定方法による)

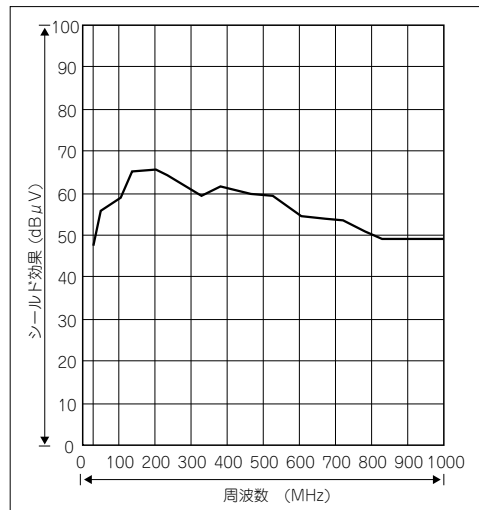

EPR SERIES

EPR型シールドプラスチックボックス



特徴

- コーナーにテーパーを付け、非常にスッキリとしたデザインのプラスチックボックスです。
- 壁取付をしてもトップカバー脱着式ですので、メンテナンスが容易です。
- 卓上でご使用の場合はトップカバー面を下にしてお使いいただけます。
- カバー取付ビスは、インサートナットで固定するので繰り返し開閉でき、頑強な構造です。
- 外観はワントーン塗装でパソコンと同系のホワイトグレーを採用しています。質感に優れパソコン関連の操作シールドボックスや、中継シールドボックスとしてご利用いただけます。
- 無電解メッキ処理によりきわめて優れたシールド効果を発揮します。

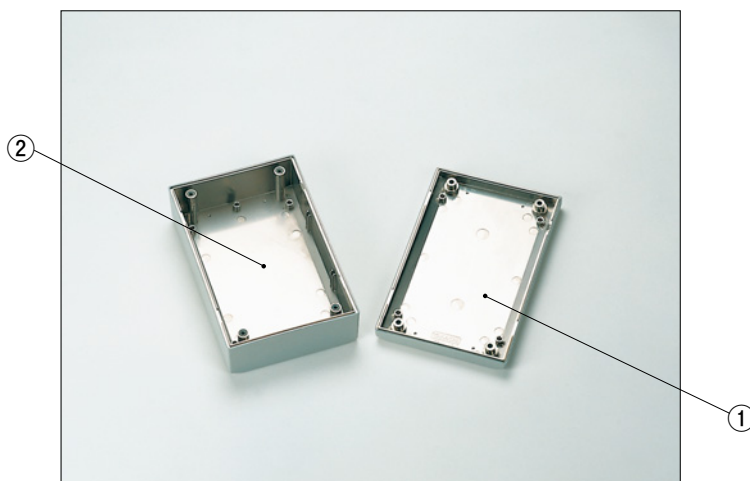

構成内容

照番	名称	個数	材質	色/表面処理
1	トップカバー	1	ABS (UL94HB)	無電解メッキ (Cu+Ni) + 外観ホワイトグレー塗装
2	ボディ	1	ABS (UL94HB)	無電解メッキ (Cu+Ni) + 外観ホワイトグレー塗装
-	取付ビス	4又は6	鉄 (バインドM3×12)	三価黒クロメート

オプション部品 (別売になります。)

<p>基板取付タッピングビス EMシリーズ</p> <p>カタログ1-152P</p>	<p>外部取付足 CKFシリーズ</p> <p>カタログ1-149P</p>	<p>壁掛けブラケット WMシリーズ</p> <p>カタログ1-144P</p>
---	--	--

- 目 型番目次/ Photo INDEX
- 1 プラスチック ケース
- 2 防水・防塵 樹脂ボックス
- 3 防水防塵 アルミ/ ステンレスボックス
- 4 端子ボックス/ 防水コネクタ
- 5 アルミサッシ ケース
- 6 アルミフレーム/ ヒートシンクケース
- 7 メタルケース
- 8 フリーサイズ ケース
- 9 ラックケース/ サブラック
- 10 機板/ ラックパネル
- 11 電池ボックス/ ホルダー
- 12 アクセサリー/ シールド/ 熱対策部品
- 13 機構材
- 14 カスタム製品
- 技 技術資料
- 価 標準価格表

EPR外観寸法図

●製品のCADデータはホームページよりダウンロード可能です。

EPR-105S

EPR-140S

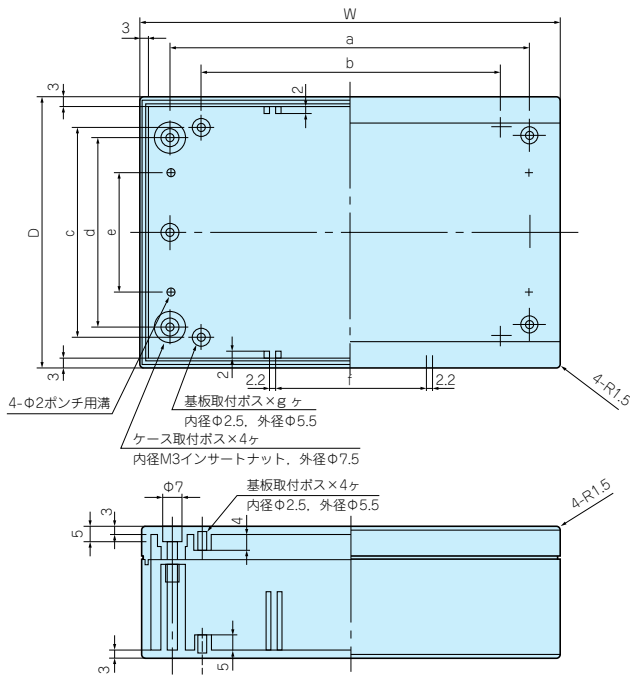

EPR-200S

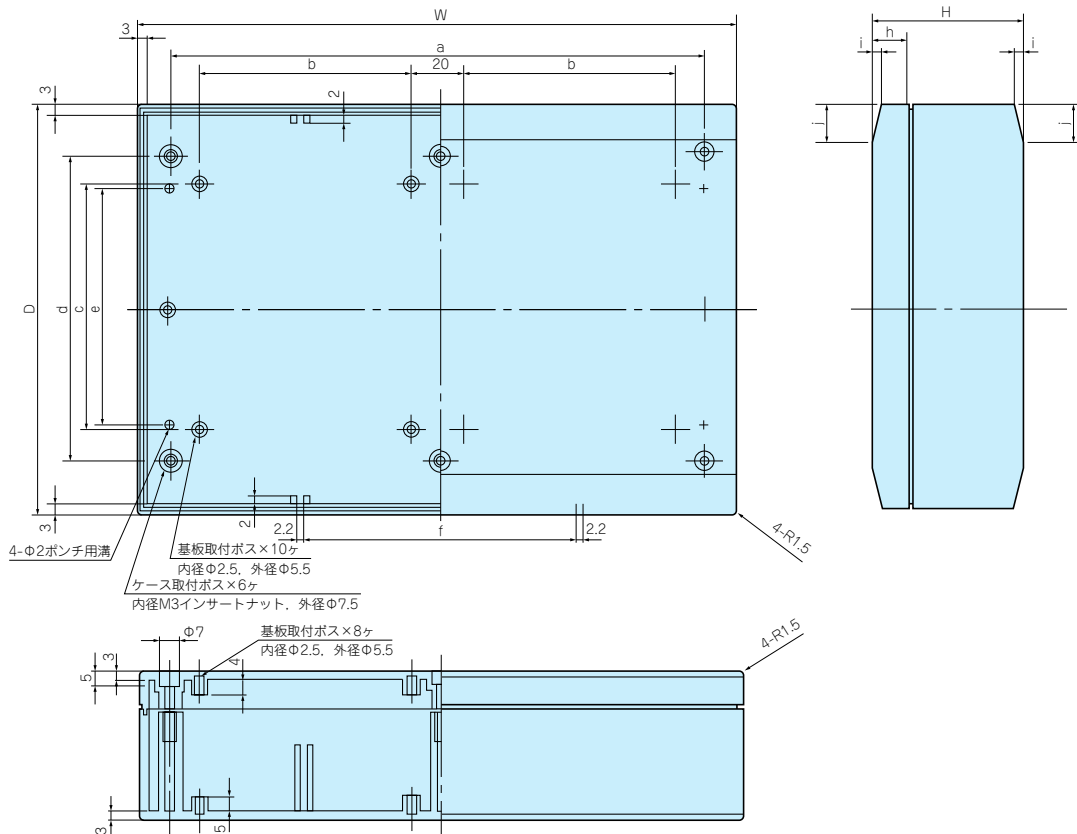

●注 上記図面は、EPR-140で描かれています。EPR-105の基板取り付けボス位置は、表組の数値通りです。

機種内容

型番	W	D	H	a	b	c	d	e	f	g	h	i	j	自重(g)	標準価格
EPR-105S	105	65	40	85	66	41	44	24	48	4	10	2	6	95	1,830
EPR-140S	140	90	45	120	100	70	63	40	50	6	11	3	9	150	2,170
EPR-200S	200	135	50	180	70	82	102	80	90	—	12	4	12	300	3,870

WM SERIES

新製品

WM型 壁掛ブラケット



使用方法

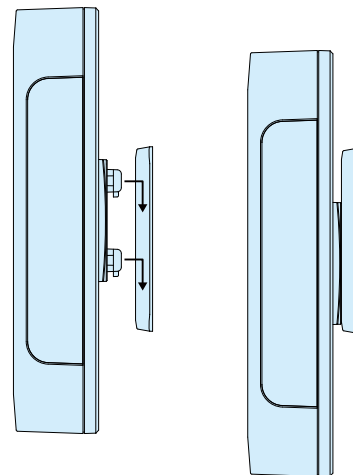

特徴

- 壁面に引掛け機器の設置が出来る樹脂製の壁掛けブラケットです。
- 大小2サイズを用意していますので機器の大きさに合わせて選択して下さい。
- ケース板厚t0.8~t3.5まで対応しますので板金ケースから樹脂ボックスまで幅広いケースに使用出来ます。
- 取付の際はケースに穴加工が必要です。

WM-1外観寸法図

WM-2外観寸法図

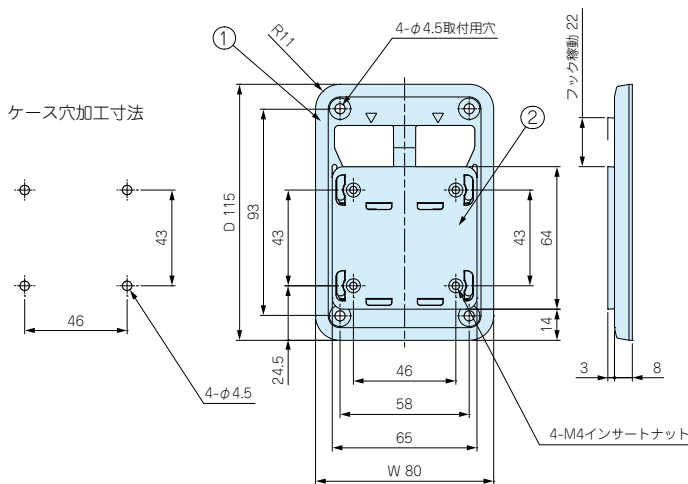
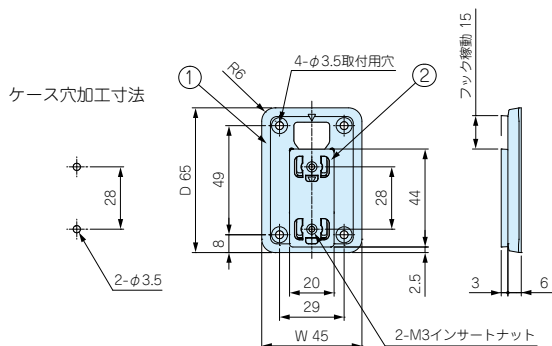

- 製品のCADデータはホームページよりダウンロード可能です。

構成内容

照番	名称	個数	材質	色/表面処理
1	ベース	1	PC+ABS(UL94HB)	オフホワイト・ダークグレー/シボ
2	フック	1	PC+ABS(UL94HB)	オフホワイト・ダークグレー/シボ
-	インサートナット	2/4	真ちゅう	無処理
-	取付ビス (WM-1付属: バインドM3×8)	2	鉄	ニッケルメッキ
-	取付ビス (WM-2付属: バインドM4×8)	4	鉄	ニッケルメッキ

機種内容

型番	W	D	色	付属ビス表面処理	対応ケース板厚	耐荷重(kg)	自重(g)	標準価格
WM-1W	45	65	オフホワイト	ニッケルメッキ	t0.8~t3.5	2	11.5	300
WM-1D	45	65	ダークグレー	ニッケルメッキ	t0.8~t3.5	2	11.5	300
WM-2W	80	115	オフホワイト	ニッケルメッキ	t0.8~t3.5	5	48	500
WM-2D	80	115	ダークグレー	ニッケルメッキ	t0.8~t3.5	5	48	500

- 耐荷重は、しっかりブラケットを取付した状態での静荷重です。ブラケットを乱暴に扱った場合は破損する恐れもございますのでご注意下さい。
- ベース部品にフック部品を引掛ける際の方向性がありますので現品にてご確認をお願いします。

- 目 型番目次/ Photo INDEX
- 1 フラッシュケース
- 2 防水・防塵樹脂ボックス
- 3 防水・防塵アルミ/ステンレスボックス
- 4 端子ボックス/防水コネクタ
- 5 アルミサッシケース
- 6 アルミフレーム/ヒートシンクケース
- 7 メタルケース
- 8 フリーサイズケース
- 9 ラックケース/サブラック
- 10 機板/ラックパネル
- 11 電池ボックス/ホルダー
- 12 アクセサリー/シールド/熱対策部品
- 13 機構材
- 14 カスタム製品
- 技 技術資料
- 価 標準価格表

EM・MR SERIES

オプション部品

EM型固定用タッピングビス

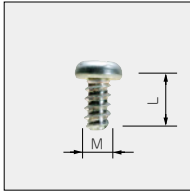

- 基板取付ボスに固定する際にご利用下さい。
- EM-3-6は基板の板厚が t1.6以上の場合にご利用下さい。

機種内容

1袋50ヶ入

型番	M	L	材質	色/表面処理	単位個数	適応機種	標準価格
EM-1.6	1.6	4	鉄	三価クロメート	50	CSS・CS・PS	310
EM-2	2	5	鉄	三価クロメート	50	TW・TWN・TWF (M2 ボスサイズのみ)	250
EM-2.3	2.3	6	鉄	三価クロメート	50	LC・RG・PF・WH TW・TWN・TWF (M2.3 ボスサイズのみ)	250
EM-3	3	5	鉄	三価クロメート	50	TW・TWN・TWF (M3 ボスサイズのみ)	250
EM-3-6	3	6	鉄	三価クロメート	50	SS・SS-N・PR・SU・OP・PW・SY・SYH・GB・SB・PC・PK SX・EPR・YX・GHA・LM・SGP・SGM・GC ※	250

●※GCシリーズはEM-3のみに適用になります。

MR型ヘキサロビュラビス

新サイズ追加

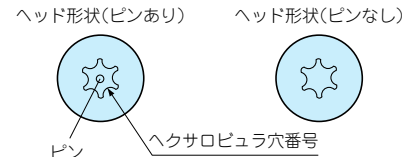
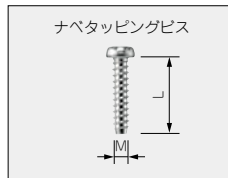
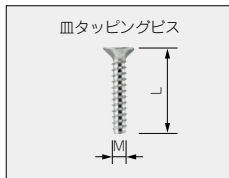

※注：MR2.6-10□、MR3-14□はヘッド中心部のピンはありません。



使用例

特徴

- いたずらを防ぎます。
- 締付け、取外しに専用ドライバーが必要になります。
- ヘキサロビュラとは、トルクスネジと同形状のネジでISO規格、JIS規格での名称です。

機種内容

1袋20ヶ入

名称	型番	M	L	ヘキサロビュラ穴番号	材質	表面処理	適応機種	標準価格
皿タッピングビス	MR2.6-10S *	2.6	10	T 8	鉄	ニッケルメッキ	TW5-2-5-5-3-5 TW/TWN4-2-5-4-2-6-4-2-8-5-2-7-5-3-7-5-4-7-8-2-8-8-4-8	260
	MR2.6-10B *	2.6	10	T 8	鉄	三価黒クロメート	TWF5-2-7-5-3-7-5-4-7	290
	MR2.6-14S	2.6	14	T 8	鉄	ニッケルメッキ	LCT/LCS/LC115-N・F2・F3 TW/TWN7-2-11-7-4-11-7-5-11	290
	MR2.6-18S	2.6	18	T 8	鉄	ニッケルメッキ	LCT/LCS/LC115H-N・F2・F3・M2・9V LCT/LCS/LC135-N・F4・M2・M3・9V LCT/LCS/LC135H-N・F4・M2・M3・9V LCT/LCS/LC165-N・M4 LCT/LCS/LC165H-N・M4	290
	MR3-14S *	3	14	T10	鉄	ニッケルメッキ	TW5-3-10 TW/TWN5-3-9-7-3-13-7-5-13-9-4-17-9-6-17	240
	MR3-14B *	3	14	T10	鉄	三価黒クロメート	TWF7-3-13-7-5-13-9-4-17-9-6-17	240
ナベタッピングビス	MR1.6-6S *	1.6	6	T 3	鉄	ニッケルメッキ	CS・CSS	310
	新製品 MR2.5-8PS	2.5	8	T 8	鉄	ニッケルメッキ	PF15-3-10-15-5-10-15-3-15-15-5-15	220
	MR2.6-12PS	2.6	12	T 8	鉄	ニッケルメッキ	LCT/LCS/LC115-F2・F3	290
	MR2.6-14PS	2.6	14	T 8	鉄	ニッケルメッキ	LCT/LCS/LC115H-F2・F3・M2・9V LCT/LCS/LC135-F4・M2・M3・9V LCT/LCS/LC135H-F4・M2・M3・9V LCT/LCS/LC165-M4 LCT/LCS/LC165H-M4	290
	新製品 MR3-8PS	3	8	T10	鉄	ニッケルメッキ	PF20-4-13-20-6-13-20-4-20-20-6-20	280