

HF-P・HR SERIES

HF-P型ファンフィルター



●製品のCADデータはホームページよりダウンロード可能です。

HF-P40・HF-P60
※図面はHF-P60

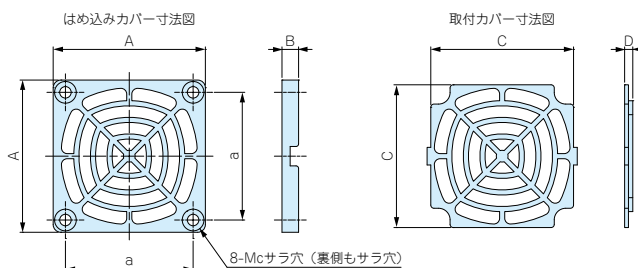

HF-P80・HF-P90・HF-P120
※図面はHF-P80

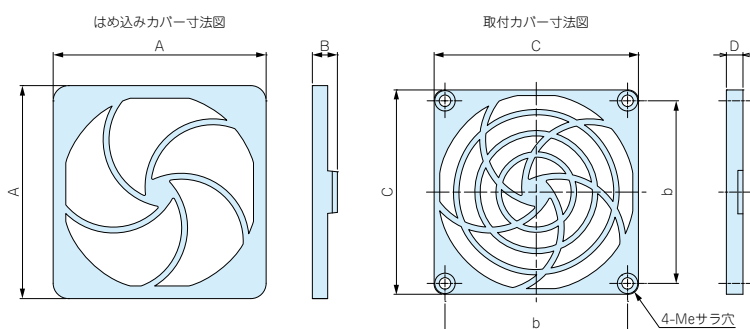

構成内容

照番	名称	材質	色
1	はめ込みカバー	ABS(UL94V-0)	ブラック
2	取付カバー	ABS(UL94V-0)	ブラック
3	フィルター	ポリウレタンフォーム(UL94HF-1)	グレー

機種内容

●サイズにより形状が異なります。

型番	A	B	C	D	a	b	c	単位個数	標準価格
HF-P40	40	6.3	37	3.2	32	-	M3	1個(袋)	260
HF-P60	59.6	6.5	55.9	3.2	50	-	M4	1個(袋)	300
HF-P80	83.4	9.8	80	6.5	-	71.5	M4	1個(袋)	340
HF-P90	96.2	9.7	92	6.3	-	82.5	M4	1個(袋)	380
HF-P120	123.7	10.8	117.2	7.3	-	104.8	M4	1個(袋)	400

HR型フィルター

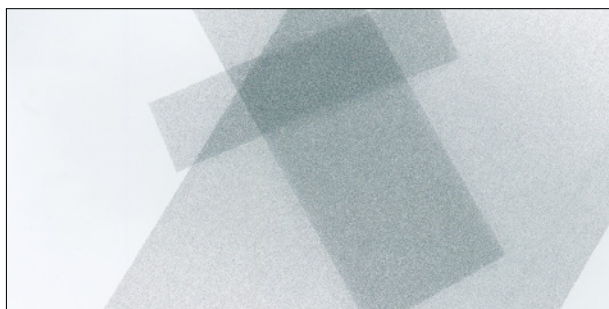

- HF-P型ファンフィルターの交換用フィルターとしてご利用できます。
- 放熱用穴に貼付け、ほこり防止フィルターとしてもご利用できます。

構成内容

名称	材質	色
フィルター	ポリウレタンフォーム	グレー

機種内容

型番	W	H	t	単位個数	標準価格
HR0520	200	50	3	1枚(袋)	110
HR1030	300	100	3	1枚(袋)	150
HR2550	500	250	3	1枚(袋)	400