

# TMA SERIES

## TMA型アルミダイキャスト端子ボックス

### ■テクニカルデータ■

保護等級 IP65

温度範囲 -40℃~+80℃

締付トルク 1N・m

(10kgf・cm)

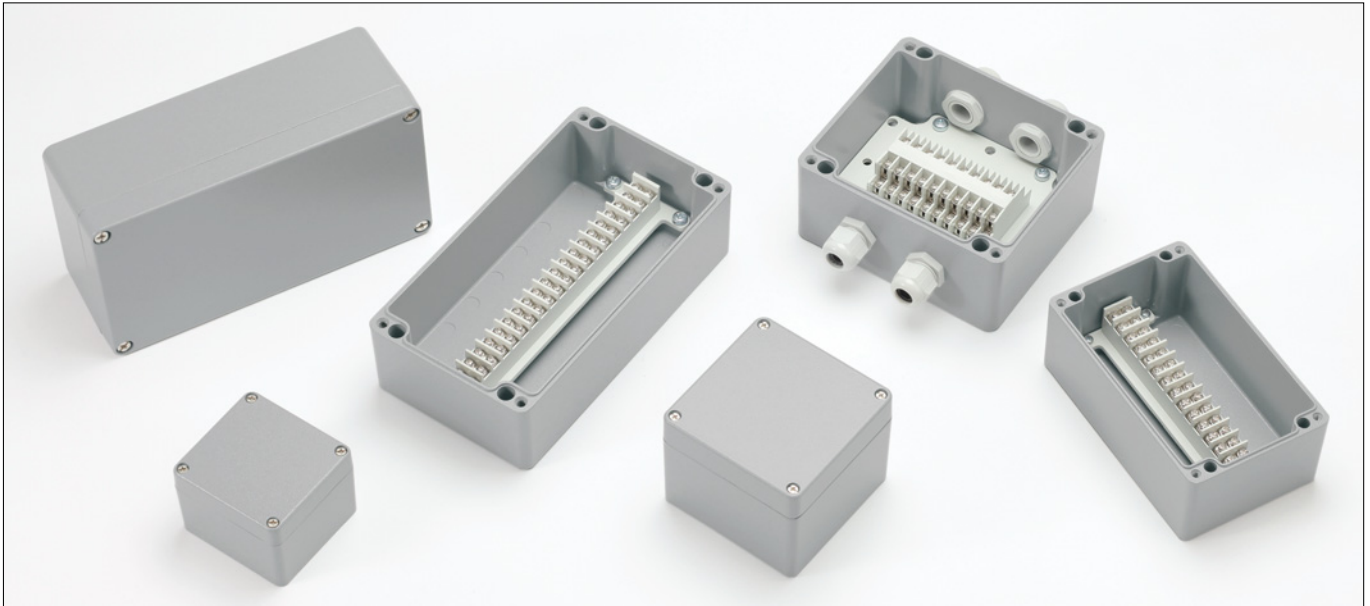

●配線用の穴加工は弊社カスタム営業部で承ります。

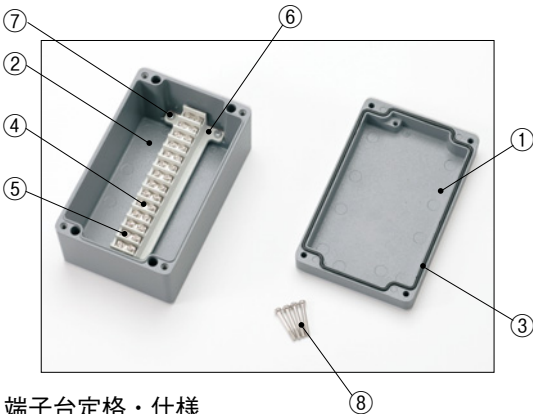

### 端子台定格・仕様

定格電圧	400V
定格電流	17.5A
定格適合電線	1.5mm <sup>2</sup>
標準締付トルク	0.8N・m

### 構成内容

照番	名称	個数	材質	色/表面処理
1	トップカバー	1	アルミダイキャスト	グレー塗装
2	ボディ	1	アルミダイキャスト	グレー塗装
3	ガスケット	1	ポリウレタン	ブラック
4	導電板	6~30	真ちゅう	ニッケルメッキ
5	端子ビス	12~60	鉄 (ナベ M3.5)	ニッケルメッキ
6	端子基台	1	PBT (UL94V-0)	ライトグレー
7	端子台取付ビス	2~4	鉄 (ナベ M4、M6)	三価クロメート
8	カバースクリュー	4	ステンレス	無処理

オプション部品 (別売になります。)

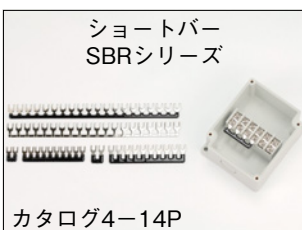

### 特徴

- 保護等級IP65の耐衝撃性に優れたアルミダイキャスト製の端子ボックスです。
- アルミダイキャスト製は樹脂と比べ、放熱性・耐熱性・耐油性に優れています。
- 端子の極数は6P~30P、6サイズを揃えています。

### 適合圧着端子 R1.25-3.5

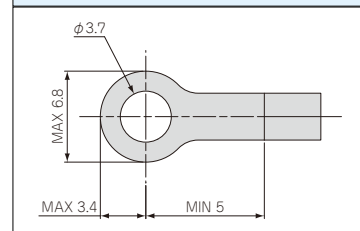

機種内容

TMA SERIES

型番	L	W	H	端子台極数	自重 (g)	標準価格
TMA-6P	80	75	57.5	6P	341	2,930
TMA-9P	100	100	80	9P	642	4,750
TMA-15P	100	160	80	15P	867	6,080
TMA-20P-AS	132	150	90	10P×2列	1,394	7,610
TMA-20P	120	220	80	20P	1,426	7,730
TMA-30P-AS	120	220	80	15P×2列	1,529	8,800

TMA外観寸法図

●製品のCADデータはホームページよりダウンロード可能です。

TMA-6P

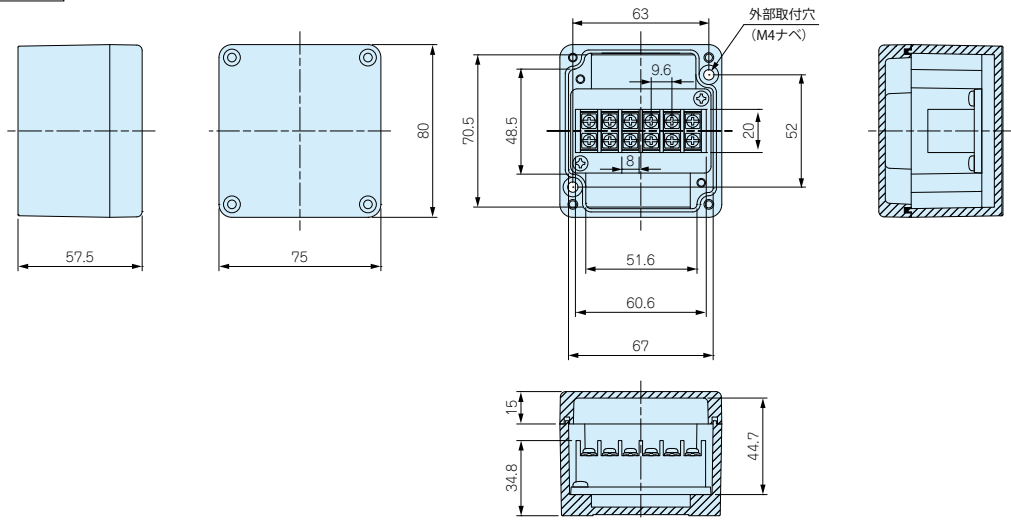

TMA-9P

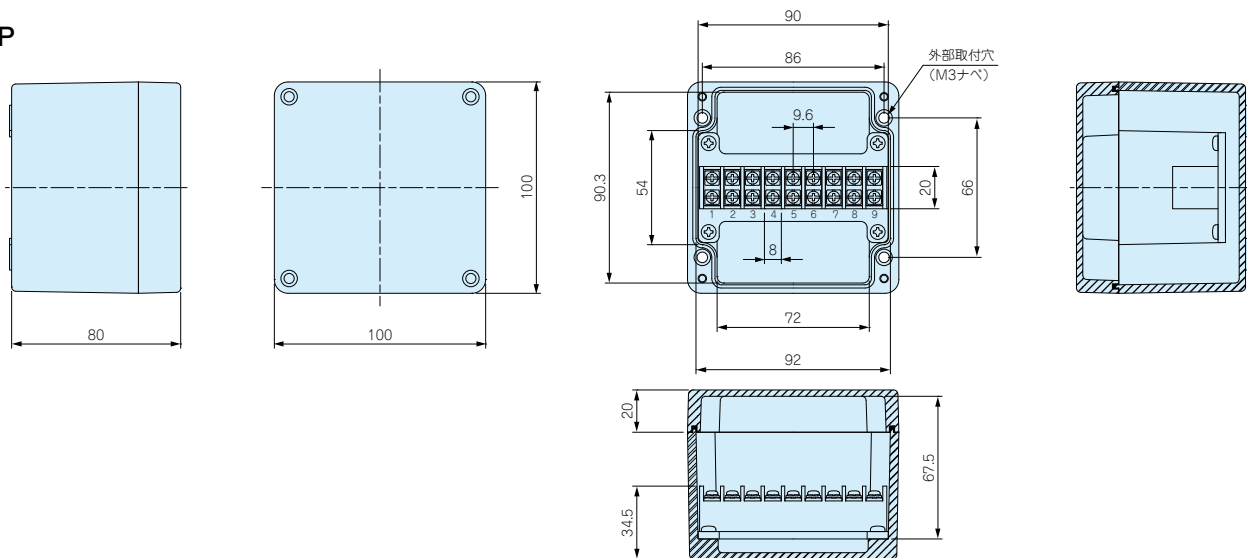

TMA-15P

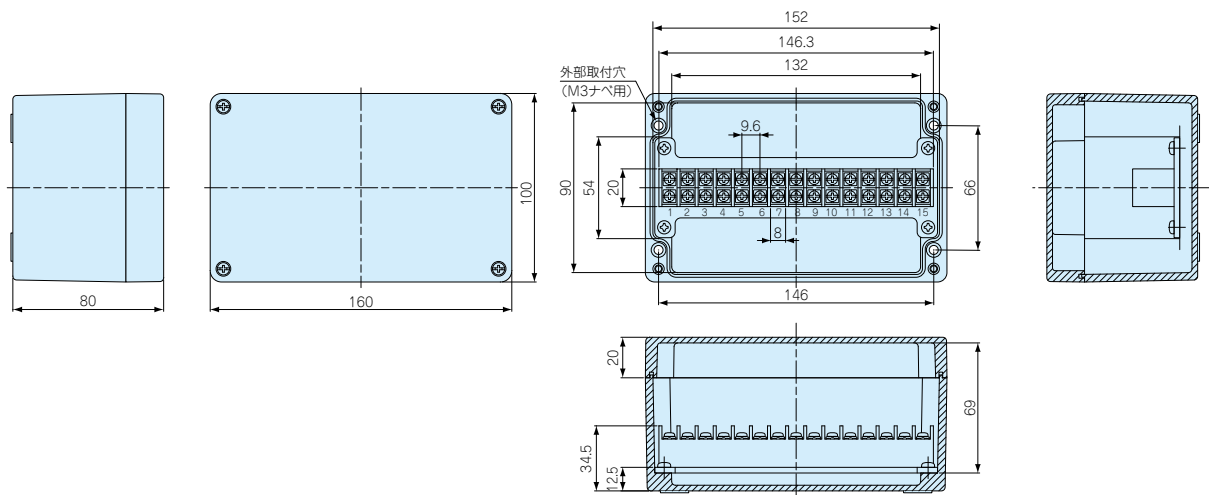

- 目

型番目次/  
Photo INDEX
- 1

プラスチック  
ケース
- 2

防水・防塵  
樹脂ボックス
- 3

防水・防塵 アルミ/  
ステンレスボックス
- 4

端子ボックス/  
防水コネクタ
- 5

アルミサッシ  
ケース
- 6

アルミフレーム/  
ヒートシンクケース
- 7

メタルケース
- 8

フリーサイズ  
ケース
- 9

ラックケース/  
サブラック
- 10

機板/  
ラックパネル
- 11

電池ボックス/  
ホルダー
- 12

アクセサリ/  
シールド/  
熱対策部品
- 13

機構材
- 14

カスタム製品
- 技

技術資料
- 価

標準価格表

目

型番目次/  
Photo INDEX

1

プラスチック  
ケース

2

防水・防塵  
樹脂ボックス

3

防水防塵アルミ  
ステンレスボックス

4

端子ボックス/  
防水コネクタ

5

アルミサッシ  
ケース

6

アルミフレーム/  
ヒートシンクケース

7

メタルケース

8

フリーサイズ  
ケース

9

ラックケース/  
サブラック

10

機板/  
ラックパネル

11

電池ボックス/  
ホルダー

12

アクセサリ/  
シールド/  
熱対策部品

13

機構材

14

カスタム製品

技

技術資料

価

標準価格表

TMA-20P-AS

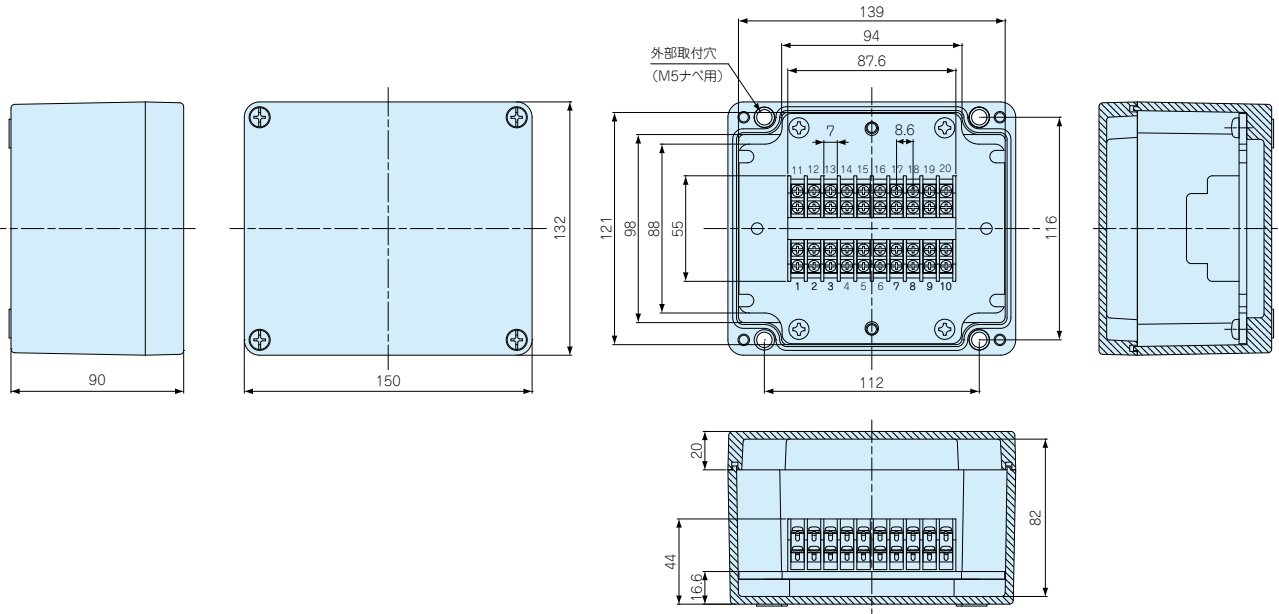

TMA-20P

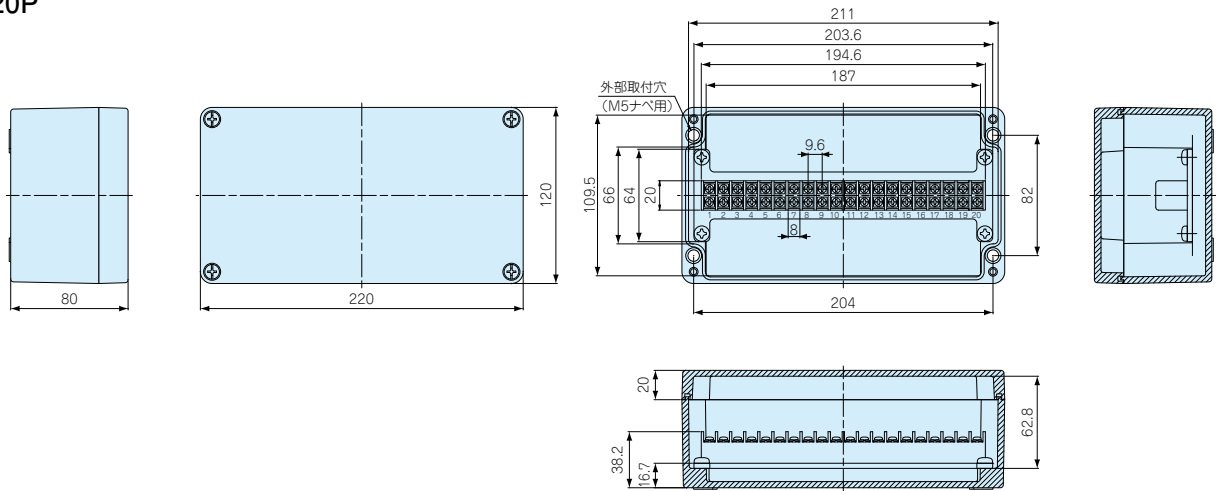

TMA-30P-AS

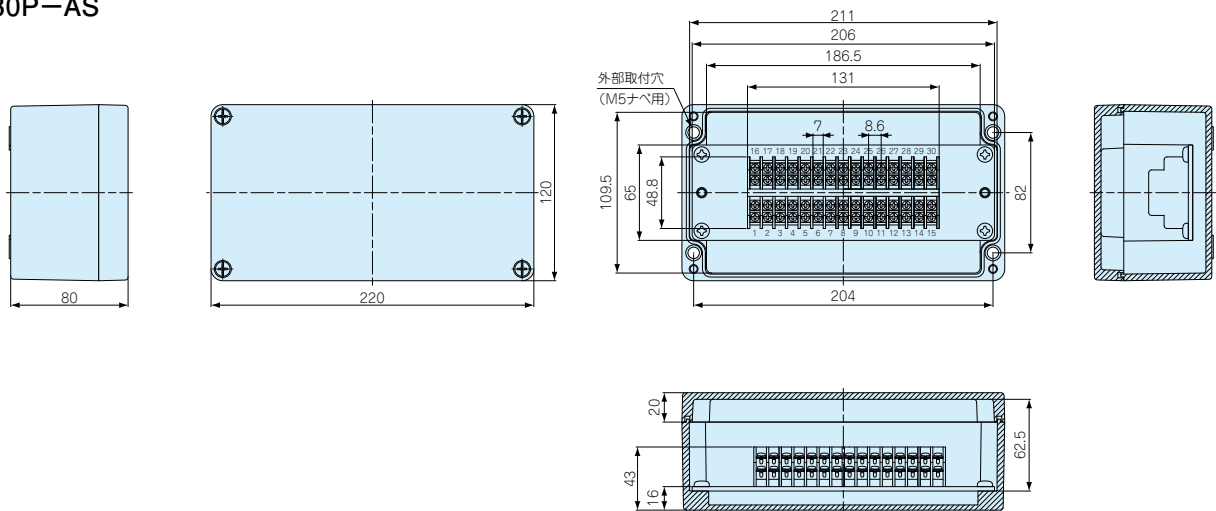

# SBR SERIES

## オプション部品

### SBR型ショートバー

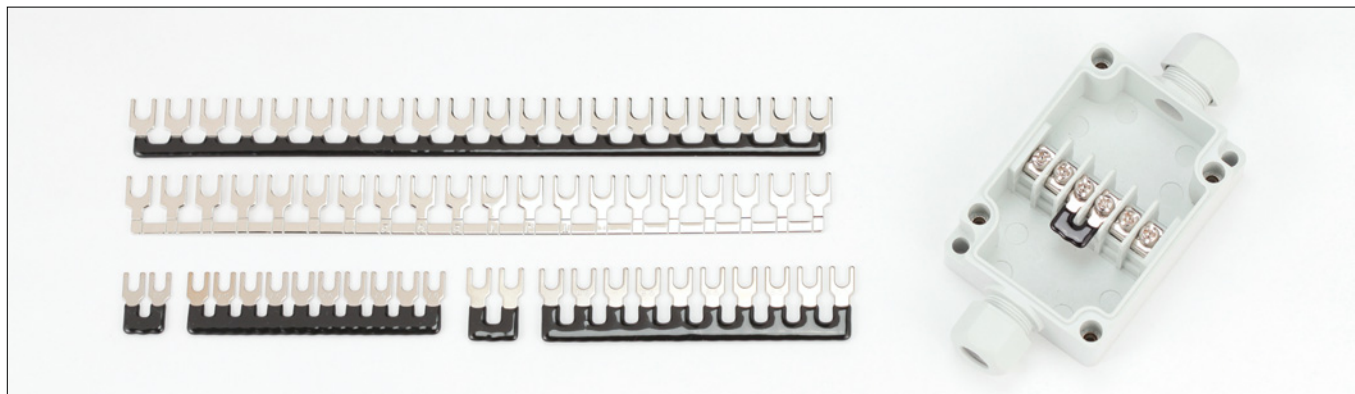

#### 特徴

- コモン配線に便利な渡り金具です。
- SBR70-10P、SBR85-10P、SBR95-20P、SBR95-20Nはニッパーなどで必要な極数に切断することができます。
- PVC製の被覆付きです。SBR95-20□は被覆付きのSBR-20Pと、被覆無しのSBR-20Nから選択可能です。
- 型番により対応機種が異なりますので、下記対応表をご覧ください。

SBR70-2P

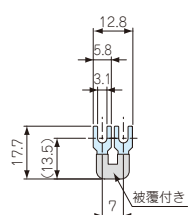

SBR70-10P

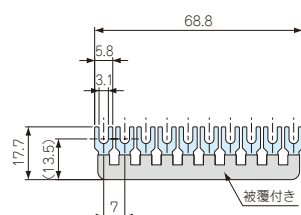

SBR85-2P

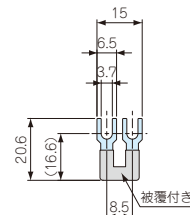

SBR85-10P

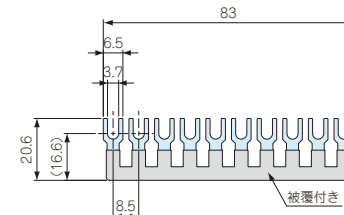

SBR95-20P

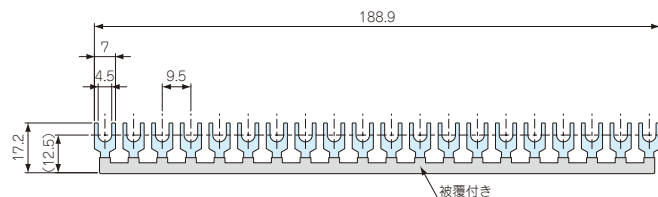

SBR95-20N

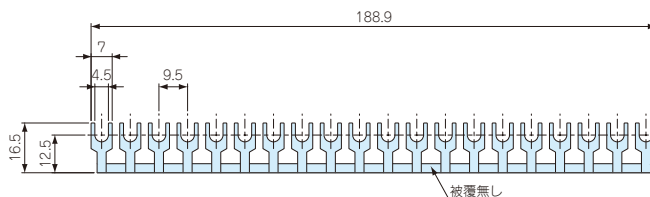

#### ショートバー対応表

型番	極数	端子ピッチ	対応機種
SBR70-2P	2P	7.0mm用	TMC シリーズ
SBR70-10P	10P	7.0mm用	TMC シリーズ
SBR85-2P	2P	8.6mm用	TMB-20P、TMA-20P-AS、TMA-30P-AS
SBR85-10P	10P	8.6mm用	TMB-20P、TMA-20P-AS、TMA-30P-AS
SBR95-20P	20P	9.6mm用	TMB・TMA シリーズ (TMB-20P、TMA-20P-AS・30P-AS は除く)
SBR95-20N	20P	9.6mm用	TMB・TMA シリーズ (TMB-20P、TMA-20P-AS・30P-AS は除く)

#### 機種内容

型番	極数	材質	色/表面処理	被覆の有無	個数	標準価格
SBR70-2P	2P	黄銅	ニッケルメッキ	被覆付き	10	530
SBR70-10P	10P	黄銅	ニッケルメッキ	被覆付き	1	340
SBR85-2P	2P	黄銅	ニッケルメッキ	被覆付き	10	1,500
SBR85-10P	10P	黄銅	ニッケルメッキ	被覆付き	1	440
SBR95-20P	20P	黄銅	ニッケルメッキ	被覆付き	1	630
SBR95-20N	20P	黄銅	ニッケルメッキ	被覆無し	1	410

● 入数に違いがございます。ご注意ください。



型番目次/  
Photo INDEX

1

プラスチック  
ケース

2

防水・防塵  
樹脂ボックス

3

防水・防塵 アルミ/  
ステンレスボックス

4

端子ボックス/  
防水コネクタ

5

アルミサッシ  
ケース

6

アルミフレーム/  
ヒートシンクケース

7

メタルケース

8

フリーサイズ  
ケース

9

ラックケース/  
サブラック

10

機板/  
ラックパネル

11

電池ボックス/  
ホルダー

12

アクセサリ/  
シールド/  
熱対策部品

13

機構材

14

カスタム製品

技

技術資料

価

標準価格表

## 製品使用例

## APPLICATION EXAMPLE

タカチ電機工業の端子ボックスシリーズは産業設備・工作機械の電力ケーブルの接続、モーターの中継、センサーの中継に最適です。

端子台とボックスが一体の構造なので、端子台をボックスに取付ける手間が省けます。

豊富な品揃えからお客様の用途に合った端子ボックスをご選択下さい。

## モーターの中継

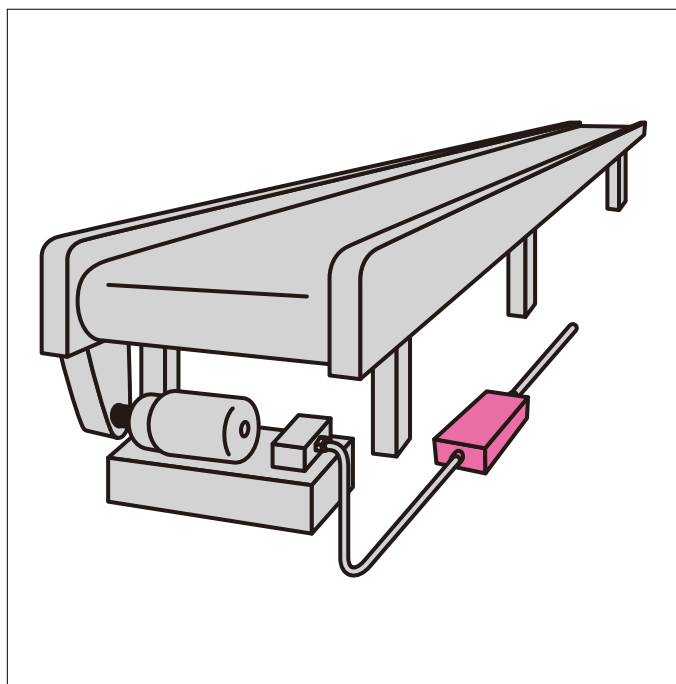

## シリンダのセンサー中継

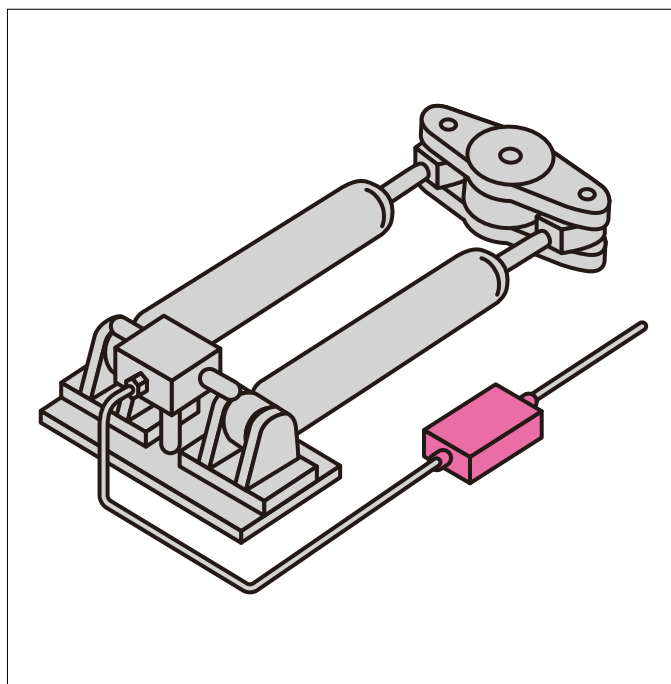

## 産業ロボットの動作信号中継

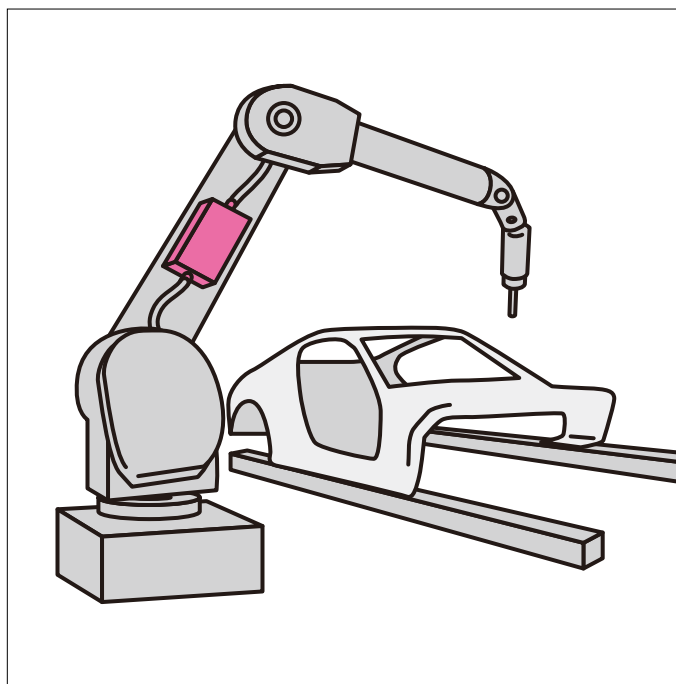

## 光電センサーの中継

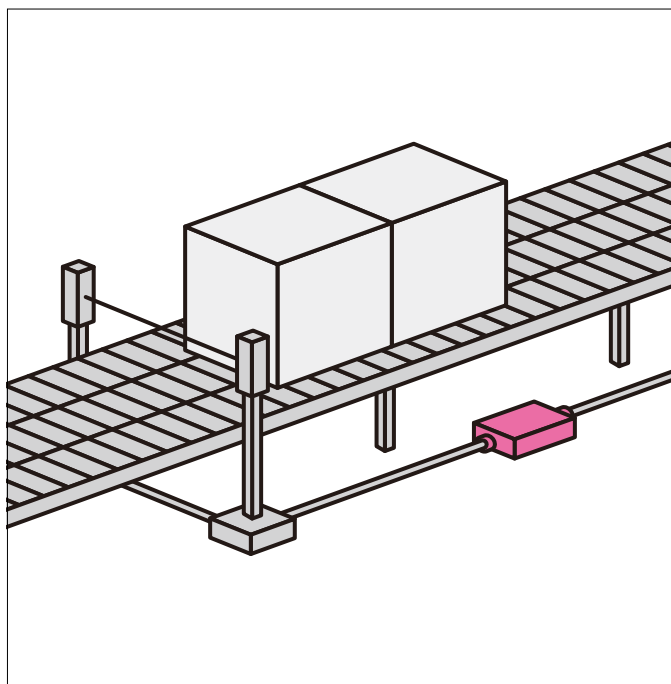

型番目次/  
Photo INDEX

1

プラスチック  
ケース

2

防水・防塵  
樹脂ボックス

3

防水・耐腐 アルミ/  
ステンレスボックス

4

端子ボックス/  
防水コネクタ

5

アルミサッシ  
ケース

6

アルミフレーム/  
ヒートシンクケース

7

メタルケース

8

フリーサイズ  
ケース

9

ラックケース/  
サブラック

10

機板/  
ラックパネル

11

電池ボックス/  
ホルダー

12

アクセサリ/  
シールド/  
熱対策部品

13

機構材

14

カスタム製品

技

技術資料

価

標準価格表