

UT SERIES

UT型EIAラック端子盤ユニット

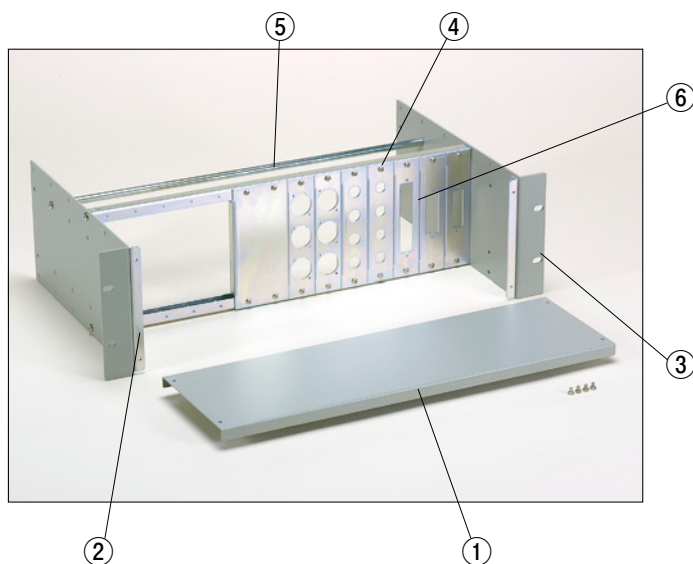
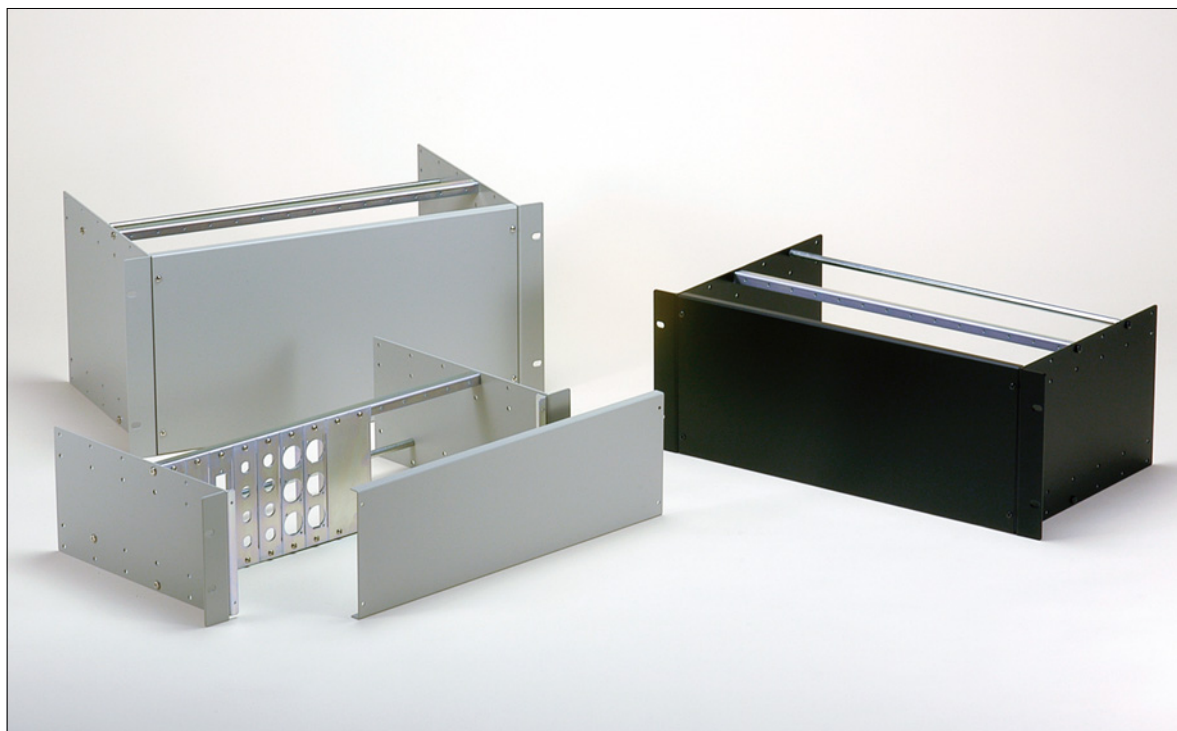

特徴

- 多用途端子盤ユニットです。
- オプションパネルを組み合わせて取り付けることにより、用途にあったユニットを構成できます。
- パネル、ユニットパネル取付バーは50mmピッチで移動が可能ですので、奥行を変更することができます。
- 構造が単純で、ラックに収納した状態でもフロントパネルを取りはずすことができます。
- パネルと側板はベージュとブラックの2色があります。

構成内容

照番	名称	個数	材質	色/表面処理
1	パネル	1	SPCC t1.2	ベージュ・黒塗装
2	パネル固定金具	2	SPCC t1.6	三価クロメート
3	側板	2	SPCC t2.3	ベージュ・黒塗装
4	ユニットパネル取付バー	2	SPCC t1.2	三価クロメート
5	結線バー	1	鉄丸棒	三価クロメート
—	組立ビス	1set	鉄	ニッケルメッキ・三価黒クロメート

オプション部品 (別売になります。)

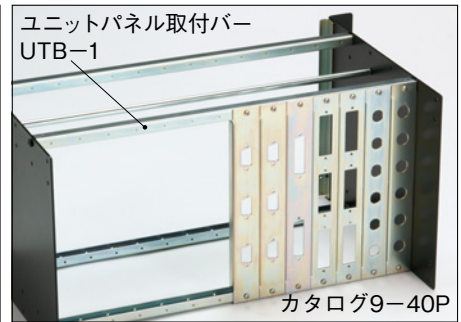
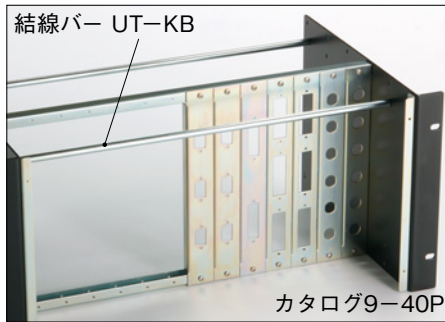
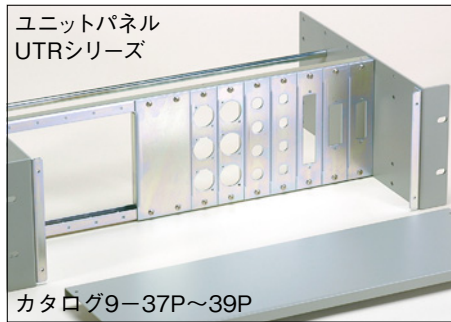

UT SERIES

UT外観寸法図

●製品のCADデータはホームページよりダウンロード可能です。

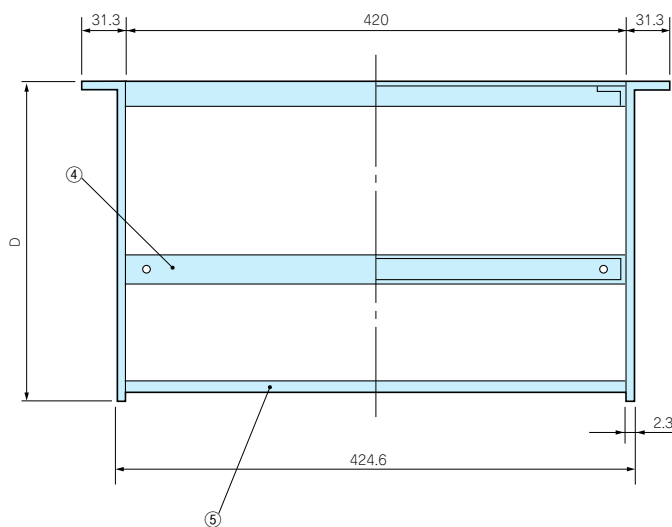
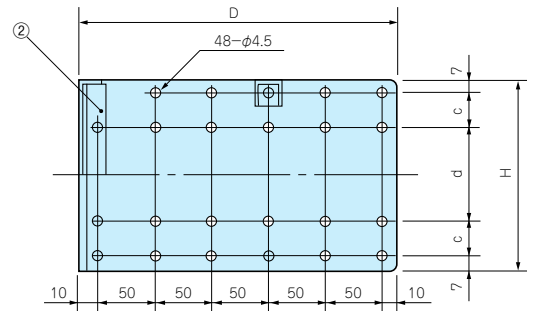
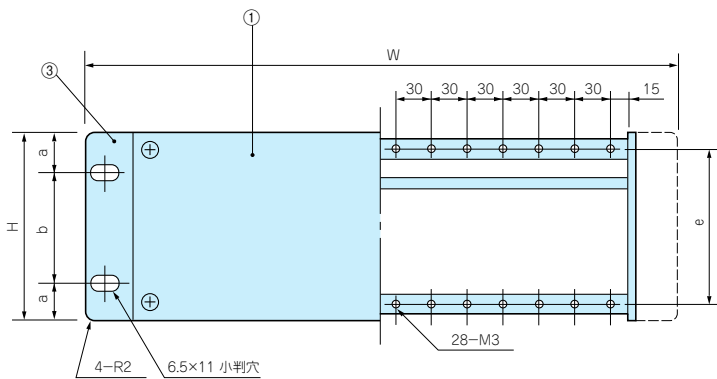

付属ビス：色仕様A
M4×6バインドニッケル×11
M3×5バインドニッケル×5
色仕様B
M4×6バインド三価黒クロメート×11
M3×5バインド三価黒クロメート×5

色仕様

色記号	パネル	側板
A	ベージュ	ベージュ
B	ブラック	ブラック

機種内容

●UTシリーズ注文の際は、必ず末尾□にA、Bの色記号をつけて下さい。

型番	W	H	D	a	b	c	d	e	取付穴(片側)	自重 (kg)	標準価格
UT133-270□	482.6	132.5	270	37.7	57.1	22.25	74	118.5	2	2.4	6,140
UT177-270□	482.6	177	270	37.7	101.6	22.25	118.5	163	2	3.2	6,910
UT222-270□	482.6	221.5	270	37.75	146	22.25	163	207.5	2	3.6	7,620



目

型番目次/
Photo INDEX



1

プラスチック
ケース



2

防水・防塵
樹脂ボックス



3

防水・耐腐アルミ/
ステンレスボックス



4

端子ボックス/
防水コネクタ



5

アルミサッシ
ケース



6

アルミフレーム/
ヒートシンクケース



7

メタルケース



8

フリーサイズ
ケース



9

ラックケース/
サブラック



10

機櫃/
ラックパネル



11

電池ボックス/
ホルダー



12

アクセサリ/
シールド/
耐熱部品



13

機構材



14

カスタム製品



技

技術資料



価

標準価格表

UTR SERIES

UTR型ユニットパネル

●製品のCADデータはホームページよりダウンロード可能です。



機種内容

付属ビス：M3×5バインドニッケル2本または4本

型番	材質	色/表面処理	仕様	標準価格
UTR-308	SPCC t1.6	三価クロメート	3u BNCコネクタ絶縁ワッシャ用	410
UTR-309	SPCC t1.6	三価クロメート	3u ノトリックコネクタ (DL, Dタイプ NAC3MPA, NL4MP) ×3	580
UTR-311	SPCC t1.6	三価クロメート	3u シングルサイズ ブランクパネル	310
UTR-312	SPCC t1.6	三価クロメート	3u キヤノンコネクタ (F77タイプ) 用×3	580
UTR-314	SPCC t1.6	三価クロメート	3u BNCコネクタ用φ13×4	400
UTR-315	SPCC t1.6	三価クロメート	3u 9ピンDサブコネクタ用×2	550
UTR-316	SPCC t1.6	三価クロメート	3u 25ピンDサブコネクタ用	470
UTR-318	SPCC t1.6	三価クロメート	3u BNCコネクタ用(WDφ11.4×9.9) ×4	410
UTR-320	SPCC t1.6	三価クロメート	3u フルカラーコンセント枠	500
UTR-321	SPCC t1.6	三価クロメート	3u ダブルサイズ ブランクパネル	380
UTR-331	SPCC t1.6	三価クロメート	3u トリプルサイズブランクパネル	530

オプション部品 UT SERIES



型番目次/
Photo INDEX

1

プラスチック
ケース

2

防水・防塵
樹脂ボックス

3

防水・防塵 アルミ/
ステンレスボックス

4

端子ボックス/
防水コネクタ

5

アルミサッシ
ケース

6

アルミフレーム/
ヒートシンクケース

7

メタルケース

8

フリーサイズ
ケース

9

ラックケース/
サブラック

10

基板/
ラックパネル

11

電池ボックス/
ホルダー

12

アクセサリ/
シールド/
熱対策部品

13

機構材

14

カスタム製品

技

技術資料

価

標準価格表

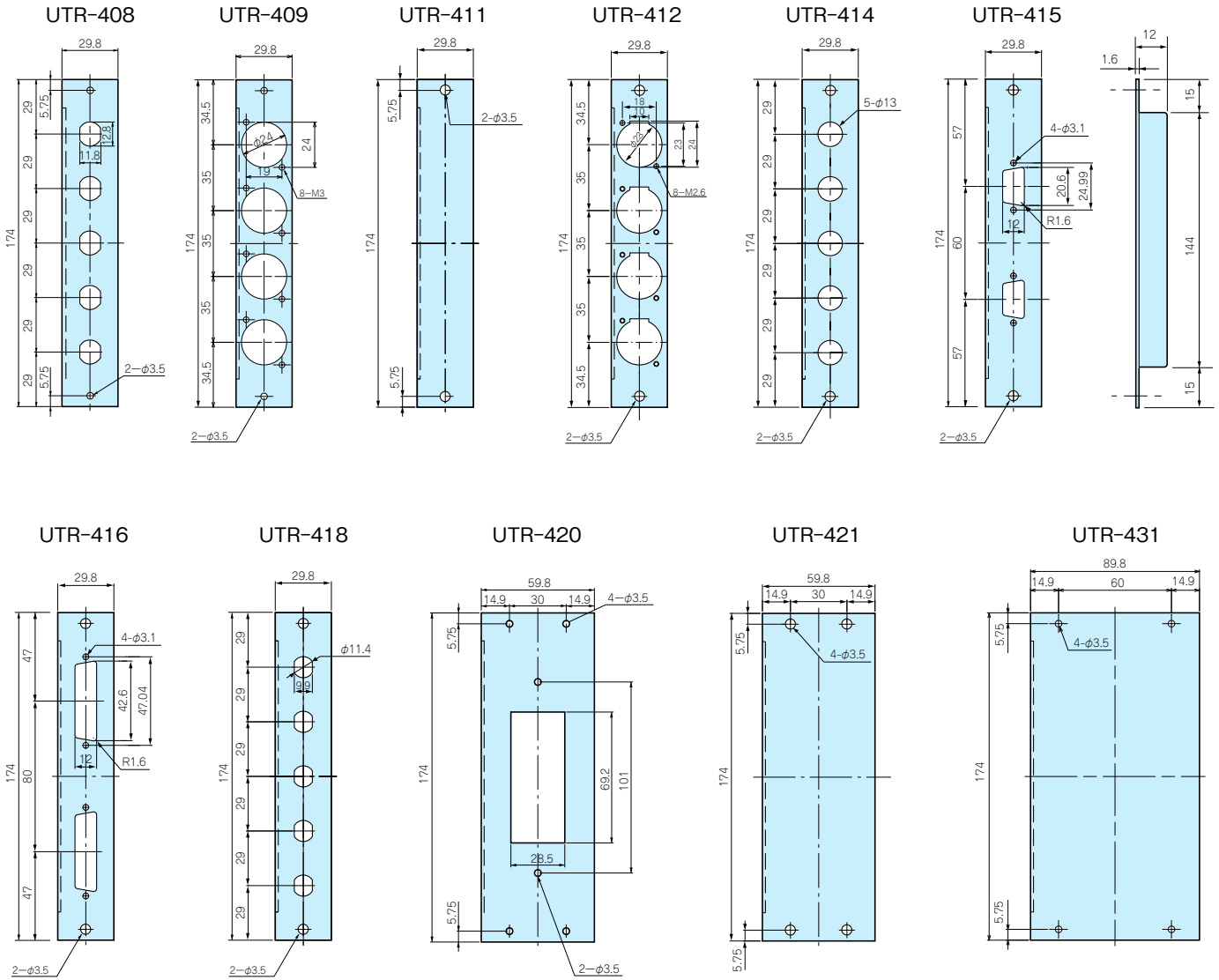

機種内容

付属ビス：M3×5バインドニッケル2本または4本

型番	材質	色/表面処理	仕様	標準価格
UTR-408	SPCC t1.6	三価クロメート	4u BNCコネクタ絶縁ワッシャ用	470
UTR-409	SPCC t1.6	三価クロメート	4u ノトリックコネクタ (DL, Dタイプ NAC3MPA, NL4MP) ×4	650
UTR-411	SPCC t1.6	三価クロメート	4u シングルサイズ ブランクパネル	350
UTR-412	SPCC t1.6	三価クロメート	4u キャノンコネクタ (F77タイプ) 用×4	650
UTR-414	SPCC t1.6	三価クロメート	4u BNCコネクタ用φ13×5	450
UTR-415	SPCC t1.6	三価クロメート	4u 9ピンDサブコネクタ用×2	590
UTR-416	SPCC t1.6	三価クロメート	4u 25ピンDサブコネクタ用×2	550
UTR-418	SPCC t1.6	三価クロメート	4u BNCコネクタ用 (WDφ11.4×9.9) ×5	470
UTR-420	SPCC t1.6	三価クロメート	4u フルカラーコンセント枠	530
UTR-421	SPCC t1.6	三価クロメート	4u ダブルサイズ ブランクパネル	410
UTR-431	SPCC t1.6	三価クロメート	4u トリプルサイズブランクパネル	580

UTR SERIES

UTR型ユニットパネル

●製品のCADデータはホームページよりダウンロード可能です。

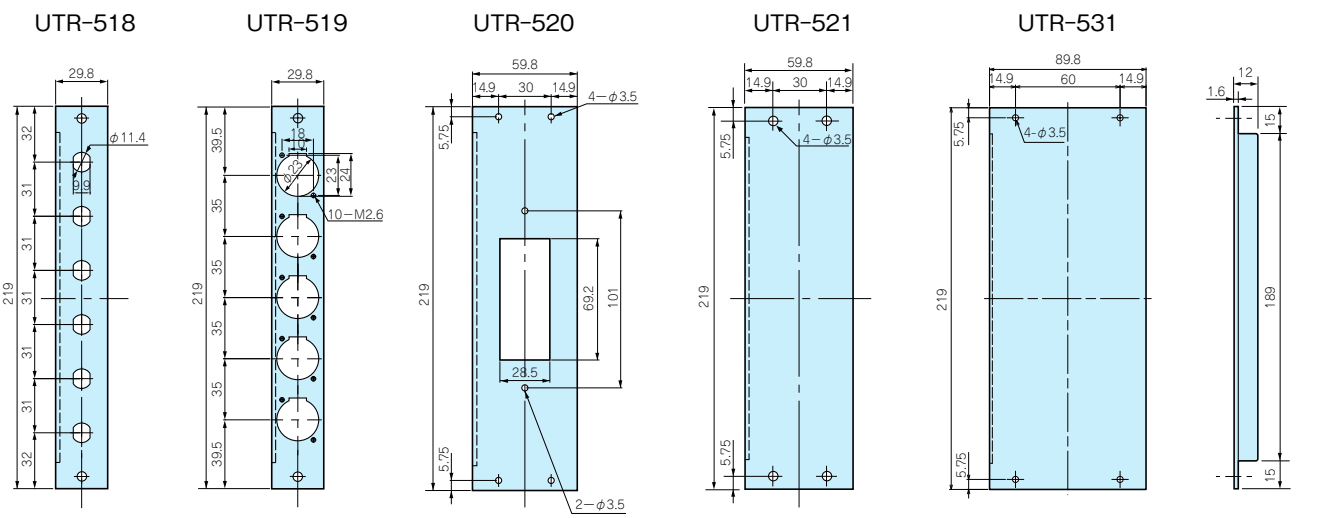
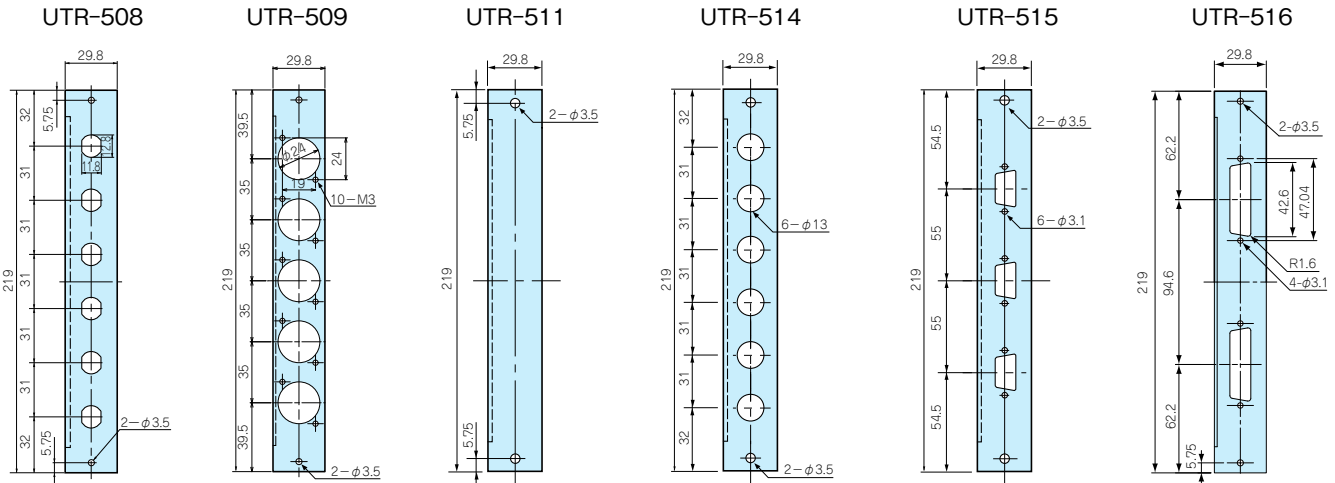

機種内容

付属ビス：M3×5バインドニッケル2本または4本

型番	材質	色/表面処理	仕様	標準価格
UTR-508	SPCC t1.6	三価クロメート	5u BNCコネクタ絶縁ワッシャ用	510
UTR-509	SPCC t1.6	三価クロメート	5u ノトリックコネクタ(DL、Dタイプ NAC3MPA、NL4MP)×5	740
UTR-511	SPCC t1.6	三価クロメート	5u シングルサイズ ブランクパネル	400
UTR-514	SPCC t1.6	三価クロメート	5u BNCコネクタ用φ13×6	500
UTR-515	SPCC t1.6	三価クロメート	5u 9ピンDサブコネクタ用×3	650
UTR-516	SPCC t1.6	三価クロメート	5u 25ピンDサブコネクタ用×2	580
UTR-518	SPCC t1.6	三価クロメート	5u BNCコネクタ用(WDφ11.4×9.9)×6	510
UTR-519	SPCC t1.6	三価クロメート	5u キヤノンコネクタ(F77タイプ)用×5	740
UTR-520	SPCC t1.6	三価クロメート	5u フルカラーコンセント枠	580
UTR-521	SPCC t1.6	三価クロメート	5u ダブルサイズ ブランクパネル	470
UTR-531	SPCC t1.6	三価クロメート	5u トリプルサイズブランクパネル	640

UT-KB・UTB SERIES

UT-KB型UT用結線バー

- 製品のCADデータはホームページよりダウンロード可能です。

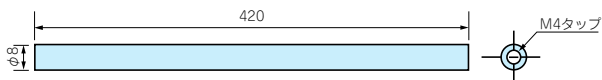

機種内容

1本

型番	個数単位	材質	色/表面処理	標準価格
UT-KB	1	鉄丸棒	三価クロメート	670

UTB型ユニットパネル取付バー

- 製品のCADデータはホームページよりダウンロード可能です。

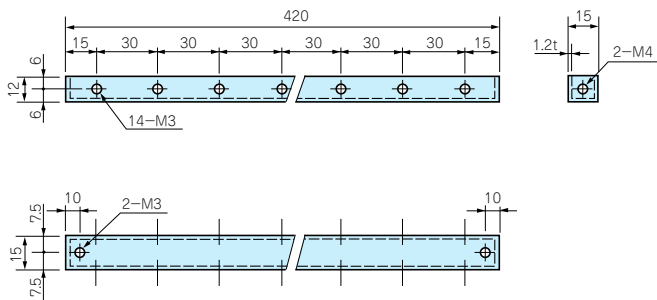

機種内容

1本

型番	個数単位	材質	色/表面処理	標準価格
UTB-1	1	SPCC t1.2	三価クロメート	1,040

UT オプション部品

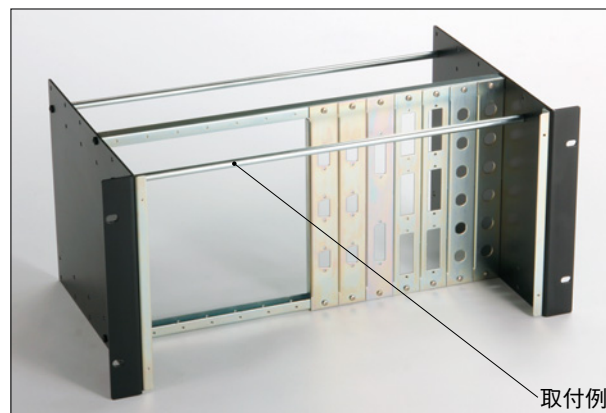

- 前面側にコードを掛ける場合にオプション結線バーを使用して下さい。

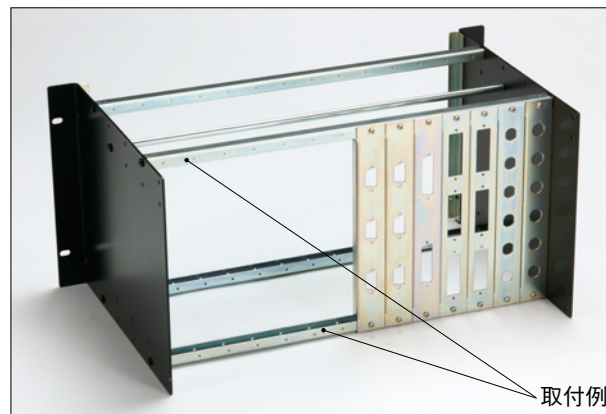

- 背面にユニットパネルを装着する場合にご使用下さい。

型番目次/
Photo INDEX

1

プラスチック
ケース

2

防水・防塵
樹脂ボックス

3

防水・防塵 アルミ/
ステンレスボックス

4

端子ボックス/
防水コネクタ

5

アルミサッシ
ケース

6

アルミフレーム/
ヒートシンクケース

7

メタルケース

8

フリーサイズ
ケース

9

ラックケース/
サブラック

10

機板/
ラックパネル

11

電池ボックス/
ホルダー

12

アクセサリ/
シールド/
熱対策部品

13

機構材

14

カスタム製品

技

技術資料

価

標準価格表