

W SERIES

W型ナイロンワッシャー



Mタイプ

Sタイプ

外観寸法図

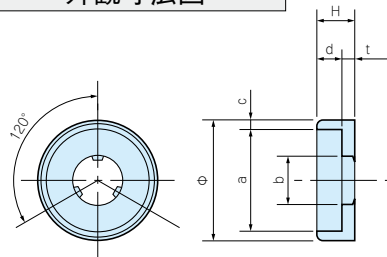

構成内容 ●ナチュラル色は長期の間には変色します。

名称	材質	色
ナイロンワッシャー	ナイロン	黒・ナチュラル・白

機種内容

型番	φ	H	a	b	c	d	t	対応ビス	色	単位個数	標準価格
W-3M	7.8	2.5	6.4	3.2	0.7	1.5	1.0	M3	黒	100個(袋)	960
W-3S	7.8	2.5	6.4	3.2	0.7	1.5	1.0	M3	ナチュラル	100個(袋)	960
W-4M	9.8	3.3	8.4	4.2	0.7	2.2	1.1	M4	黒	100個(袋)	960
W-4S	9.8	3.3	8.4	4.2	0.7	2.2	1.1	M4	ナチュラル	100個(袋)	960
W-5M	12	4.0	10.4	5.2	0.8	2.7	1.3	M5	黒	100個(袋)	1,240
W-5S	12	4.0	10.4	5.2	0.8	2.7	1.3	M5	ナチュラル	100個(袋)	1,240

W型抜け防止ワッシャー

●ワッシャーを差し込むことにより、ビスの抜け、落下防止になります

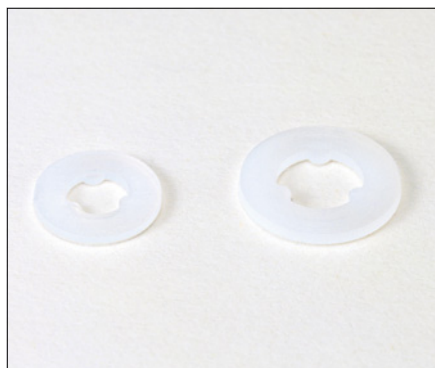

外観寸法図

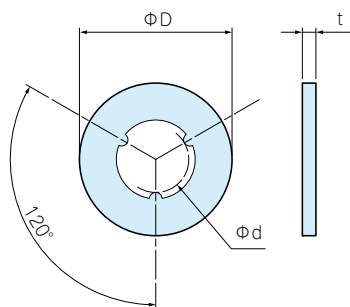

使用方法

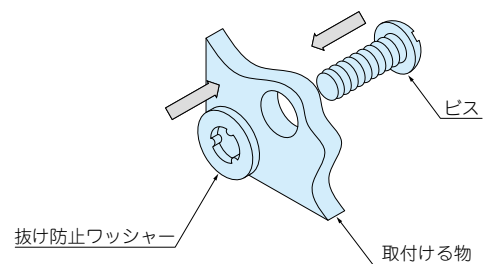

機種内容

●ナチュラル色は長期の間には変色します。

型番	D	d	t	対応ビス	材質	色	単位個数	標準価格
W-3R	8	2.8	0.5	M3	ナイロン	ナチュラル	100個(袋)	780
W-4R	10	3.85	0.8	M4	ナイロン	ナチュラル	100個(袋)	970
W-5R	12	4.8	0.8	M5	ナイロン	ナチュラル	100個(袋)	1,240
W-6R	13	5.5	1.0	M6	ナイロン	ナチュラル	100個(袋)	1,390
W-8R	18	7.8	1.6	M8	ナイロン	ナチュラル	100個(袋)	2,290

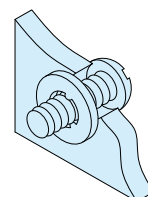

型番目次/
Photo INDEX

1

プラスチック
ケース

2

防水・防塵
樹脂ボックス

3

防水・防塵 アルミ/
ステンレスボックス

4

端子ボックス/
防水コネクタ

5

アルミサッシ
ケース

6

アルミフレーム/
ヒートシンクケース

7

メタルケース

8

フリーサイズ
ケース

9

ラックケース/
サブラック

10

機板/
ラックパネル

11

電池ボックス/
ホルダー

12

アクセサリ/
シールド/
照対策部品

13

機構材

14

カスタム製品

技

技術資料

価

標準価格表