

YER SERIES

YER型EIAラックケース

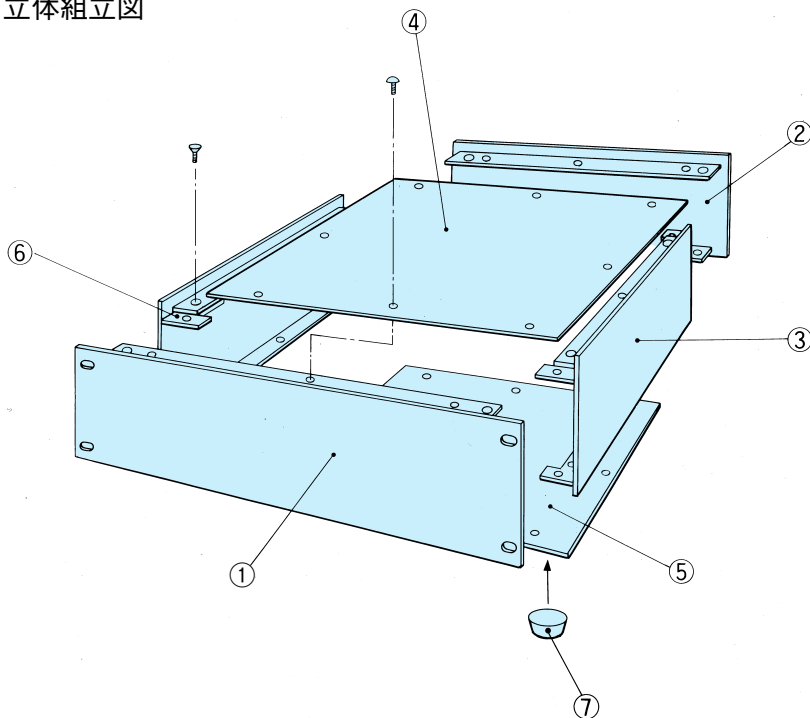

立体組立図



特徴

- YERシリーズは、
 - パネルを強化し有効幅が424mmと広くしました。
 - ケース内部の有効面積を広くしました。
- パネルはシルバー、ブラックの2色があります。
- パネル・側板・天底板はアルミ製で、組立式ですので、加工・シルク印刷・彫刻が大変しやすいEIA規格のラックケースです。

構成内容

● 構成部品図はカタログ9-31P~32Pを参照下さい。

照番	名称	個数	材質	色/表面処理
1	パネル	1	A6063S-T5	HLシルバー・ブラックアルマイト
2	リアパネル	1	A6063S-T5	HLシルバー
3	側板	2	A6063S-T5	HLシルバー
4	天板	1	A1100P t1.5	カラーアルミセレクトアイボリー
5	底板	1	A1100P t1.5	カラーアルミセレクトアイボリー
6	固定金具	8	SPCC t2.0	三価クロメート
7	ゴム足(単品型番B-P43)	4	天然ゴム	ブラック

● 天底板片面保護シート付です。目立ちにくいのでご注意ください。

● HL=ヘアライン処理

YER外観寸法図

●製品のCADデータはホームページよりダウンロード可能です。

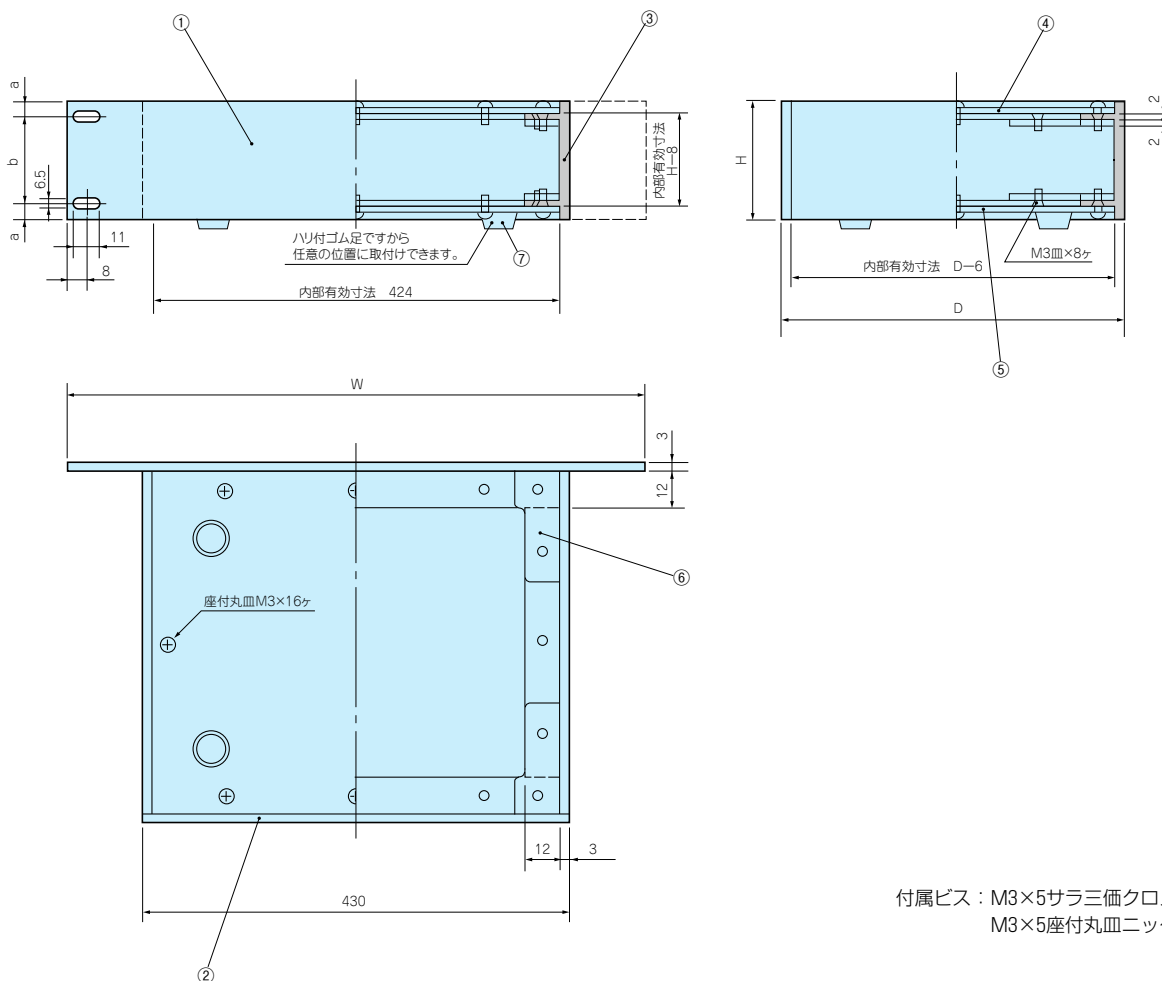

色仕様

色記号	パネル	リアパネル	側板	天・底板
S	シルバー	シルバー	シルバー	セレクトアイボリー
B	ブラック	シルバー	シルバー	セレクトアイボリー

機種内容

●標準価格はSタイプとBタイプで異なります。

型番	H	W	D	a	b	自重 (kg)	標準価格
YER 44-20S	44	482.6	200	6.1	31.8	1.38	8,310
YER 44-20B	44	482.6	200	6.1	31.8	1.38	8,470
YER 44-32S	44	482.6	320	6.1	31.8	1.94	9,720
YER 44-32B	44	482.6	320	6.1	31.8	1.94	9,880
YER 88-20S	88	482.6	200	5.9	76.2	1.85	9,990
YER 88-20B	88	482.6	200	5.9	76.2	1.85	10,250
YER 88-32S	88	482.6	320	5.9	76.2	2.49	11,990
YER 88-32B	88	482.6	320	5.9	76.2	2.49	12,240
YER133-20S	132.5	482.6	200	37.7	57.1	2.23	12,000
YER133-20B	132.5	482.6	200	37.7	57.1	2.23	12,200
YER133-32S	132.5	482.6	320	37.7	57.1	2.93	14,340
YER133-32B	132.5	482.6	320	37.7	57.1	2.93	14,540

- 目 型番目次/ Photo INDEX
- 1 プラスチック ケース
- 2 防水・防塵 樹脂ボックス
- 3 防水・防塵 アルミ/ ステンレスボックス
- 4 端子ボックス/ 防水コネクタ
- 5 アルミサッシ ケース
- 6 アルミフレーム/ ヒートシンクケース
- 7 メタルケース
- 8 フリーサイズ ケース
- 9 ラックケース/ サブラック
- 10 機板/ ラックパネル
- 11 電池ボックス/ ホルダー
- 12 アクセサリー/ シールド/ 熱対策部品
- 13 機構材
- 14 カスタム製品
- 技 技術資料
- 価 標準価格表

YER 構成部品図

YER側板

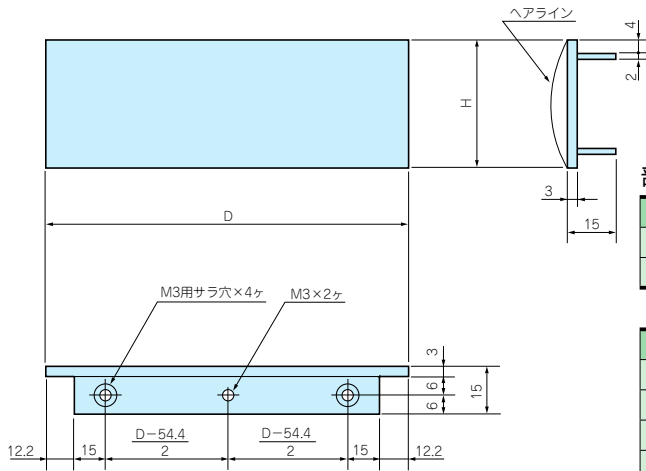

部品内容

色記号	材質	色/表面処理
S	A6063S-T5	ヘアラインシルバーアルマイト
B	A6063S-T5	ヘアラインシルバーアルマイト

ケース高さ	H	D (200)	D (320)
44	44	194	314
49	49	194	314
88	88	194	314
99	99	194	314
132.5	132.5	194	314

YER天底板

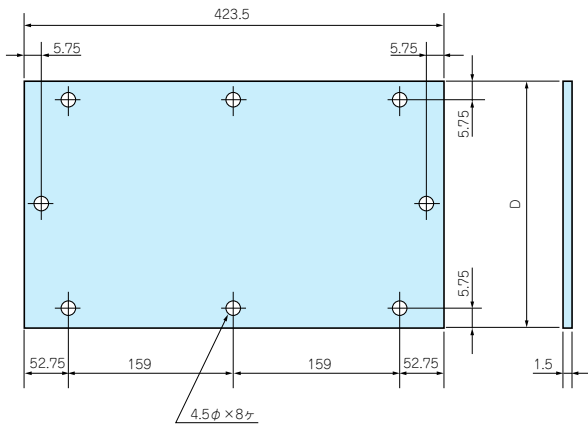

部品内容

色記号	材質	色/表面処理
S	A1100P	カラーアルミセレクトアイボリー
B	A1100P	カラーアルミセレクトアイボリー

ケース奥行	D	材質	色/表面処理
200	193.5	A1100P t1.5	カラーアルミセレクトアイボリー
320	313.5	A1100P t1.5	カラーアルミセレクトアイボリー

●片面保護シート付です。目立ちにくいのでご注意ください。

YER固定金具

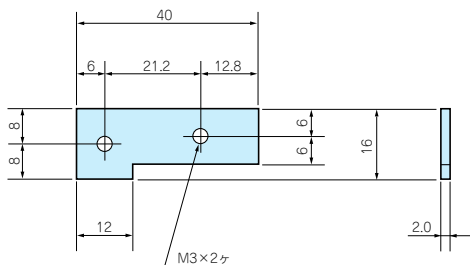

部品内容

材質	色/表面処理
SPCC t2.0	三価クロメート



型番目次/
Photo INDEX



プラスチック
ケース



防水・防塵
樹脂ボックス



防水・防塵 アルミ/
ステンレスボックス



端子ボックス/
防水コネクタ



アルミサッシ
ケース



アルミフレーム/
ヒートシンクケース



メタルケース



フリーサイズ
ケース



ラックケース/
サブラック



機板/
ラックパネル



電池ボックス/
ホルダー



アクセサリ/
シールド/
熱対策部品



機構材



カスタム製品



技術資料



標準価格表