

未注公差 SJ/T 10628-1995-7

基本尺寸 mm	公差数值 mm	基本尺寸 mm	公差数值 mm
0~3	0.16	>24~30	0.32
>3~6	0.18	>30~40	0.36
>6~10	0.20	>40~50	0.40
>10~14	0.22	>50~65	0.46
>14~18	0.24	>65~80	0.52
>18~24	0.28	>80	0.60

技术要求

- 1、未注公差按 < SJ/T 10628-1995-7 > 制定;
- 2、表面光滑、无损伤、无缺陷;
- 3、产品性能符合标准 Q/ZJZ 001-2011;
- 4、产品标识“ZJZ”，“□”代表模腔号，凸于产品表面 0.12mm.

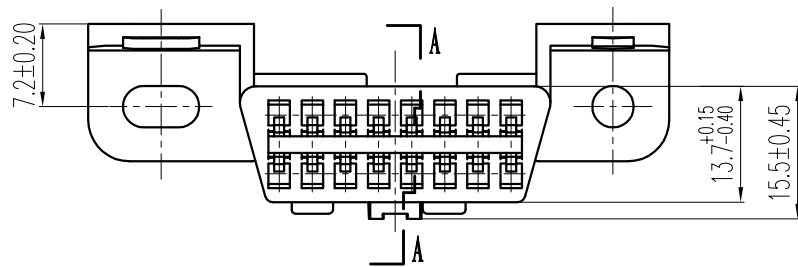
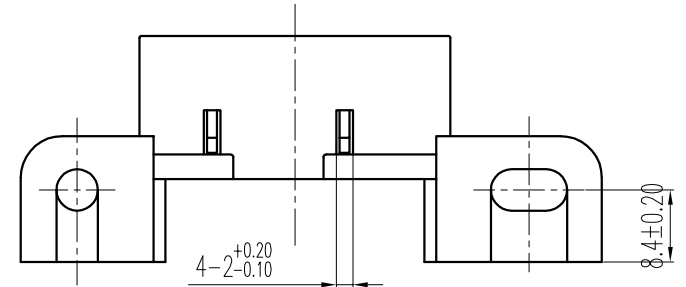
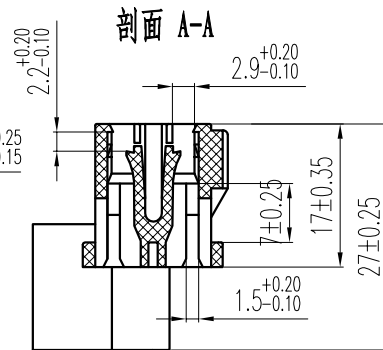
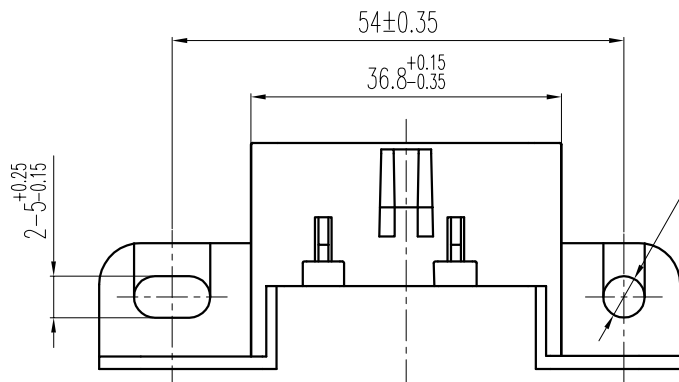
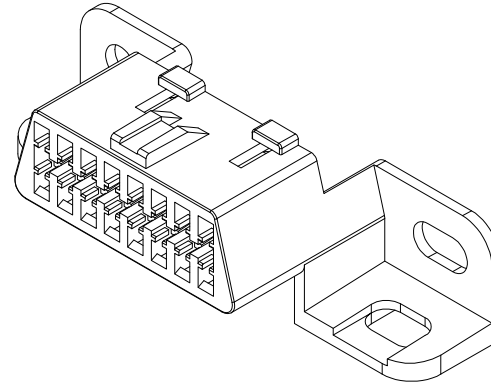
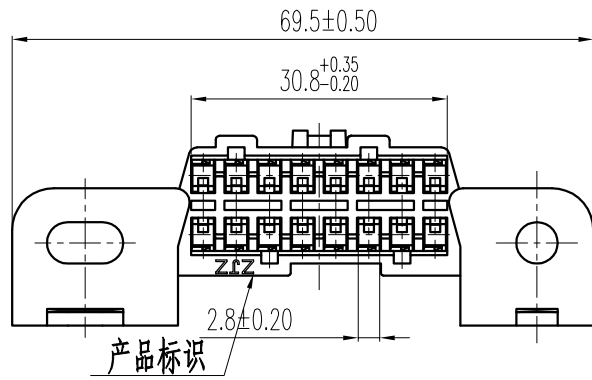

设计	
校对	
标准化	
审核	
批准	
日期	
产品名称	护套
产品型号	DJ7161G-1.6-21
图纸编号	PH.1.2.022.00
设计日期	2006/03/01

/	/	/	黑色	21600200002	1	端子	DJ626-1.2	16	产品名称	护套
标记	更改内容	日期	颜色	零件编号	序号	配件名称	配件型号	数量	产品型号	DJ7161G-1.6-21
比例	1:1	图样标记	重量	材质						
第1页	共1页	⊕ ⊗	/g	PA66						