

仕様		
型式	100JC	
車輪径	100	mm
取付高	120	mm
取付座	90 × 90	mm
取付ピッチ	70 × 70	mm
許容荷重	100	kg
自重	約 1.23	kg
塗装色	ユニクロメッキ	

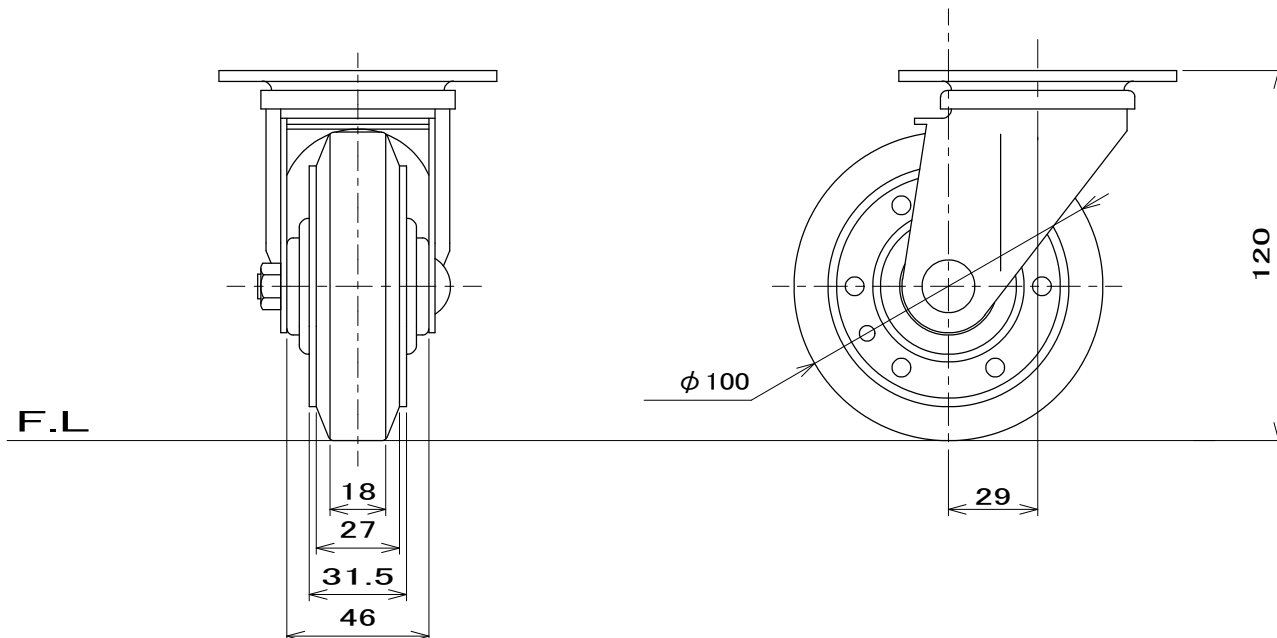

図番	210-90
用紙	B-4
縮尺	1/2

作成日 2009.8.20

検図 藤本

**TRUSCO トラスコ中山株式会社**

品名 キャスターφ100(自在)

品番 100JC