

NO	件號 PAT.NO	品名 NAME	材質 MATL	件數 SHT	處理 TREAT	備註 REMARK	NO	件號 PAT.NO	品名 NAME	材質 MATL	件數 SHT	處理 TREAT	備註 REMARK
1	B-230ZN	下固定體 BODY	鋅合金 Zn ALLOY	1	鍍鎳 M-Ni	噴砂	8	B-227FN-R	上固定體 BODY	冷延鋼板 SPCC	1	鍍鎳 M-Ni	——
2	H-079RX	線管 PIPE	橡膠 RUBBER	1	灰色 GRAY	——	9	C-078ZN	固定鍵 BUTTON	鋅合金 Zn ALLOY	1	鍍鎳 M-Ni	——
3	H-078PX	套管 TUBE	矽膠 SILICON	1	灰色 GRAY	——	10	D-046ZN	半月邊 CLAMP	鋅合金 Zn ALLOY	1	鍍鎳 M-Ni	噴砂
4	I-148PX	絕緣體 INSULATOR	塑膠 TPR	1	灰色 GRAY	——	11	M-054FN-R	半月邊螺絲 SCREW	鐵 IRON	2	鍍鎳 M-Ni	——
5	K-079BS-R	導梢 CONTACT	銅合金 COPPER ALLOY	4	鍍銀 M-Ag	——	12	M-053FN-R	側螺絲 SCREW	鐵 IRON	1	鍍鎳 M-Ni	——
6	Q-083BS	彈片 SPACER	鈹銅 BeCu	4	鍍銀 M-Ag	——	13	O-067FZ-R	彈簧華司 WASHER	冷延鋼板 SPCC	1	鍍鋅 M-Zn	——
7	Q-112SX	彈片 SPACER	不鏽鋼 SUS	1	——	——							

智慧財產權 請勿抄襲盜用

APEX CONNECTOR PROPRIETARY

本產品符合 RoHS 指令

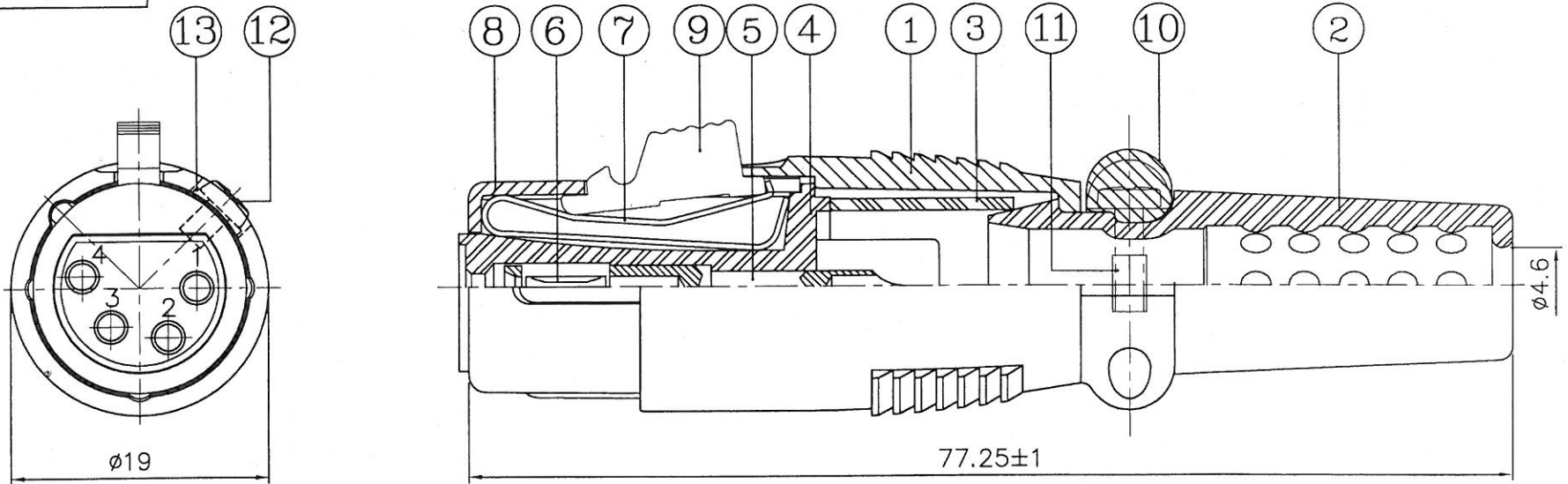

No.	Main specifications	
1	Rated current/voltage(AC)	10A/133V
2	Dielectric withstanding voltage(AC)	AC1400V for 1 minute
3	Insulation resistance(MΩ MIN.)	2000MΩ min. at DC500V
4	Contact resistance (mΩ MAX.)	13mΩ Max. at DC1A



ISO-9001:2000 CERTIFIED MANUFACTURER	▲2	機種 MODEL	MA-4F-ZNSR-R	DATE	2008. 05. 29	UNIT	mm	DESIGNER	開發部 970529 Eirene	CHECKED	開發部 970529 Ken	APPROVE	張寶樹
鋁鋼精密科技股份有限公司 APEX PRECISION TECHNOLOGY CORP.	▲1	名稱 NAME	4PIN MIC CONNECTOR	TOLERANCE	±0.2	SCALE	2X	DESIGNER	開發部 970529 Eirene	CHECKED	開發部 970529 Ken	APPROVE	張寶樹
	NO.	變更說明 CORRECTION		日期		單位		設計		審查		核准	