

仕様		
型式	250KN	
均等荷重	250	Kg
テーブル寸法	840 ^L × 540 ^W mm	
テーブル高さ	145	mm
全長	856	mm
全幅	540	mm
全高	852	mm
自重	11.4	Kg
固定キャスター	EKR-100 φ100	
自在キャスター	EJR-100 φ100	

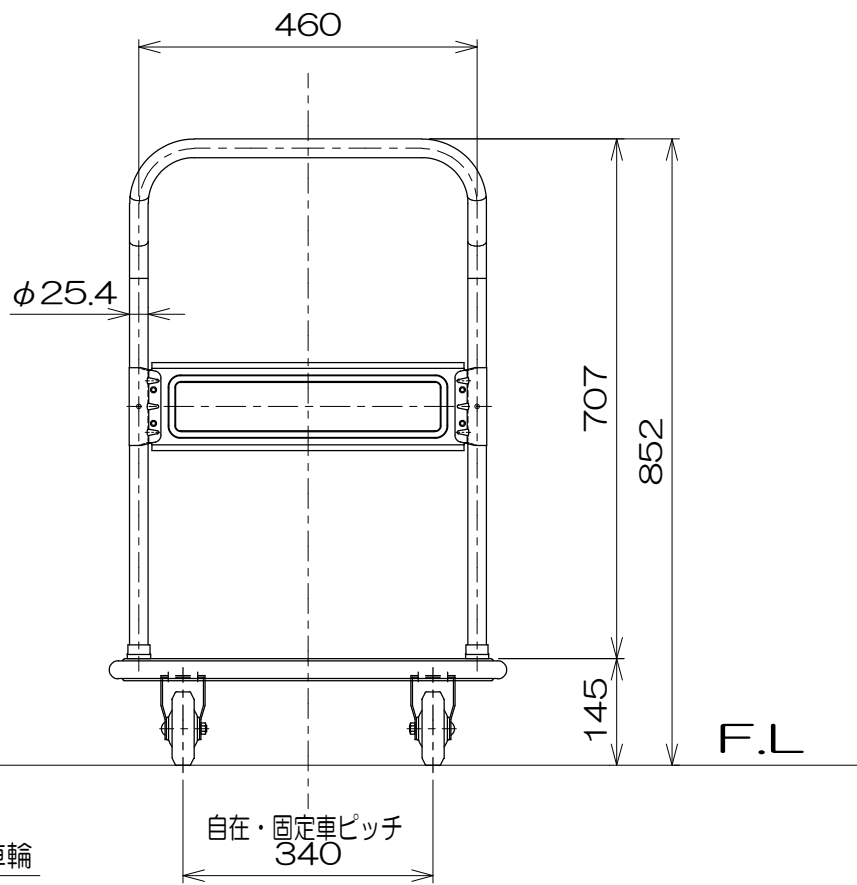
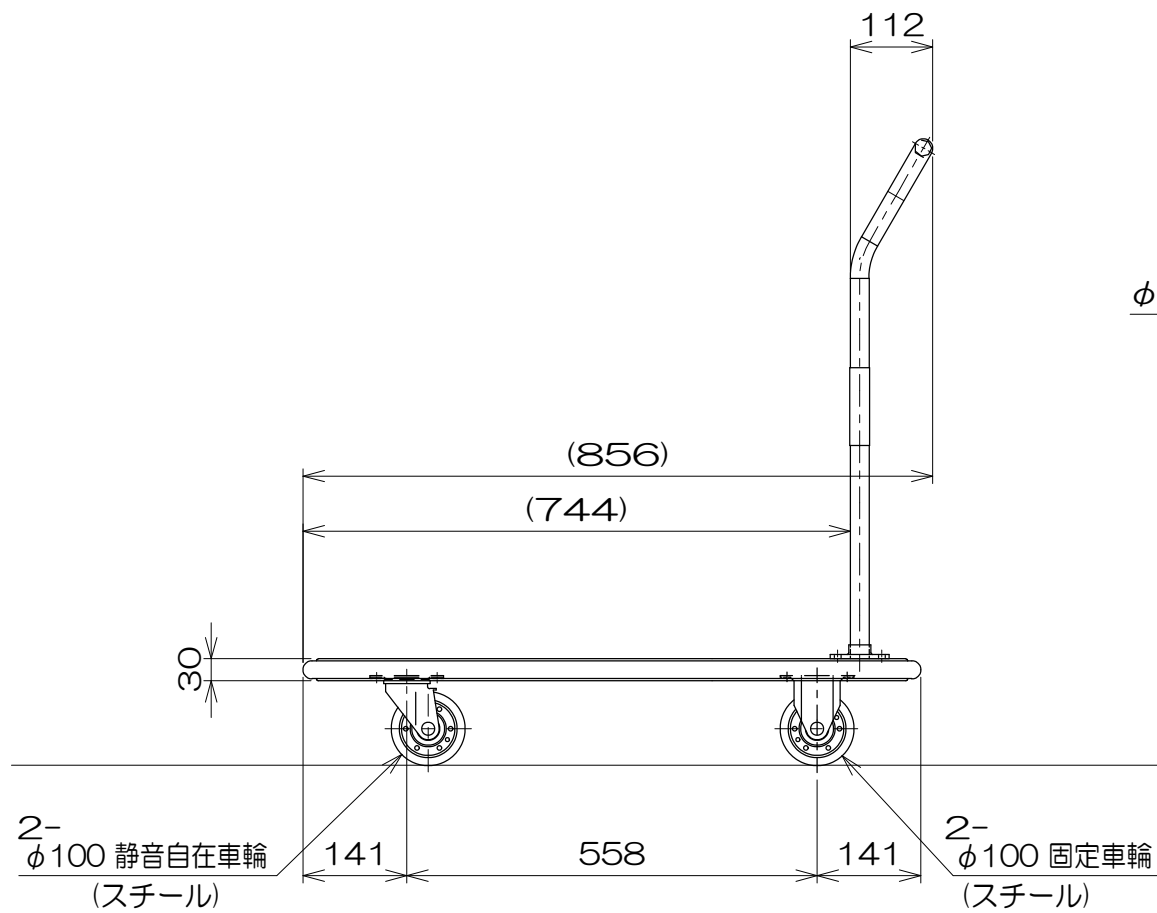

図番	
用紙	B-4
縮尺	1/10