

分解組立図

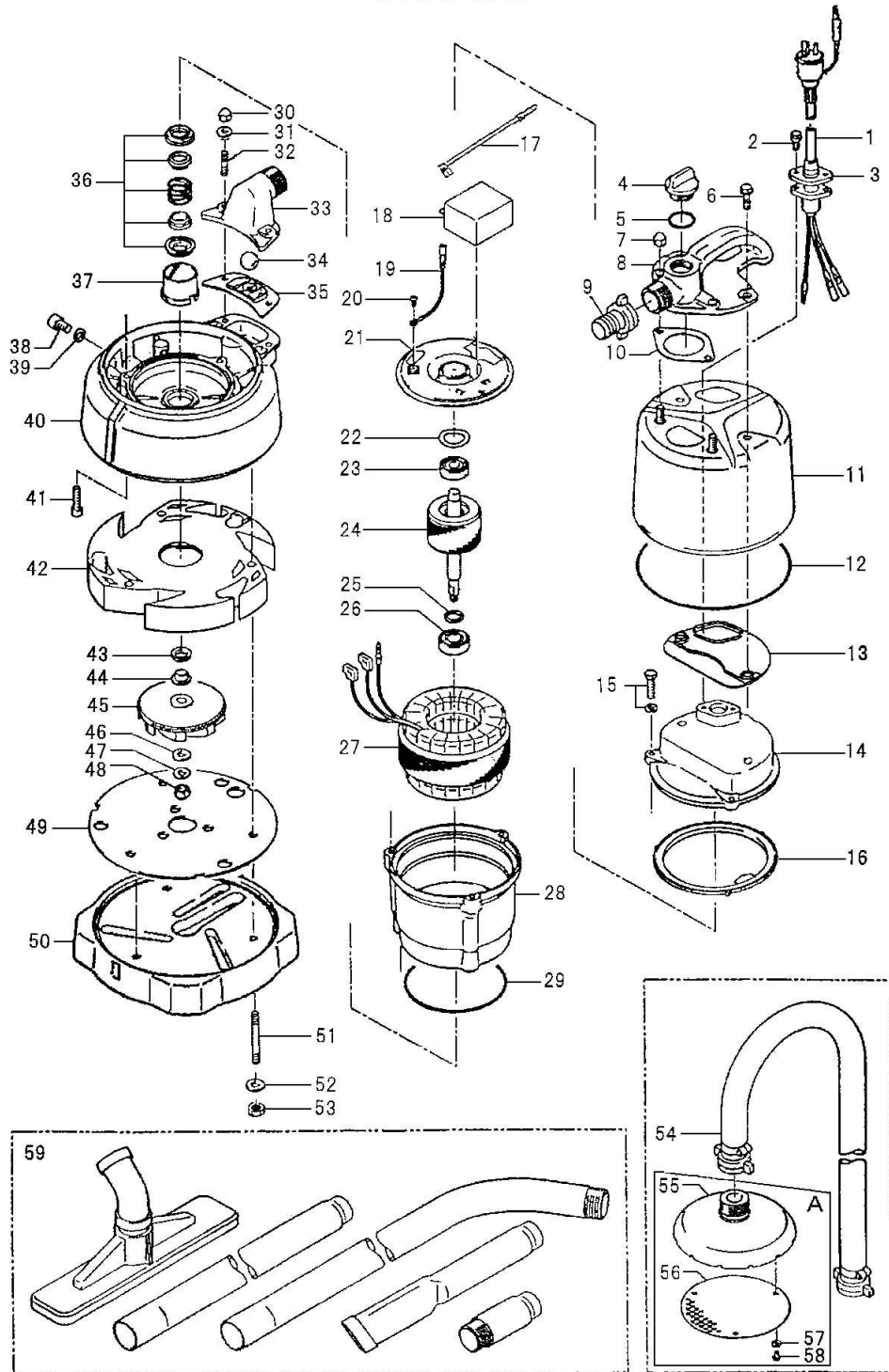

LSP1. 4S-51/61
LSP1. 4S-52/62

ケーブル延長は電圧降下を
考慮して注文して下さい



管理No. C-01514-1

ポンプ型式 : LSP1.4S-52/62

管理No.	出力	電圧	口径	-	-	生産終了年度
LSP(2)-2-1-1	0.48kW	100V	25mm	-	-	

No.	部品番号	品名	個数	規格	材質
1	801001008469	キャブタイヤケーブル(完)x5m	1	VCT3Cx1.25□(完,PP付,Tタイ)	LB型
	801001008499	キャブタイヤケーブル(完)x10m	1	VCT3Cx1.25□(完,PP付,Tタイ)	LB型
	801001008509	キャブタイヤケーブル(完)x15m	1	VCT3Cx1.25□(完,PP付,Tタイ)	LB型
	801001008519	キャブタイヤケーブル(完)x20m	1	VCT3Cx1.25□(完,PP付,Tタイ)	LB型
	801001008529	キャブタイヤケーブル(完)x25m	1	VCT3Cx1.25□(完,PP付,Tタイ)	LB型
	801001008539	キャブタイヤケーブル(完)x30m	1	VCT3Cx1.25□(完,PP付,Tタイ)	LB型
2	801140427179	六角ボルト(平座金付)	2	M5x15	SUS304
3	801003190109	グラウト	1		SUS316
4	801204004159	注排水プラグ	1	PF-3/4"	樹脂
5	801122116149	オリク	1	G-25(24.4xφ3.1)	NBR
6	801140000149	六角ボルト(平座金付)	2	M8x20	SUS304
7	801141030129	六角袋ナット	2	M8	SUS304
8	801037000709	吐出し口	1	LSPE1.4S-51/61型(バルブ付)	ADC
9		ホースカップリングセット	1組	φ25(1"仕様,工口付)	
	801128000019	工口(加工用)	1	PF-1"	ADC
	801032000209	ホースカップリング	1	LSC/LSP用25A	ADC
	801121000219	1"仕様	1	LSC/LSP用,25A	NBR
10	801121138199	1"仕様	1	LB型(P.C.84)	NBR
11	801065000749	アウトカバー	1	LSP2-4型	SPC
12	801122453169	オリク	1	172xφ2.7	NBR
13	801121002099	1"仕様	1	LB3-250/480型硬度50	特殊合成ゴム
14	801051282199	ヘッドカバー	1		ADC
15	801140396169	六角ボルト(平座金付)	3	M6x20	SUS304
16	801121546149	1"仕様	1	φ120xφ142x6.2t	NBR
17	801009289159	中継リード線	1式	AWG16x110(赤色)	
18	801076000039	コンデンサ	1	SH-CAP,40MF-220VAC (3端子)	
19	801009001169	アース線	1式	UL1015-AWG18,G/Y,L=132	
20	801143073269	なべ小ねじ	1	M4x4	C3604
21	801050486129	モーターナット	1		SECD
22	801142192169	波形座金	1	#6201用(D=32,t=0.4)	SK5
23	801052100159	軸受	1	6201ZZC3	
24	801055000299	回転子	1組	軸受付	
25	801061180179	ヘッドリングカバー	1	φ15.1xφ20x1.5t	SS
26	801052101169	軸受	1	6202ZZC3	
27	801056008979	固定子	1式	ニチワPr付	
28	801064508149	モーターレーム	1		ADC
29	801122133179	オリク	1	G-110(109.4xφ3.1)	NBR
30	801141029189	六角袋ナット	2	M6	SUS304
31	801142126199	平座金	2	M6	SUS304
32	801144366229	ヘッドボルト	2	M6x18(14/12)(JIS)	SUS304

ポンプ型式 : LSP1.4S-52/62

管理No.	出力	電圧	口径	-	-	生産終了年度
LSP(2)-2-1-1	0.48kW	100V	25mm	-	-	

No.	部品番号	品名	個数	規格	材質
33	801202046139	吸込口	1	LSP2-4型	ADC
34	801203067139	逆止弁	1	φ20	NR
35	801121493159	パッキン	1	LSP2-4型	NBR
36	801025000829	効二加カール	1	W-14VC型ROHS	SSIC
37	801030000099	オイルワケ	1	W-14VL型	樹脂
38	801035124129	注油フタ	1	M10x15(六角穴付)	SUS304
39	801121246119	パッキン	1	φ10.3xφ16x2t	ホリソート
40	801029001129	オイルシグ	1	LSP1.4S-52/62用	SIC
	801143000629	なべ小ねじ(ばね座金付)	1	M4x6	SUS304
41	801140253109	六角穴付ホルト	3	M6x25	SUS304
42	801020003059	ポンプケーシング	1	LSP1.4S-52/62(SUS板付)	SBR
43	801122441119	Vリング	1	VR-14	NBR
44	801071292149	軸受け	1	LB3-250/480型	SUS304
45	801021007439	羽根車(50Hz用)	1	LSP1.4S-52用	ホリソート
45	801021007449	羽根車(60Hz用)	1	LSP1.4S-62用	ホリソート
46	801142127109	平座金	1	M8	SUS304
47	801142163189	ばね座金	1	M8	SUS304
48	801141030129	六角袋ナット	1	M8	SUS304
49	801022722169	パッキン	1	LSP2-4型	SUS304
50	801049000049	底板	1	LSP1.4S-51/61用	ADC+SBR
51	801144000149	スタッドホルト	3	M8x78L(13/13)	SUS304
52	801142163189	ばね座金	3	M8	SUS304
53	801141005189	六角ナット	3	M8	SUS304
54	801180000089	ホースセット	1組	φ25x5m(カップリング,工二ホ,パッキン,ホース,バンド)	
	801121001279	ホースカップリング/工二ホパッキン	2	φ22xφ33x2t	特殊合成ゴム
A	801023000829	スリーブ用吸込アタッチメント	1組	WB-5型(スレーナ付)	FC+SUS
55	801023000819	スリーブ用吸込アタッチメント	1	WB-5型	FC
56	801023353159	スレーナ	1	WB-5型	SUS
57	801142124179	平座金	3	M4	SUS304
58	801143013289	なべ小ねじ	3	M4x6	SUS304
		<特別付属品>			
59	X01XSPIPE1	吸込みパイプセット	1式		
		<3P/2Pケーブル使用時>			
	801204000059	変換フタ	1	3P/2P(ワヤ付)	PVC
	801010150109	ケーブルクリップ	1	HND-6	ナイロン
		(ケーブル2Pフタの場合)			
	801001845249	キャブタイケーブル(完)x5m	1	VCT3Cx1.25□(完)2Pフタ	TLB型
	801001802299	キャブタイケーブル(完)x10m	1	VCT3Cx1.25□(完)	LB型
	801001802329	キャブタイケーブル(完)x15m	1	VCT3Cx1.25□(完)	LB型
	801001802459	キャブタイケーブル(完)x20m	1	VCT3Cx1.25□(完)	LB型

ポンプ型式 : LSP1.4S-52/62

管理No.	出力	電圧	口径	-	-	生産終了年度
LSP(2)-2-1-1	0.48kW	100V	25mm	-	-	

No.	部品番号	品名	個数	規格	材質
	801001802589	キャブタイヤケーブル(完)x25m	1	VCT3Cx1.25□(完)	LB型
	801001802619	キャブタイヤケーブル(完)x30m	1	VCT3Cx1.25□(完)	LB型
	★★★★★★	ケーブル延長は電圧降下の		考慮が必要です。	
		<パッキンOリングセット>			
	801173530169	パッキンOリングセット	1式	(*印)	
5	801122116149	注排水フックOリング	1	G-25(24.4xφ3.1)	NBR
9	801121000219	ホースカップリング/ニオンパッキン	1	LSC/LSP用,25A	NBR
10	801121138199	吐出し口パッキン	1	LB型(P.C.84)	NBR
12	801122453169	アウトカバ-/オイルケ-シクOリング	1	172xφ2.7	NBR
13	801121002099	アウトカバ-/ハットカバ-パッキン	1	LB3-250/480型硬度50	特殊合成ゴム
16	801121546149	ハットカバ-/モーターフレームパッキン	1	φ120xφ142x6.2t	NBR
29	801122133179	モーターフレーム/オイルケ-シクOリング	1	G-110(109.4xφ3.1)	NBR
35	801121493159	吸込口パッキン	1	LSP2-4型	NBR
39	801121246119	注油フックパッキン	1	φ10.3xφ16x2t	ホリット
	801121001279	ホースカップリング/ニオンパッキン	2	φ22xφ33x2t	特殊合成ゴム
		多機能オイル潤滑油		ターボ油VG32 150ml	
		<羽根車抜き工具>			
		該当なし			