

# 30-30xS 3本アームユニバーサルプーラー、 狭いクイック調整プーラーツメ付き、最大 375 mmクランプ範囲、200 mmクランプ 深さ



## 商品説明

30xSシリーズの3本アームのユニバーサルプーラーは、細くてクイック調整可能なプーラー爪を備え、手作業、工房、産業用にすべての一般的なサイズのベアリング、歯車、およびディスクを安全かつ操作しやすく取り外すために使用されます。これにより、軸上に取り付けられ、外からアクセス可能な部品をすべて取り外すことができます。細いプーラー爪は、狭くてアクセスしにくい隙間にも対応できるようにし、緑色のつまみネジは、濡れた手や油っぽい手でも高い操作性を保証します。3本アーム構造は、均等な負荷分布を保証し、引き抜く部品に特に安全に固定されます。

## 適用範囲

ベアリング、ギア、ディスクをすべての一般的なサイズで、安全かつ使いやすく取り外すための、工芸、ワークショップ、産業用です。

## ベネフィット

- 狭いプーラー爪は、狭くてアクセスしにくい場所に最適にフィットします
- 3本アーム性は均等な力の分配を保証し、大きな取り外し力を可能にします
- 簡単に手でプーラー爪を掴みネジを用いて解放（Quick Adjust Technology）
- 偏心部品にも使用可能。トラバース上で自由に動くスライド式のプーラー爪。
- トラバースの安全な保持のための六角棒
- 速調整可能なプーラー爪は、105 mmから375 mmの間の任意のスパンに即座に適應することを保証します。
- クローのスライドピースにおけるせん断保護付き吊り下げ（\u30B8\u30E7\u30FC\u30ED\u30C3\u30AFテクノロジー）
- スピンドルの安全な取り付けは、回転可能なスピンドルspitzleによって、滑らかな表面でもセンタリング（Switch Technology）でも可能です。
- オプションで、プーラー爪を反転させることで、外抜きプーラーから内抜きプーラーに改造可能です。
- スピンドルヘッドの滑り止め装置でスパナによる安全作業
- スピンドル出口によるねじ保護

## 操作方法

- プーラー爪 von Außen an das abziehende Teil ansetzen
- 爪下 das Bauteil schieben
- つまみネジ zur manuellen Befestigung der Haken nutzen
- スピンドル zur Fixierung manuell auf Druck ziehen
- Sechskant am Spindelkopf mit einer Ratchet oder einem Ringmaulschlüssel in Bewegung setzen, bis das Bauteil gelöst ist

## マスターデータ

GTIN [EAN]	4021176080449
原産国	DE
ケース素材	ツールスチール
シリーズ	30xS
正味重量 [kg]	17,3 kg
パッケージ内容	1 ピース
パッケージング法	PAP 20
グローバルな販売能力	はい (REACH, RoHS, POP, PROP65, TSCA)

### スペアパーツ

- 3-203-Sx\_3つのスリムな、クイック調整プーラー爪 (セット)
- 3-SV-S\_クイック調整セット完全
- 30-3-T\_クロスビーム
- 626300\_機械式スピンドル

## 3本アームユニバーサルプーラー、狭いク イック調整プーラーツメ付き、最大375 mmクランプ範囲、200 mmクランプ深さ

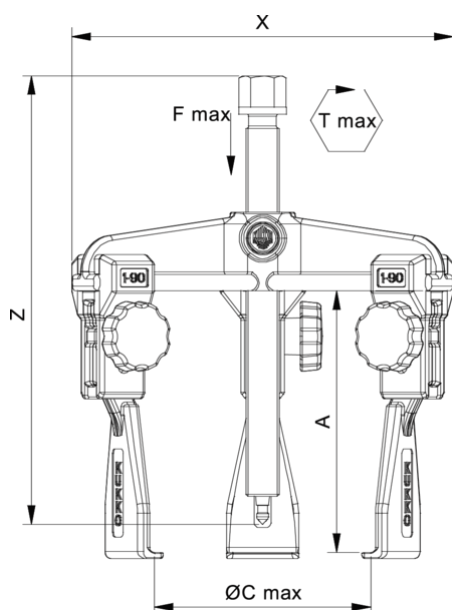

略称	アトリビュート	Wert
X	全幅[mm]です。	490 mm
Y	総深度 [mm]	490 mm
Z	全高 [mm]	450 mm
A	クランプ深さ 外部プルオフ [mm]	200 mm
S1	フラットの横幅 [mm]	36 mm
Cmin	スパン幅外側プルオフ (最小) [mm]。	105 mm
Cmax	プルオフ外クランプ幅 (最大) [mm]の場合	375 mm
K	先端部の鉤根の太さ (爪の太さK) [mm]。	6,5 mm
J	フックベース幅 (爪幅) [mm]。	35 mm
O	フックベースの使用可能な深さ (クローの使用可能な深さO) [mm]。	22 mm
H	総鉤根深さ (総爪深さH) [mm]。	52 mm
L	爪の厚さ (L+1mm) (爪からベース面までの距離) [mm]。	6,5 mm
Emin	クランプ幅内寸 (最小) [mm]の場合	180 mm
Emax	クランプ幅内寸 (最大) [mm]の場合	440 mm
Tmax	最大トルク [Nm]	390 Nm
Fmax	最大牽引力 [t]	13.5 t
Fmax	最大引張力 [kN]	135 kN

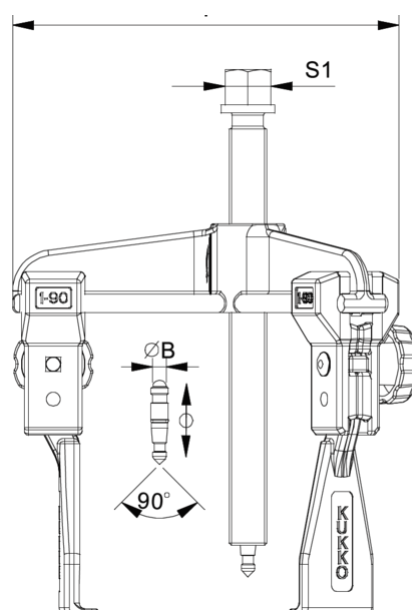

略称	アトリビュート	Wert
X	全幅[mm]です。	490 mm
Y	総深度 [mm]	490 mm
Z	全高 [mm]	450 mm
A	クランプ深さ 外部プルオフ [mm]	200 mm
S1	フラットの横幅 [mm]	36 mm
Cmin	スパン幅外側プルオフ (最小) [mm]。	105 mm
Cmax	プルオフ外クランプ幅 (最大) [mm]の場合	375 mm
K	先端部の鉤根の太さ (爪の太さK) [mm]。	6,5 mm
J	フックベース幅 (爪幅) [mm]。	35 mm
O	フックベースの使用可能な深さ (クローの使用可能な深さO) [mm]。	22 mm
H	総鉤根深さ (総爪深さH) [mm]。	52 mm
L	爪の厚さ (L+1mm) (爪からベース面までの距離) [mm]。	6,5 mm
Emin	クランプ幅内寸 (最小) [mm]の場合	180 mm
Emax	クランプ幅内寸 (最大) [mm]の場合	440 mm
Tmax	最大トルク [Nm]	390 Nm
Fmax	最大牽引力 [t]	13.5 t
Fmax	最大引張力 [kN]	135 kN

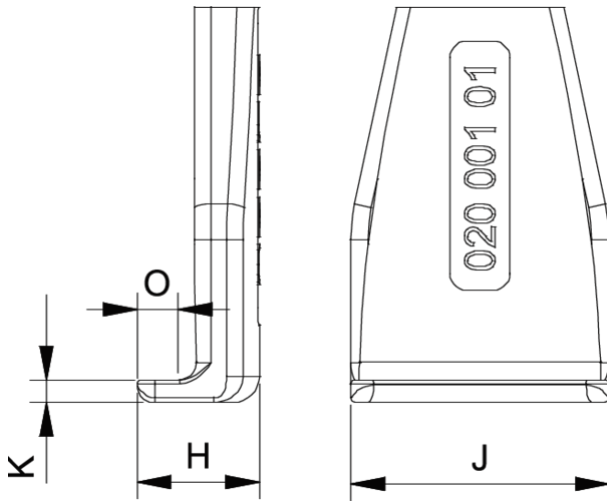

略称	アトリビュート	Wert
X	全幅[mm]です。	490 mm
Y	総深度 [mm]	490 mm
Z	全高 [mm]	450 mm
A	クランプ深さ 外部プルオフ [mm]	200 mm
S1	フラットの横幅 [mm]	36 mm
Cmin	スパン幅外側プルオフ (最小) [mm]。	105 mm
Cmax	プルオフ外クランプ幅 (最大) [mm]の場合	375 mm
K	先端部の鉤根の太さ (爪の太さK) [mm]。	6,5 mm
J	フックベース幅 (爪幅) [mm]。	35 mm
O	フックベースの使用可能な深さ (クローの使用可能な深さO) [mm]。	22 mm
H	総鉤根深さ (総爪深さH) [mm]。	52 mm
L	爪の厚さ (L+1mm) (爪からベース面までの距離) [mm]。	6,5 mm
Emin	クランプ幅内寸 (最小) [mm]の場合	180 mm
Emax	クランプ幅内寸 (最大) [mm]の場合	440 mm
Tmax	最大トルク [Nm]	390 Nm
Fmax	最大牽引力 [t]	13.5 t
Fmax	最大引張力 [kN]	135 kN

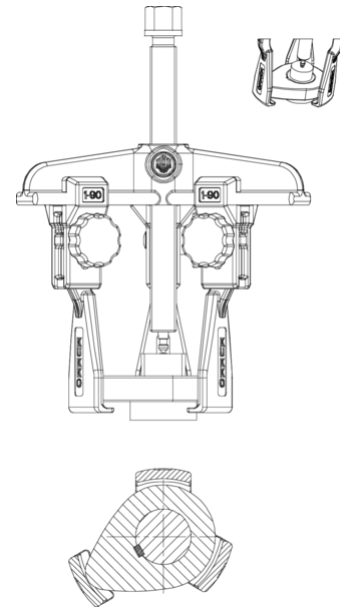

略称	アトリビュート	Wert
X	全幅[mm]です。	490 mm
Y	総深度 [mm]	490 mm
Z	全高 [mm]	450 mm
A	クランプ深さ 外部プルオフ [mm]	200 mm
S1	フラットの横幅 [mm]	36 mm
Cmin	スパン幅外側プルオフ (最小) [mm]。	105 mm
Cmax	プルオフ外クランプ幅 (最大) [mm]の場合	375 mm
K	先端部の鉤根の太さ (爪の太さK) [mm]。	6,5 mm
J	フックベース幅 (爪幅) [mm]。	35 mm
O	フックベースの使用可能な深さ (クローの使用可能な深さO) [mm]。	22 mm
H	総鉤根深さ (総爪深さH) [mm]。	52 mm
L	爪の厚さ (L+1mm) (爪からベース面までの距離) [mm]。	6,5 mm
Emin	クランプ幅内寸 (最小) [mm]の場合	180 mm
Emax	クランプ幅内寸 (最大) [mm]の場合	440 mm
Tmax	最大トルク [Nm]	390 Nm
Fmax	最大牽引力 [t]	13.5 t
Fmax	最大引張力 [kN]	135 kN