

43-1 2本アームの小型部品プーラー、力増幅機能付きで、セルフセンタリングアームを持ち、60 mm クランプ範囲、50 mm クランプ深さまで対応



商品説明

便利な2本アームの小型部品用プーラーは、力増幅機能および自己中心機能が備わったプーラーアームで、小型のベアリング、ギア、ディスクを感覚的に取り外すために使用されます。細身で爪に向かって広がる形状のコンパクトかつ省スペースなプーラーの設計は、特に電動モーターに適しています。T型グリップの自在ピンは、狭い空間での片手操作によるスピンドルの楽な締め付けを保証します。

適用範囲

小型ベアリング、ギアホイール、ディスクなど、狭くてアクセス性の悪い隙間の繊細な取り出しに。

ベネフィット

- スピンドルを手動で締めることによる脚の自己中心化 (Autogrip Technology)
- Tハンドルの統合フリームービングピンは、狭いスペースでの手動スピンドル駆動を保証します
- スリム設計の脚により、アクセスが困難な場所への到達を可能にします
- 引き抜き作業には追加のツールは必要ありません

操作方法

- プーラーアーム von außen an das abzuziehende Teil ansetzen
- プーラーアーム unter das Bauteil schwenken
- スピンドル zur Fixierung manuell auf Druck ziehen
- T-Griff amスピンドルkopf in Bewegung setzten, bis das Bauteil gelöst ist

マスターデータ

GTIN [EAN]	4021176015458
原産国	DE
ケース素材	ツールスチール
シリーズ	43
正味重量 [kg]	0,22 kg
パッケージ内容	1 ピース
パッケージング法	PAP 21
グローバルな販売能力	はい (REACH, RoHS, POP, PROP65, TSCA)

スペアパーツ

- 43-1-206_押し棒
- 43-1-50-P_2 プーラー爪 (ペア)
- 43-1-T_クロスビーム
- 43-2-70-P_2 プーラー爪 (ペア)

アプリケーションイメージ



2本アームの小型部品プーラー、力増幅機能付きで、セルフセンタリングアームを持ち、60 mm クランプ範囲、50 mm クランプ深さまで対応

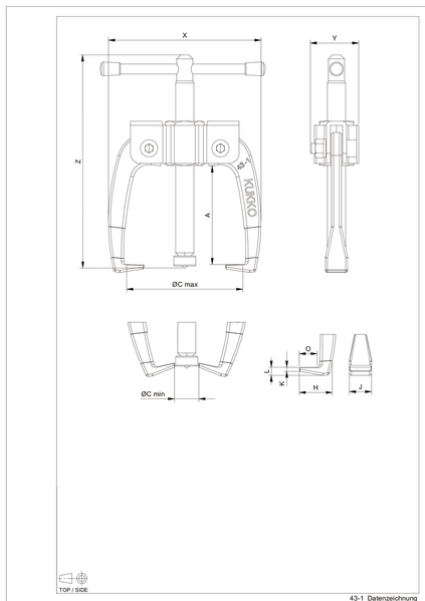

略称	アトリビュート	Wert
X	全幅[mm]です。	78 mm
Y	総深度 [mm]	22 mm
Z	全高 [mm]	107 mm
A	クランプ深さ 外部プルオフ [mm]	50 mm
Cmin	スパン幅外側プルオフ (最小) [mm]。	0 mm
Cmax	プルオフ外クランプ幅 (最大) [mm]の場合	60 mm
K	先端部の鉤根の太さ (爪の太さK) [mm] 。	2 mm
J	フックベース幅 (爪幅) [mm]。	11 mm
O	フックベースの使用可能な深さ (クローの使用可能な深さO) [mm]。	10 mm
H	総鉤根深さ (総爪深さH) [mm] 。	19 mm
L	爪の厚さ (L+1mm) (爪からベース面までの距離) [mm]。	5 mm
Fmax	最大牽引力 [t]	1 t
Fmax	最大引張力 [kN]	10 kN