

組み立て方

4

ストッパー付キャスター側の柱2本に、ハンドル用
プッシュを取付けます。(上から5本目の溝)ハンド
ドルは、隙間がある面を下にしてはめ込みます。
支柱にプッシュを取付け(上から2本目の溝)、棚
板を上から通し、はめ込みます。

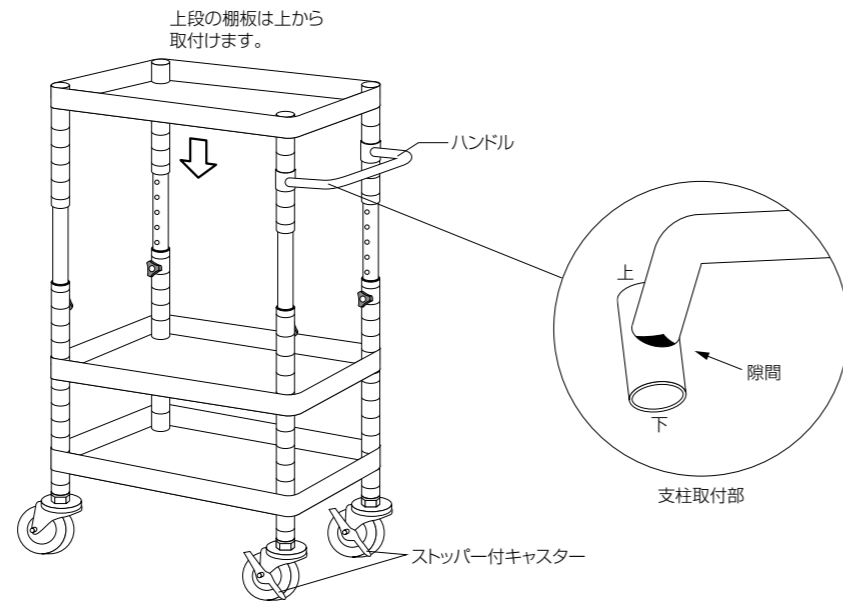
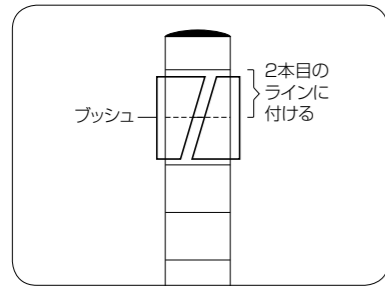

5

ノブが内側に向くように支柱の向きを変えます。
ハンドルと棚板をハンマーで叩き込みます。ハンドル持ち手と各段の
棚板の四隅にあて木をして木ハンマー等で叩きます。
このとき、傾きやゆるみがないよう調整します。
(棚板が落ち込まないところまで、しっかりと叩き込みます。)

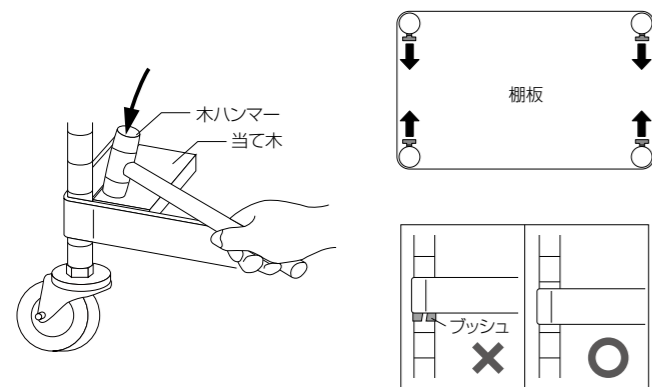
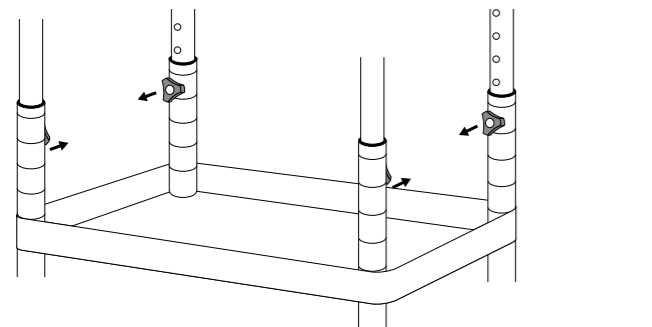

6

最上段の棚板の前面部に「警告表示シール」右端に「ロゴシール」
「SIAAシール」を貼り、支柱最上部にキャップをつけて完成です。

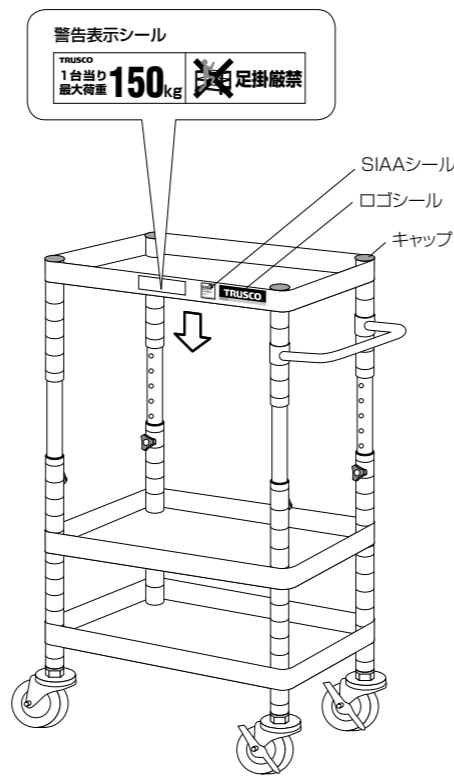

商品改良のため、予告なく仕様を変更する場合がありますのでご了承ください。

総発売元 **トラスコ中山株式会社** お客様相談室 ☎0120-509-849
〒105-0004 東京都港区新橋4丁目28番1号 E-mail:techno.center@trusco.co.jp
<http://www.orange-book.com/>

MADE
IN
JAPAN
1612-SA-初版
TR-PEWA-TR



フェニックスワゴン(高さ調整タイプ) 組立・取扱説明書



このたびは、**TRUSCO**フェニックスワゴン(高さ調整タイプ)をお買い上げいただき、まことにありがとうございます。本製品は25mmピッチで高さを調整できるパイプ式ワゴンです。棚板は抗菌粉体塗装でサビ・キズ等に強く、いつでも清潔に保つことができ、両面使用が可能です。工場・倉庫で末長くご使用いただけます。

■ワゴン1台当りの最大積載量：150kg/台

■棚板1段当りの均等積載量：100kg/段(最上段の積載量：50kg/段)

※各棚板の均等積載量の合計が、最大積載量/台を超えないように、また重心がなるべく下部になるように調整してください。

※「最大積載量」とは、各棚板の表面に均一に荷重をかけた場合に、耐えられる重さの合計をいいます。

※「均等積載量」とは、棚板の表面に均一に荷重をかけた場合に、耐えられる重さをいいます。

※抗菌効果が十分に発揮されるよう、製品表面を常に清潔に保って使用してください。

安全上のご注意

ご使用のまえに、この「安全上のご注意」をよくお読みのうえ、正しくお使いください。

※この組立・取扱説明書は、製品を安全に正しくお使いいただき、使用者や他の人々への危害や財産への損害を未然に防ぐためのものです。



警告

取り扱いを誤った場合に、人が死亡または重傷を負う可能性が想定される内容を示しています。

■**最大積載量以上の荷物を置かない**

ワゴンが傾いたり、棚板が曲がったりして危険です。同梱の「警告表示シール」を必ず貼り付けし、表示に従ってください。

■**足をかけたり、よじのぼったりしない**

キャスターがついておりますので不安定です。転倒したり、棚板が破損したり、足を滑らせて、けがをする恐れがあります。同梱の「警告表示シール」を必ず貼り付け、表示に従ってください。

■**不安定な場所に置かない**

ワゴンが倒れたり、荷物が落下して、けがをする恐れがあります。



注意

取り扱いを誤った場合に、人が傷害を負う可能性が想定される内容および物的損害のみの発生が想定される内容を示しています。

■**組み立ては組立・取扱説明書の手順に従う**

手順を誤ると、組み立て中に部品が外れたり、倒れたりして、けがをする恐れがあります。

■**必ずハンドルを持って動かす**

棚板を持って動かすと、棚板がはずれてけがをする恐れがあります。

■**段差のあるところでは使用しない**

むりやり押ししたり、引いたりした場合、ワゴンが変形し転倒する恐れがあります。

■**傾斜地で止めるときは必ずストッパーをかける**

ワゴンが暴走したり転倒したり、人や物に当たり、けがや破損をする恐れがあります。

■**移動時はワゴンをゆっくり運ぶ**

荷物が落ちてけがをする恐れがあります。

■**壊れやすい物、危険物、薬品等は収納しない**

破損してけがをしたり、健康を害する恐れがあります。

■**かたよった収納はしない**

1枚の棚板に集中して荷重を載せる積み方をせず、ワゴン全体に均等に積んでください。バランスを失ってワゴンが転倒し、けがをする恐れがあります。

■**変形・破損したまま使用しない**

転倒・落下により、けがをする恐れがあります。

■**改造や無理な修理、分解をしない**

部品の取り付けを誤ると、ワゴンが分解し転倒してけがをする恐れがあります。また、切断面でけがをする恐れがあります。

■**屋外や水のかかる場所で使用しない。また、ぬれた物を置かない**

ワゴンが腐食し、倒壊する恐れがあります。

■**支柱や棚板の加工部を触ったり、リングがはずれたまま使用しない**

切断面や穴の先端などで、けがをする恐れがあります。

■**火気の近くに置かない**

やけど、火災の原因になります。

■**プッシュがゆるんだり、外れたまま使用しない**

収納物の落下などにより、けがをする恐れがあります。

■**主として運搬用に使用しない**

フェニックスワゴンは作業補助の簡易保管用品ですので、運搬用に使用すると耐久力が落ち、故障の原因になります。

■**キャスターを確実に締める**

使用状況によりキャスターがゆるむことがあります。定期的に点検し、ゆるみがある場合は締めなおしてください。けがなどの原因になります。

●本製品を第三者に譲渡、貸し出す場合、必ずこの組立・取扱説明書を添えてお渡してください。
※この組立・取扱説明書は、紛失しないよう大切に保管してください。

品番の見方

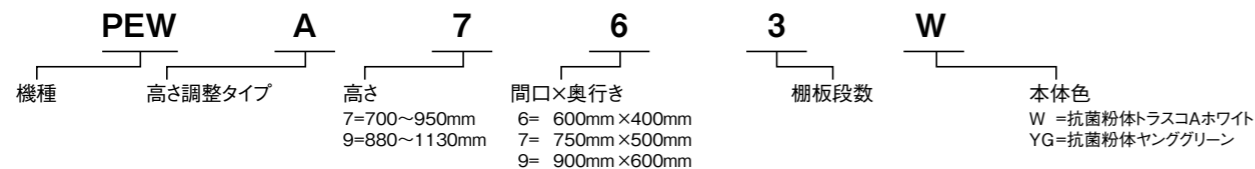

組み立てる前に

梱包内容がすべてそろっているか、ご確認ください。

- ※万が一不足の部品があった場合は、すぐに購入先へお知らせください。
- ※「警告表示シール」を同梱しています。棚板前面に貼り付けてください。
- ※組み立て時は、必ず軍手等の保護具を着用してください。

※組み立ての時に床を傷つける恐れがありますので、床を保護してから行ってください。

必要な工具類

- 木ハンマー ●当て木
- (プラスチックハンマー) ●ラインマーカー

梱包内容例

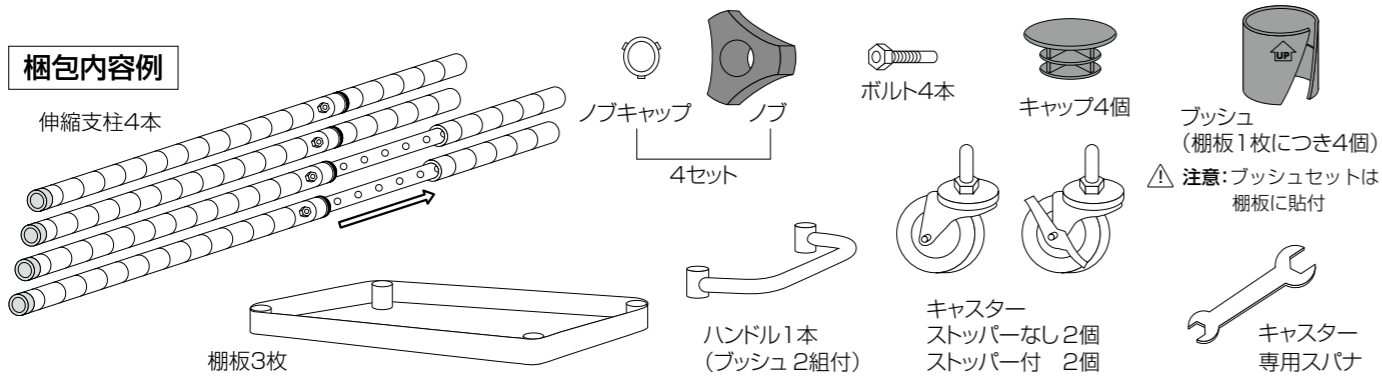

伸縮支柱セット方法

1 ノブにボルトを通し、キャップを取り付けます。

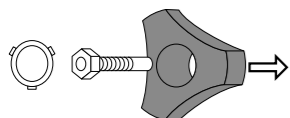

2 支柱の長さを調整します。(長さ25mmピッチで変更できます。)

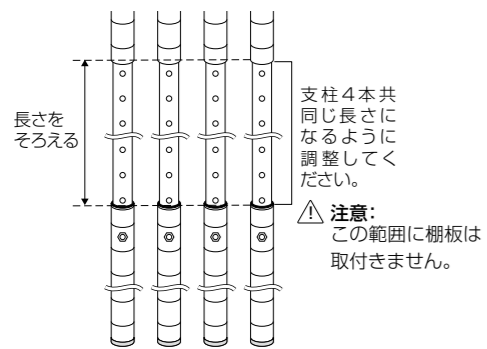

支柱の長さ+129mm=ワゴンの高さとなります。

3 穴と穴を合わせてノブを締めこみます。

注意: 確実に締めてください。

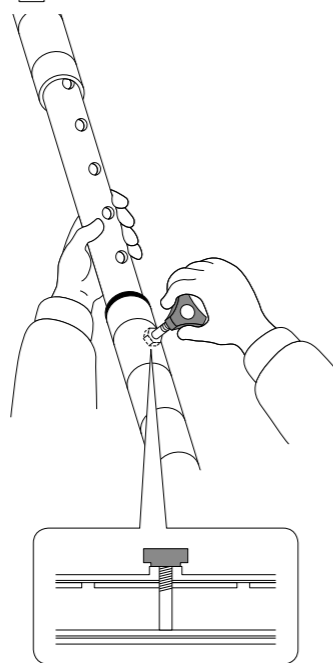

4 中・下段のプッシュ取り付け位置にラインマーカーで印をつけます。



最下段の棚板は下から2本目、中段の棚板は支柱に溶接されているナットの下側から4本目より下の溝に取付けてください。

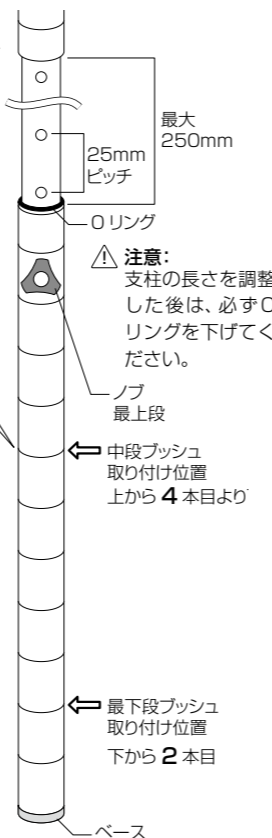

組み立て方

1 棚板2枚を図のように立て、支柱をベース側から、棚板の四隅の穴に通します。棚板は「」どちらも上にできます。

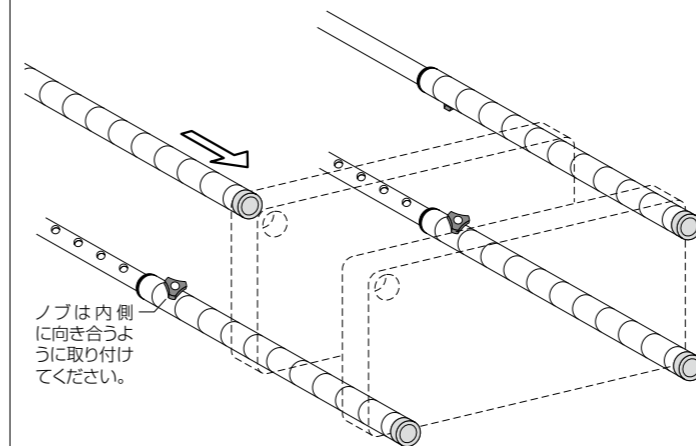

2 支柱のベースにキャスターを取り付けます。ストッパー付キャスターは短辺側に2つ並べて取り付けます。

注意: キャスター(アジャスター)は確実に締めこんでください。

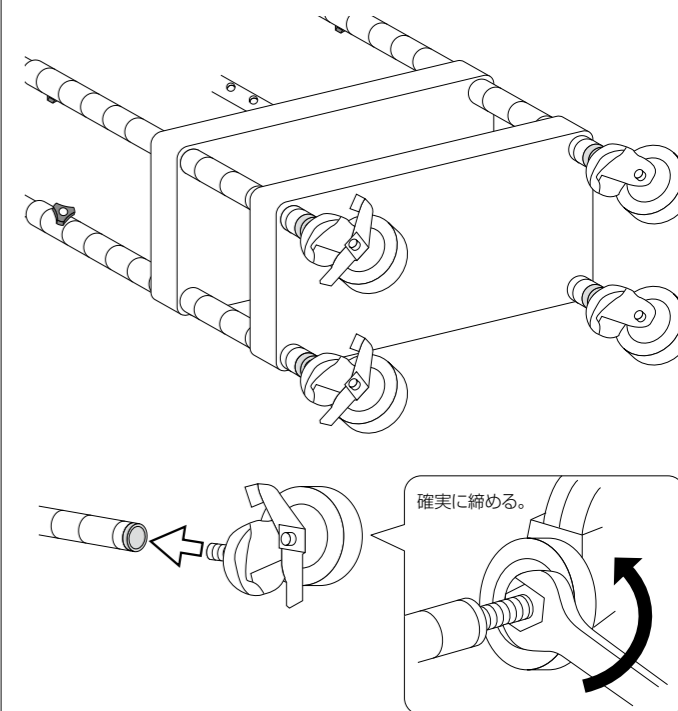

3-A 棚板をプッシュ取り付け位置より上にずらし、プッシュを取り付けます。(プッシュ取り付けの際はUPマークを上にして、内側の突起を支柱の溝に合わせてください。)

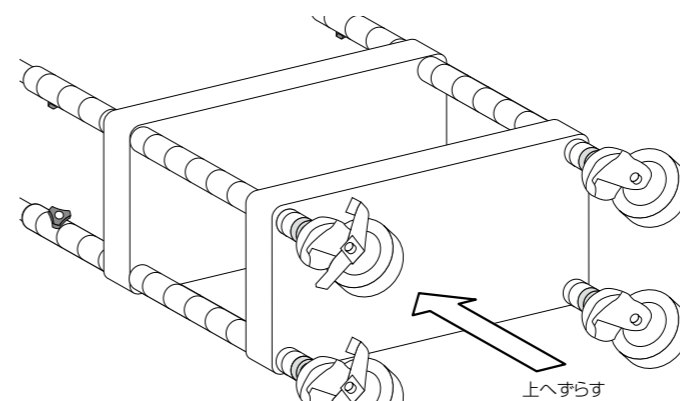

注意: プッシュを押し込む際、指等を挟まないように気をつけてください。

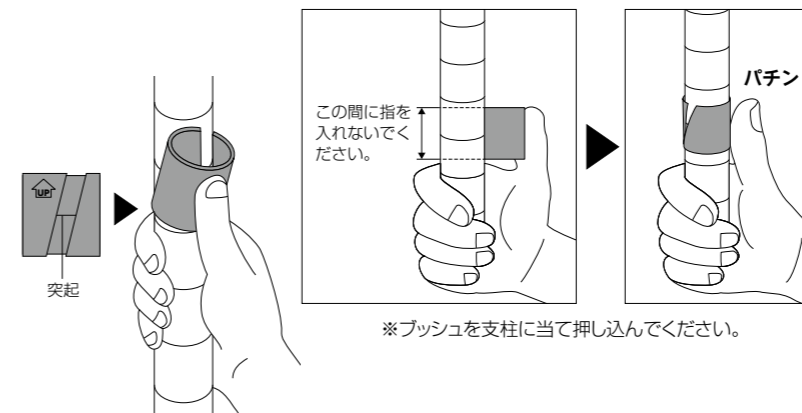

3-B プッシュが上下に動かないことを確かめてから、棚板を軽くはめ込みます。同じ要領で中段に棚板を取り付け、ワゴンを起こします。この時はまだ、棚板を叩き込まないでください。

