

名称	数量	備考	名称	数量	備考
1 天板	1	ポリ化粧合板	6 上枠補強	1	SPHC t1.6
2 上横棧	2	SPHC t1.6 SPCC t2.0	7 支柱 (クランプ付)	2	STKMR 1.6×50×26 SPHC t3.2
3 脚	2	SPHC t1.6	8 上補強	1	SPCC t1.0
4 下棧	1	STKMR t1.6×25×25	9 下補強	1	STKM t1.6×φ19.1
5 アジャスター	4	AJP16-45-40	10 ハンガーレール (NLHT)	1	SPCC t1.2 フック2ヶ付

⑥は、W=1500・1800用

	A	B	C	D	E	F
AE-0960THN (W)	900	600	710	500	10	850
AE-0975THN (W)	900	750	710	530	70	850
AE-1260THN (W)	1200	600	1010	500	10	1150
AE-1200THN (W)	1200	750	1010	530	70	1150
AE-1209THN (W)	1200	900	1010	530	145	1150
AE-1560THN (W)	1500	600	1310	500	10	1450
AE-1500THN (W)	1500	750	1310	530	70	1450
AE-1509THN (W)	1500	900	1310	530	145	1450
AE-1860THN (W)	1800	600	1610	500	10	1750
AE-1800THN (W)	1800	750	1610	530	70	1750
AE-1809THN (W)	1800	900	1610	530	145	1750

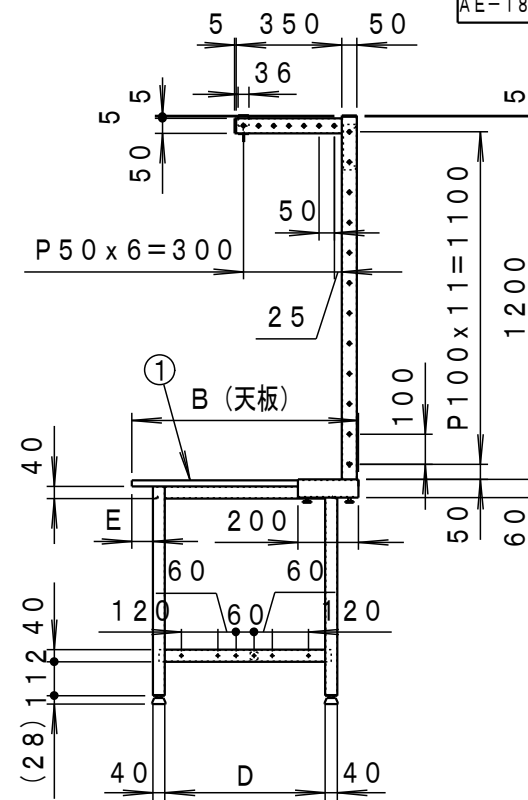
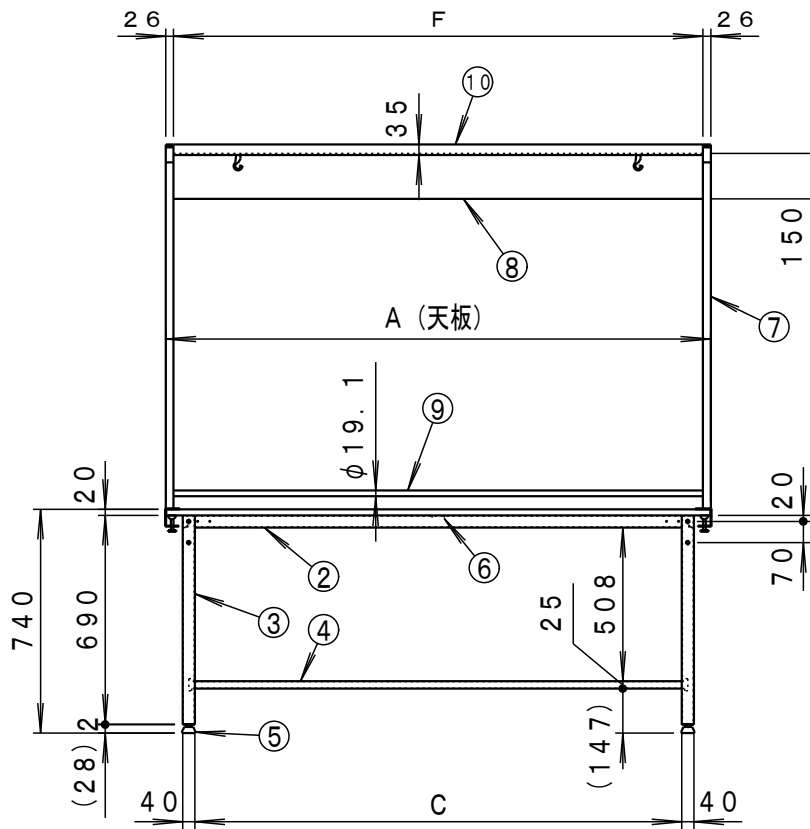

納入形態：ノックダウン

塗装色：AE-0000THNの場合

本体 グリーン

AE-0000THNWの場合

本体 ホワイト

マンセル近似値：AE-0000THNの場合

10GY6/2

AE-0000THNWの場合

N-8.7

表示耐荷重：300kg

備考

承認

検図

設計

森田

TRUSCO トラスコ中山株式会社

設計年月日

2011.6.6

全業

受入 No.

軽量作業台 (ツールハンガー付)

図面名称 AE-0000THN (W)

Scale

1 : 2.5