

	名称	数量	備考
1	天板	1	ポリ化粧合板 パーチクルボード
2	上横棧	2	SPHC t1.6
3	脚	2	STKMR t1.6×40×40 SPHC t1.6
4	ストローク脚	4	SPHC t1.6
5	下棧	1	STKMR t1.6×25×25
6	アジャスター	4	AJP16-45-40
7	-	-	-
8	高さ調節金具	4	SPHC t1.6

	A	B
AEM-1200	750	70
AEM-1209	900	145

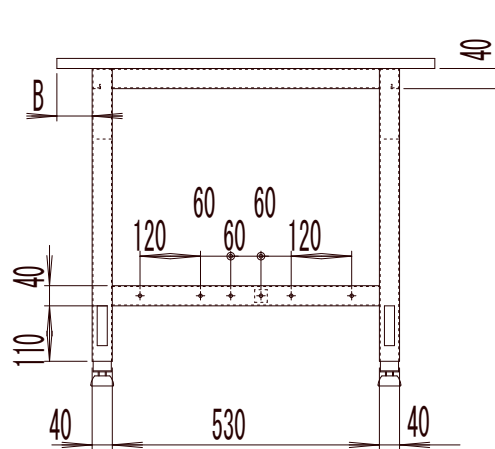
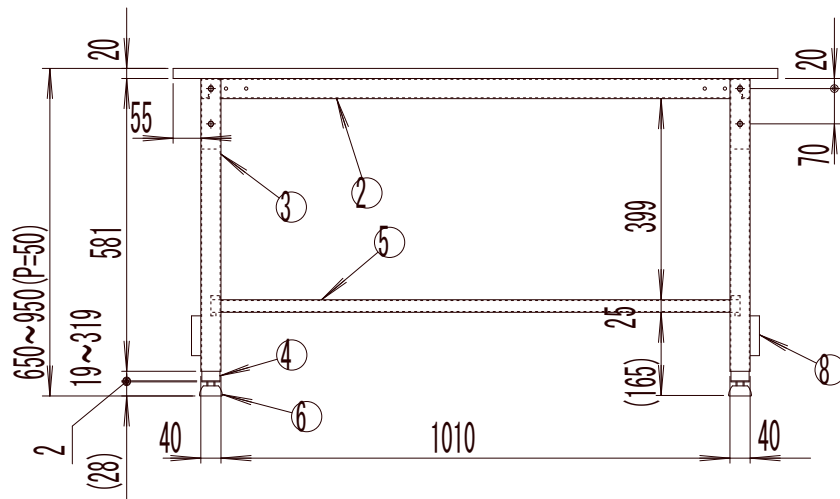

納入形態:ノックダウン  
 塗装色:グリーン  
 マンセル近似値:10GY6/2

AEM-1200  
 自重:31.5kg  
 梱包サイズ(梱包数 3):  
 天板 1260×760×30  
 棧 1100×115×48  
 脚 780×625×100  
 梱包重量:天板 16.5kg  
 棧 4kg  
 脚 11kg  
 表示耐荷重:150kg

AEM-1209  
 自重:34kg  
 梱包サイズ(梱包数 3):  
 天板 1260×910×30  
 棧 1100×115×48  
 脚 780×625×100  
 梱包重量:天板 19kg  
 棧 4kg  
 脚 11kg  
 表示耐荷重:150kg

備考 .....

承認

検図

設計  
井上

**TRUSCO** トラスコ中山株式会社

設計年月日  
2008.8.18

全業

受入No.

図面名称  
軽量高さ調整作業台  
AEM-1200, 1209

Scale  
1:15