

名称	数量	備考	名称	数量	備考
1 天板	1	導電性マット張, アースコード付	5 下棧	1	STKMR t1.6×25×25
2 上横棧	2	SPHC t1.6	6 アジャスター	4	AJP16-45-40
3 脚	2	STKMR t1.6×40×40 SPHC t1.6	7 上枠補強	1	SPHC t1.6
			8 高さ調節金具	4	SPHC t1.6
4 ストローク脚	4	SPHC t1.6	⑦は、W=1500・1800用		

納入形態:ノックダウン
 塗装色:グリーン
 マンセル近似値:10GY6/2

表示耐荷重:150kg

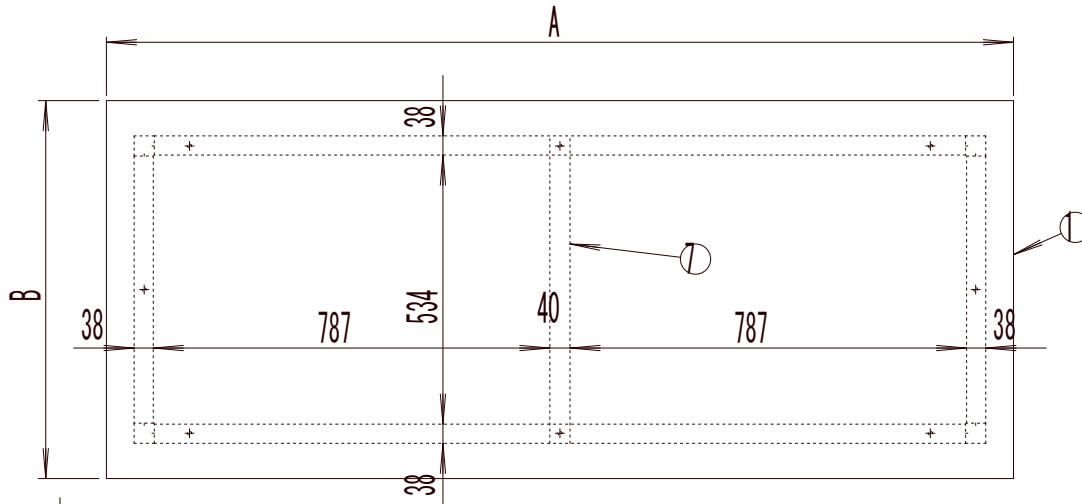

	A	B	C	D	E
AEM-0945D	900	450	710	350	10
AEM-0960D	900	600	710	500	10
AEM-0975D	900	750	710	530	70
AEM-1260D	1200	600	1010	500	10
AEM-1200D	1200	750	1010	530	70
AEM-1209D	1200	900	1010	530	145
AEM-1560D	1500	600	1310	500	10
AEM-1500D	1500	750	1310	530	70
AEM-1509D	1500	900	1310	530	145
AEM-1860D	1800	600	1610	500	10
AEM-1800D	1800	750	1610	530	70
AEM-1809D	1800	900	1610	530	145

