

	名称	数量	備考
1	天板	1	ポリ化粧板 パーチクルボード
2	上横棧	2	SPHC t1.6
3	脚	2	STKMR t1.6×40×40 SPHC t1.6
4	ストローク脚	4	SPHC t1.6
5	下棧	1	STKMR t1.6×25×25
6	アジャスター	4	AJP16-45-40
7	上枠補強	1	SPHC t1.6
8	高さ調節金具	4	SPHC t1.6

	A	B
AEM-1800	750	70
AEM-1809	900	145

納入形態:ノックダウン
 塗装色:グリーン
 マンセル近似値:10GY6/2

AEM-1800
 自重:41.5kg
 梱包サイズ(梱包数 3):
 天板 1860×760×30
 棧 1700×115×48
 脚 780×625×100
 梱包重量:天板 23.5kg
 棧 7kg
 脚 11kg
 表示耐荷重:150kg

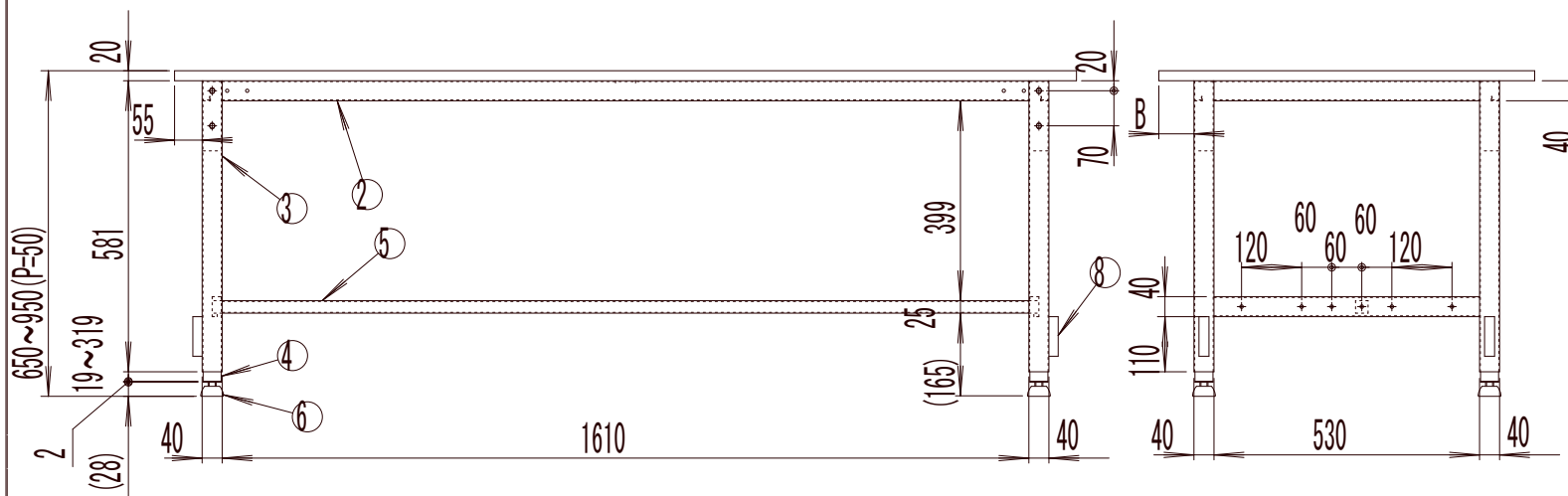

AEM-1809
 自重:45kg
 梱包サイズ(梱包数 3):
 天板 1860×910×30
 棧 1700×115×48
 脚 780×625×100
 梱包重量:天板 27kg
 棧 7kg
 脚 11kg
 表示耐荷重:150kg