

放熱シート〔CWシリーズ〕(1パック100枚入)

- パワートランジスタの下に取付けるだけで高い熱伝導率を得ることができます。
- マイカ板と違ってグリースを併用する必要はありません。
- 従来のシリコンラバーより約7倍の熱伝導率があります。
- 材質.....サーコン[®]TR (UL94V-0)
- 使用温度範囲..... - 60 ~ + 180



製品代表特性

外観	灰緑色	
厚さ(mm)	0.30 ^{+0.10} ₋₀	
硬さ(JIS A)	75	
引張強さ(kg/cm)	1.7	
伸び(%)	100	
引裂強さ(kg)	0.3B	
体積抵抗率(-cm)	1.2x10 ¹⁵	
絶縁破壊の強さ(KV)	10	
耐電圧(KV)	7	
誘電率	50 Hz	4.4
	10 ³ Hz	4.4
	10 ⁶ Hz	4.4
誘電正接	50 Hz	0.004
	10 ³ Hz	0.002
	10 ⁶ Hz	0.003
熱抵抗(/W)	0.39	
燃焼性(UL94)	V-O	

熱伝導率の比較表

材質名	熱伝導率 (× 10 ⁻⁴ cal / cm [·] sec [·])
サーコンTR	29.0
マイカ	14.0
ポリエチレン	6.0
ポリエステル	3.4
ポリスチレン	0.2
一般のシリコンラバー	3.7 ~ 5.4

サーコンは富士高分子工業(株)の登録商標です。

使用例



品番(1パック100枚入)

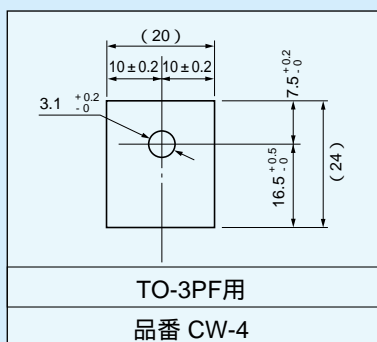
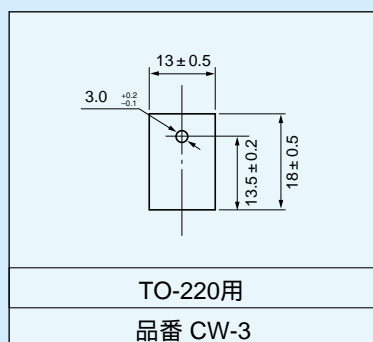
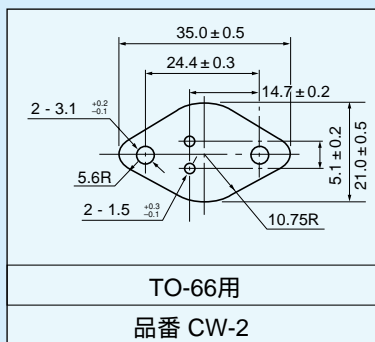
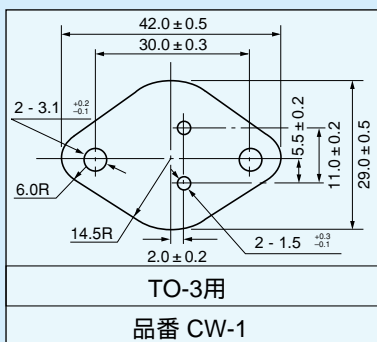

フリーサイズ

御希望のサイズにカットして御使用下さい。

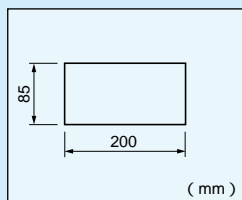

品番 CW-200 (1パック10枚入)