

NO.	部品名	材質	数量	カラー
	甲	PP	1	シルバーグレー
	毛	馬毛・PET・PP		黒・茶

備考

製品質量：145 g
 梱包サイズ：500*190*155
 梱包質量：約3.6kg
 特徴：毛はPP,PETに馬毛が入って腰のある植毛に仕上がっています。
 用途：自由箒45用ペア
 その他：甲が樹脂製なので、軽量です。

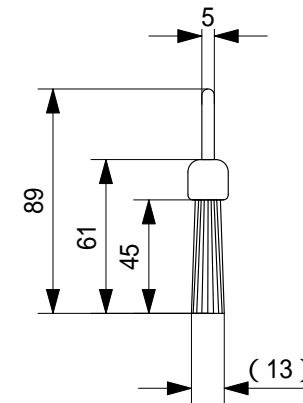
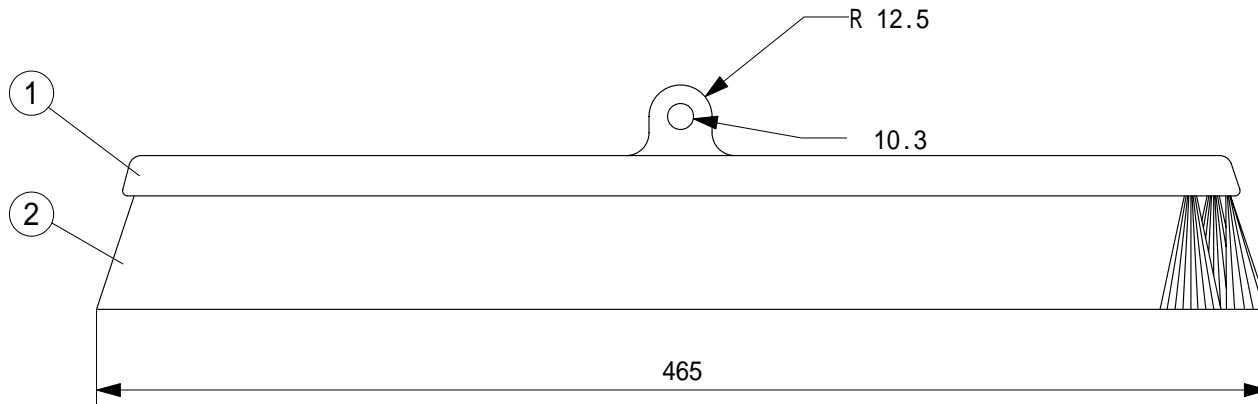
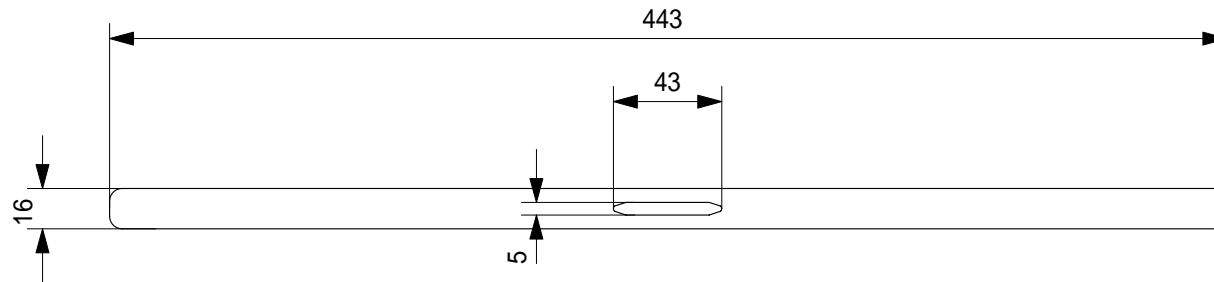

備考 _____

承認

検図設計
 梶村

TRUSCO トラスコ中山株式会社

設計年月日 全葉
 2000.02.26

受入 No.

品名 自由箒 45 スペア
 図面名称 F-G45S

Scale
 1/3