

【研磨布面】

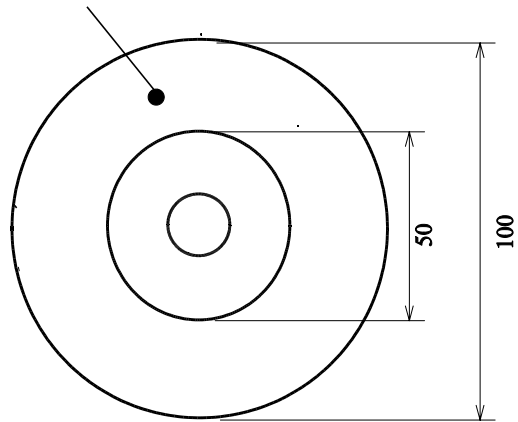

付属品
15mm穴アダプター

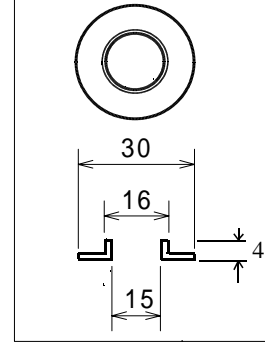

アダプター	金属	30 x 15
クッション材	スポンジ	100 x 50 x 5
基盤	金属	89 x 16
研磨材	フェルト (研磨材入)	100 x 50 x 5
部品名	材質	サイズ
	生産工場	913011

【側面】

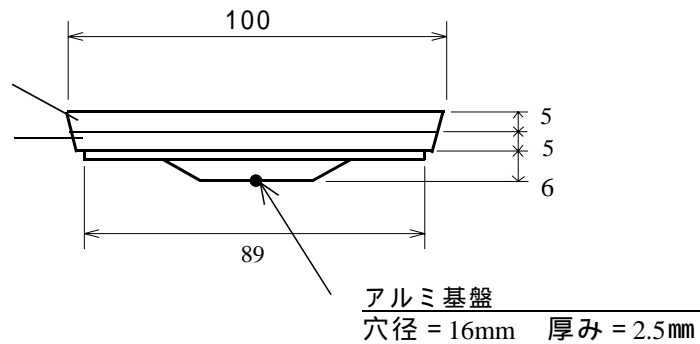

	粒度	自重	
GF100 艶出し用	油脂研磨材	50	285

備考 ----- ----- -----	承認 村上	検図	設計	TRUSCO トラスコ中山株式会社	設計年月日 H14.09.06	全業	受入	品名 ホリディスク 艶出し用	Scale
	品番 GF100								