

ハンドル折りたたみ時

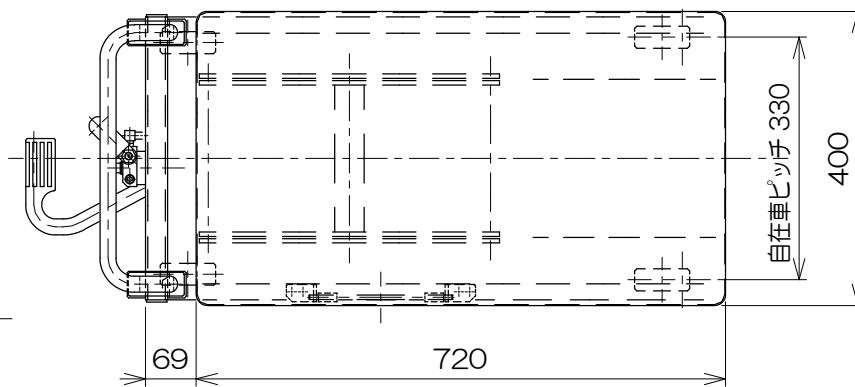

仕様		
型式	HLF-S60A	
均等荷重	60	kg
テーブル寸法	720L×400W	mm
テーブル高サ	220~720	mm
ストローク	500	mm
全長	960	mm
全幅	400	mm
全高	820	mm
リフト方式	足踏油圧式	
ポンプ回数	約 7	回
	ハンドル折りたたみ可能	
折りたたみ時	400W×960L×320H mm	
自重	約 14	kg

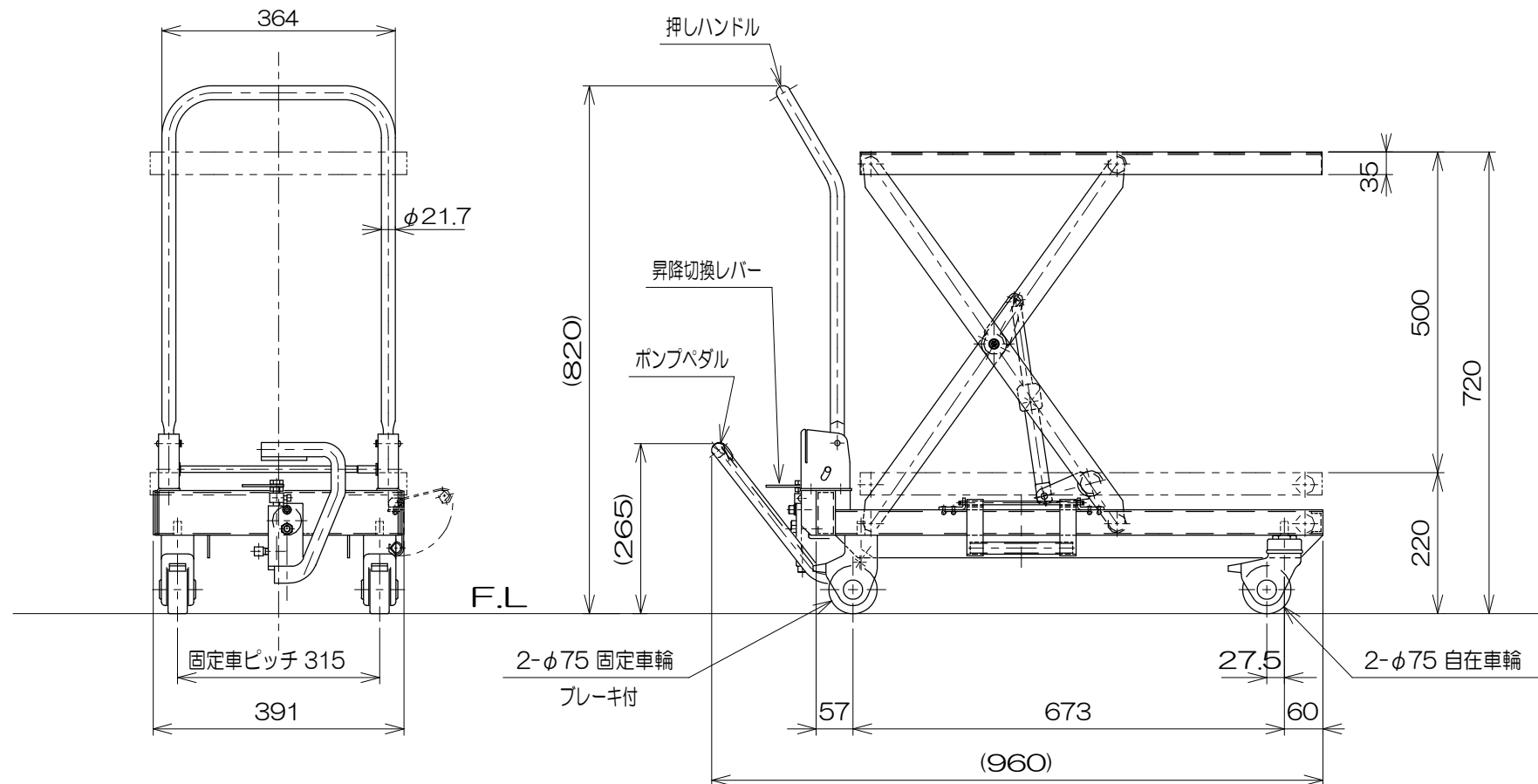

図番	
用紙	B-4
縮尺	1/10