

2	ハンドル棒	1	SS400 φ10	焼シ焼き付け塗装
1	ベース板	2	SPCC 2.6t	焼シ焼き付け塗装
No.	部品名	数	規格・品番・仕様	表面処理
			生産工場	4603
			納品形態	完成品

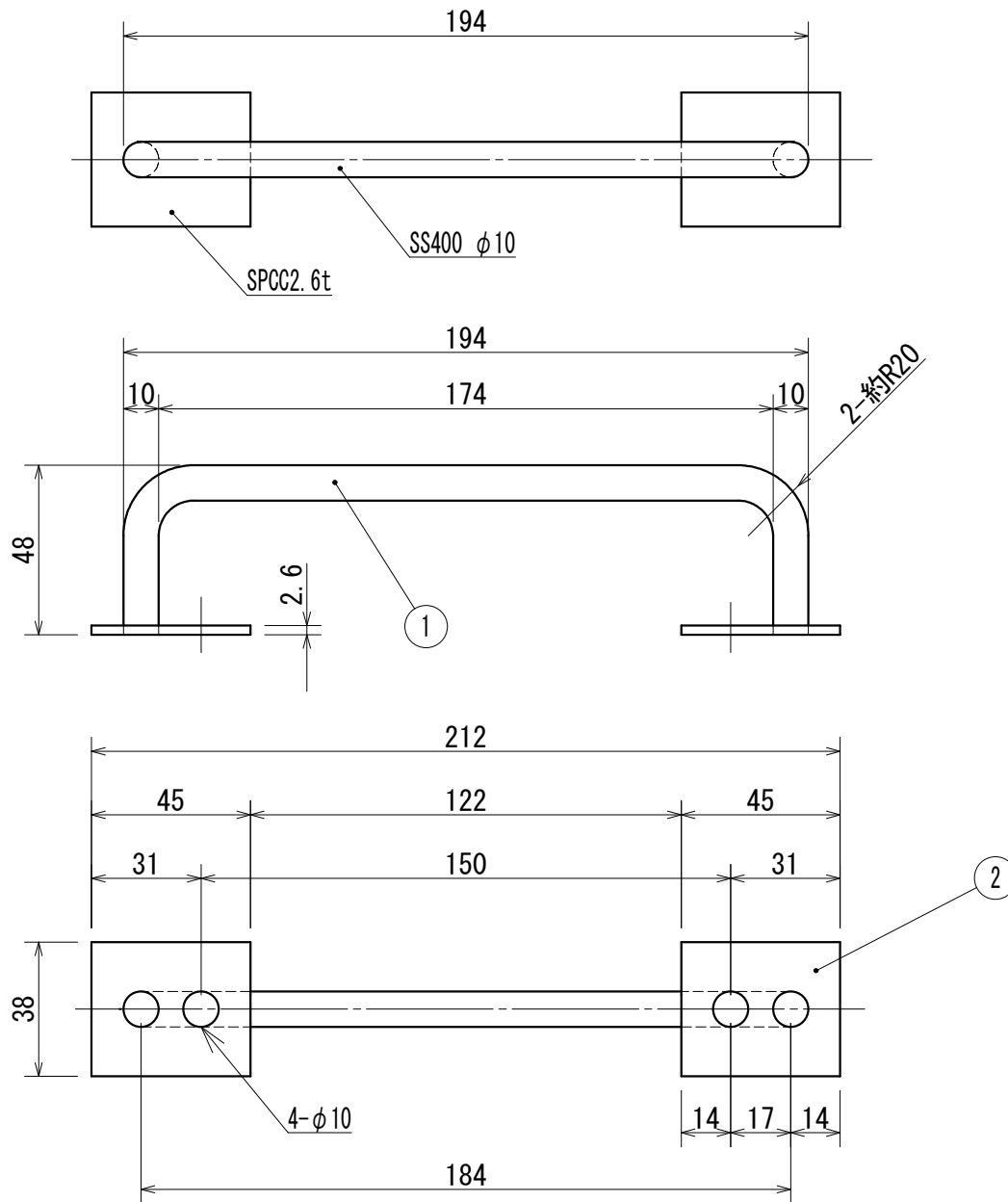

ユニクロメッキ処理

仕様 ●2本1セット

付属品 ●セムス：M6×16(平ワッシャ付き)×4個

フランジナット：M6×4個、

六角ボルト：M8×16×4、

フランジナット：M8×4、

平ワッシャ：φ21.5、1.6mm×4

備考：

質量：600g/セット

作成日
2009.9.3

検図
山田

TRUSCO トラスコ中山株式会社

品名
ハンドルユニット
軽量棚用オプション

品番
HU

Scale
1/2