

MCCB用ロックアウト治具

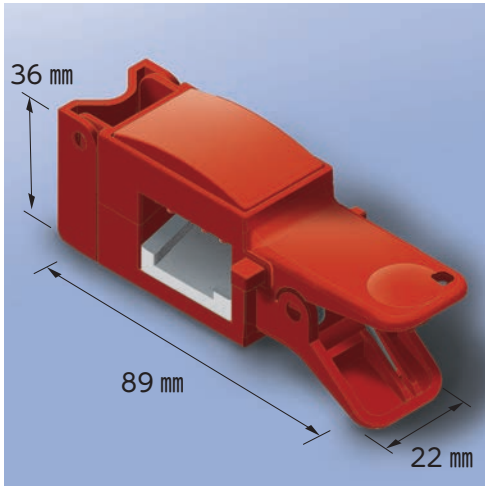

ブレーカーをロックし、感電事故や不用意な起動事故を防止!



ブレーカーのスイッチを挟み込み、南京錠等を掛けることで固定
※別途南京錠等をご用意ください。

取付イメージ



用途

- (主幹)MCCB用

材質

- 本体:ポリカーボネート
- パッキン:シリコンゴム

色調

- 赤色

特長

- 工事等の作業者以外の方が、ブレーカーの通電操作を行えないようにロック
- 30~225AFの多くのブレーカーに対応
- 取り付けが簡単 ● 持ち運びが便利

対応ブレーカー一覧

メーカー サイズ	三菱電機 (株)	富士電機機器制御 (株)
225A	NF250-CW NF225-CP	SA203C SA203BA
100A	NF125-CW NF100-CW NF100-CP	EA103C EA103B EA103A
60A	NF63-CW NF60-CW NF60-CP	EA63C EA63B EA63
30A	NF30-CS	EA33AC EA33

商品コード	品番	質量 (g)	標準単価	梱包	出荷単位
690-360-00510	SLA-T01	20	オープン	6個	1個

盤扉用ロックアウト治具



取っ手にかぶせ、盤扉の鍵穴を完全にガード!

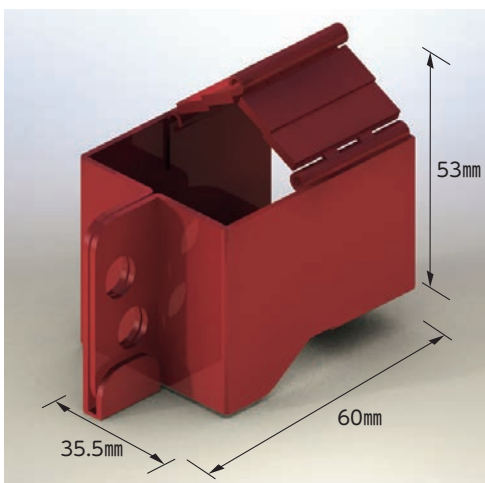

取っ手にかぶせ、南京錠等を掛けることで鍵穴を隠す
※別途南京錠等をご用意ください。

取付イメージ

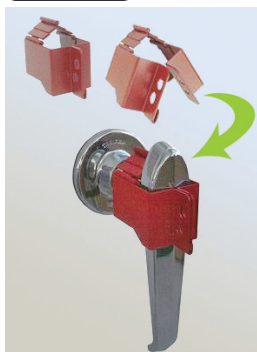

特長

- 対応取っ手多数
- 取り付けが簡単
- 持ち運びが便利

用途

- 高低圧盤扉用

材質

- 本体:ステンレス
- ヒンジ部:ステンレス

色調

- 赤色

商品コード	品番	質量 (g)	標準単価	梱包	出荷単位
690-360-00520	SLA-T02	50	オープン	10個	1個