

表面実装用ジャック【品番JH-2-A】1リール200本入(1パック10本入)

PAT

- チップマウンターにかけられるジャックです。
- 縦方向よりプラグが挿入できます。
- 2.0 のプラグが適合します。
- プラグはOP-7-1、OP-7-2、OP-7-2-100 (電線付(237ページ参照))を用意しています。
- 材質.....ソケット部.....リン青銅
樹脂部.....テフロン (UL94V-0)
- 処理.....ニッケル下地金メッキ
- 樹脂色.....黒、赤、黄、緑、青、白
- 適合オスピ径.....2.0
- 挿入力.....800g以下
- 抜去力.....100g以上



使用例

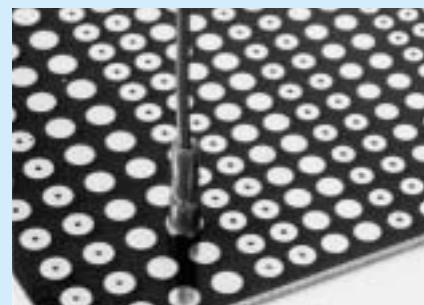

JH-2とOP-7-2-100(237ページ参照)の組合せ

推奨ランド径

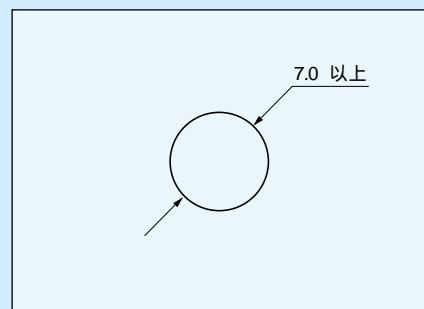

表面実装用

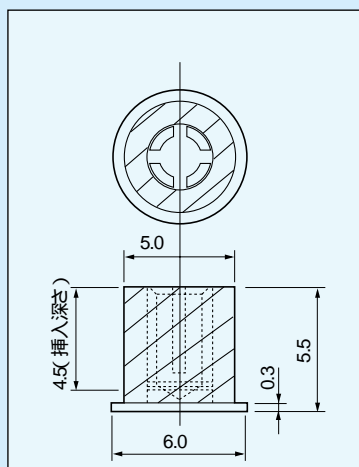
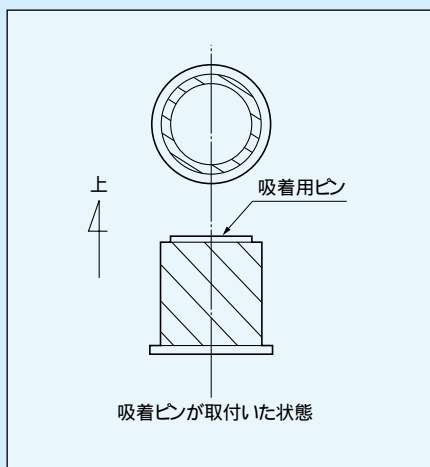

- 挿抜回数.....1000回以上
- 定格電流.....10A
- 接触抵抗.....20mΩ以下
- 絶縁抵抗.....1000MΩ以上
- 絶縁耐圧.....1000V AC,DC1分間
- 使用温度範囲..... - 55 ~ + 200

- 使用上の御注意
テーピング品には吸着用ピンが着いている為、リフロー後、洗浄前に吸着ピンを抜いて下さい。

御注文方法

JH-2-A-T 赤

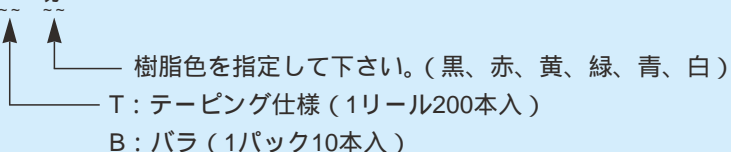

テフロン部、強度アップの為、従来の成型から切削タイプに変更しました。(品番JH-2-Aになります。)(寸法等は従来の物と同じです。)

