

No.	部品名	数	材質・原/品番	表面処理
1	替芯	1	SK	HRC55-60
2	本体	1	SCM415	HRC55-60
3	バネ	1	SWPA(ピアノ線 1.2X10X82X24	
4	ホーロー	1	14X2.0	45C

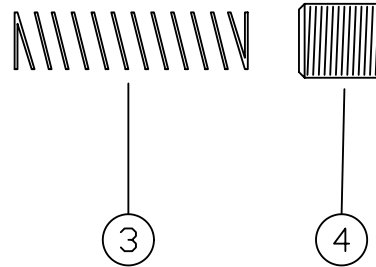
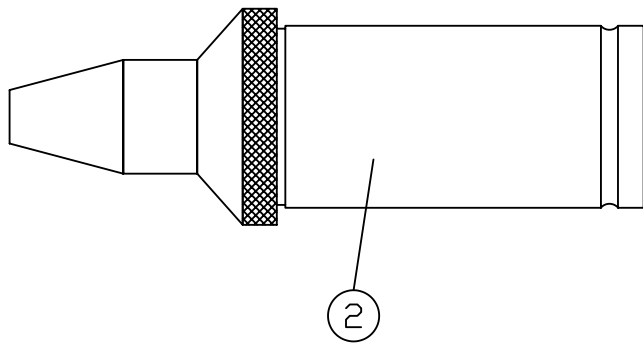
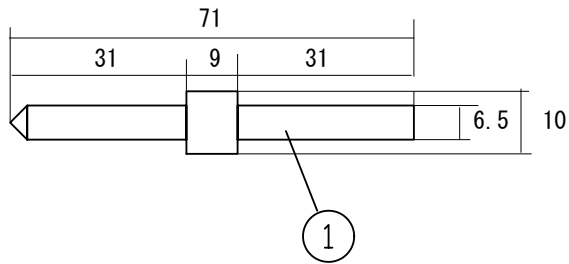
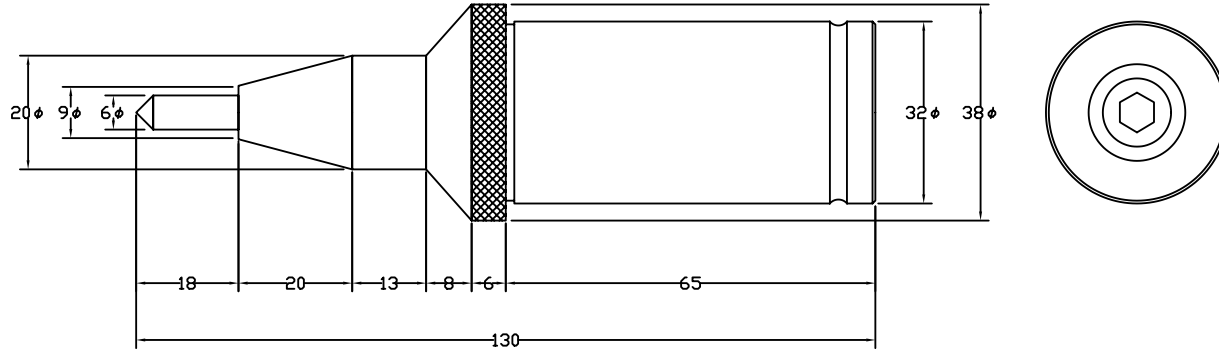

作成日 2008. 2. 15

検図 岩瀬

TRUSCO トラスコ中山株式会社

品名 ラインマスター

品番 L 3 2 - 1 3 0