

LWT-H SERIES

三出力17W~50W

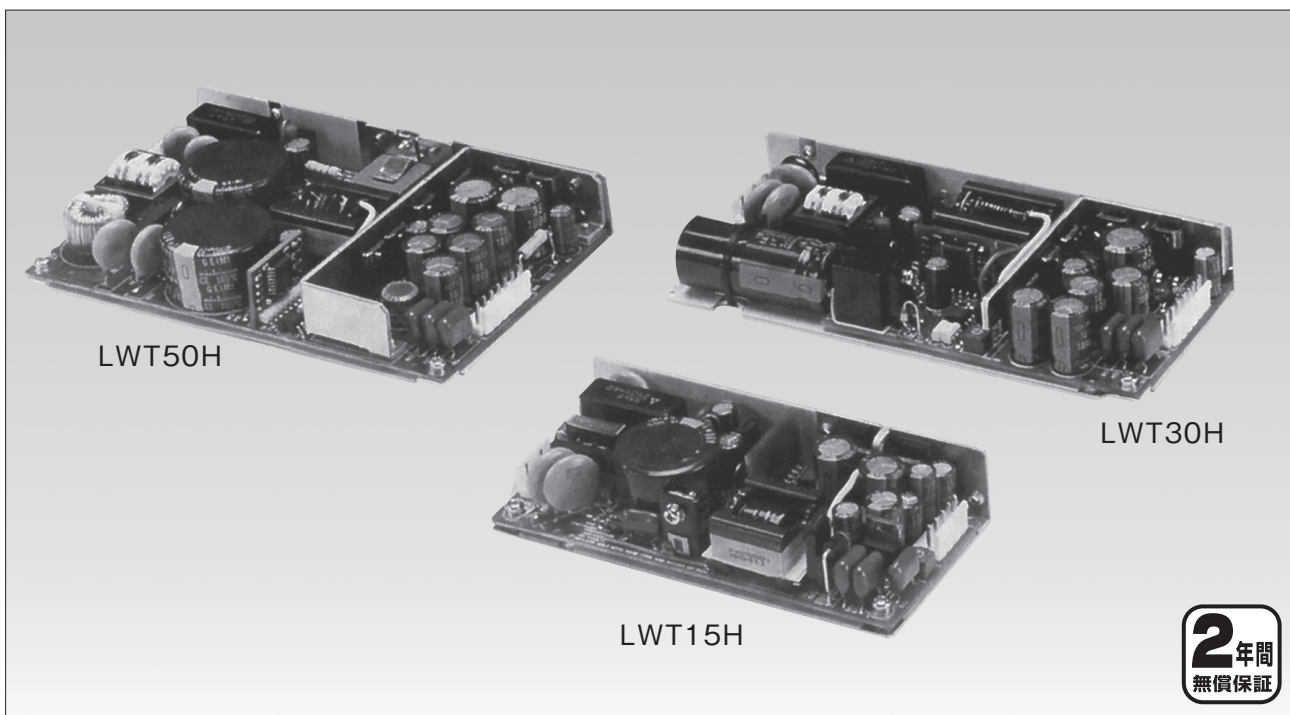

■特長

- 100V/200V系ワイド入力 マルチ出力
- 計測装置や小型形状が必要な用途に対応
- 薄型形状：約1インチ（26mm）
- ワットボックス電源（フレキシブルパワー）設計
総合最大出力電力以内で各チャンネルの出力電力を自由に設定できます。
- CH1出力はCH2、3とアイソレーション

■安全規格

	認定	UL62368-1
	認定	CSA62368-1
	認定	EN62368-1
	適合	低電圧指令

■EMC

雑音端子電圧	準拠	VDE-B
	準拠	FCC-B

■型名称呼方法

LWT 15H-522

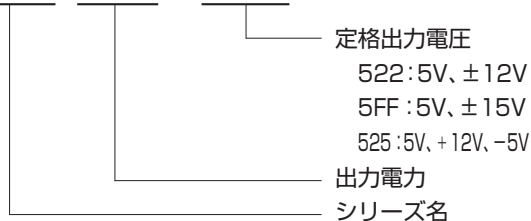

■製品ラインアップ

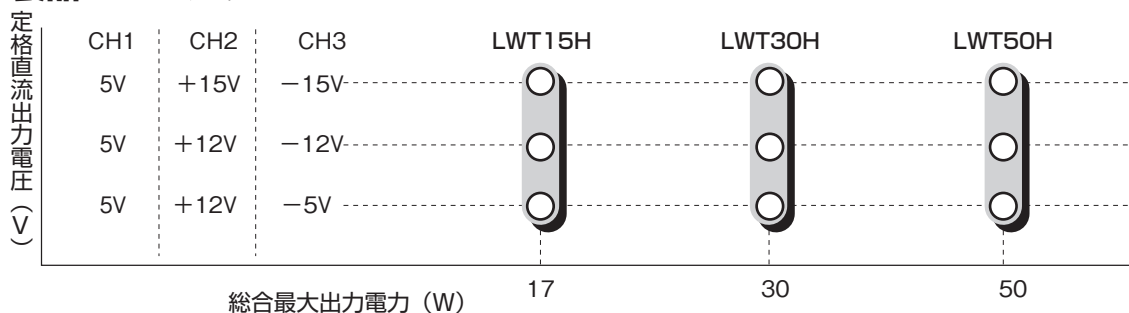

■LWT15H 仕様規格

(ご使用前に取扱説明書をお読み下さい)

仕様項目	型名	LWT15H-5FF			LWT15H-522			LWT15H-525		
	CH	CH1	CH2	CH3	CH1	CH2	CH3	CH1	CH2	CH3
1. 定格直流出力電圧		5V±1%	+15V	-15V	5V±1%	+12V	-12V	5V±1%	+12V	-5V
2. 最小直流出力電流 (注10)		0.5A	0A	0A	0.5A	0A	0A	0.5A	0A	0A
3. 最大直流出力電流		3.0A	0.6A	0.4A	3.0A	0.6A	0.4A	3.0A	0.6A	0.4A
4. 最大出力電力		15.0W	9.0W	6.0W	15.0W	7.2W	4.8W	15.0W	7.2W	2.0W
5. 総合最大出力電力		17.0W			17.0W			17.0W		
6. 効率 (Typ.) (注1)		72%			72%			72%		
7. 入力電圧及び周波数 (注2)		85~265VAC (47~440Hz) 110~330VDC連続入力								
8. 入力電流 (Typ.)		0.40A 100VAC/0.22A 200VAC								
9. 入力サージ電流 (Typ.) (注3)		100VACに於いて14A/200VACに於いて28A								
10. 最大リップル電圧 (含ノイズ) (注4)		100mV	150mV	150mV	100mV	150mV	150mV	100mV	150mV	150mV
11. 最大入力変動 (注4、5)		50mV	150mV	150mV	50mV	120mV	120mV	50mV	120mV	50mV
12. 最大負荷変動 (注4、6)		100mV	300mV	300mV	100mV	240mV	240mV	100mV	240mV	100mV
13. 過電流保護 (注7、8)		各CH共 105%~、総合出力電力18W以上								
14. 過電圧保護 (注9)		CH1のみ…5.75~6.75V (出力遮断方式手動リセット型)								
15. 出力保持時間 (Typ.)		100VAC 最大出力電力時に於いて20ms 17W出力 (5V2A、2CH・3CH TOTAL 7W時)								
16. 出力電圧可変範囲 (Typ.)		CH1出力のみ…+5% (5~5.25V) : CH2・CH3出力は固定…±5%Max 5V可変時は、2CH・3CHの出力電流をディレーティングして下さい。								
17. 動作周囲温度		0°C~+60°C 自然空冷0°C~+40°C : 17W、50°C : 14W、60°C : 10W								
18. 動作周囲湿度		30%~90%RH								
19. 保存温度		-30°C~+85°C								
20. 保存湿度		10%~95%RH								
21. 冷却方式		自然空冷								
22. 周囲温度対出力変動 (Typ.)		CH1…1%以下、CH2・3…2%以下 (0~60°C)								
23. 耐電圧		入力-筐体間 2.0kVAC 1分間 (但し電流は20mAとします) 入力-出力間 3.0kVAC 1分間 (但し電流は20mAとします)								
24. 絶縁抵抗		出力-筐体間 25°C 70%RH 500VDCにて100MΩ以上								
25. 耐振動		19.6m/s ² 以下 (標準取付時, 10~55Hz 掃引1分間 19.6m/s ² 以下 X・Y・Z各方向1時間)								
26. 耐衝撃		196.1m/s ² 以下								
27. 安全規格・CEマーキング		UL62368-1, CSA62368-1, EN62368-1, UL60950-1, CSA60950-1, EN60950-1 各認定 (60950-1の有効期限: 2020年12月20日)								
28. 雑音端子間電圧		VDE-B、FCC-B準拠								
29. 質量		220g								
30. 標準価格		6,000円								

注1. 100VAC、出力電力17W時…5V2A、CH2・CH3総合7W

注2. 安全規格申請時の定格入力電圧範囲は、「100~240VAC、50/60Hz」です。

注3. 周囲温度25°Cに於けるコールドスタート時です。

注4. 弊社指定の測定方法による値です。

注5. 85~265VAC、負荷一定時の値です。

注6. 最小負荷~全負荷、入力一定時の値です。

注7. フの字方式自動復帰型です。

注8. 30秒以上の過負荷及び短絡状態は避け下さい。

注9. CH1過電圧保護機能動作時は、全出力が遮断します。

注10. CH1の最小直流出力電流をとることで、全出力が安定します。

[LWT15H]

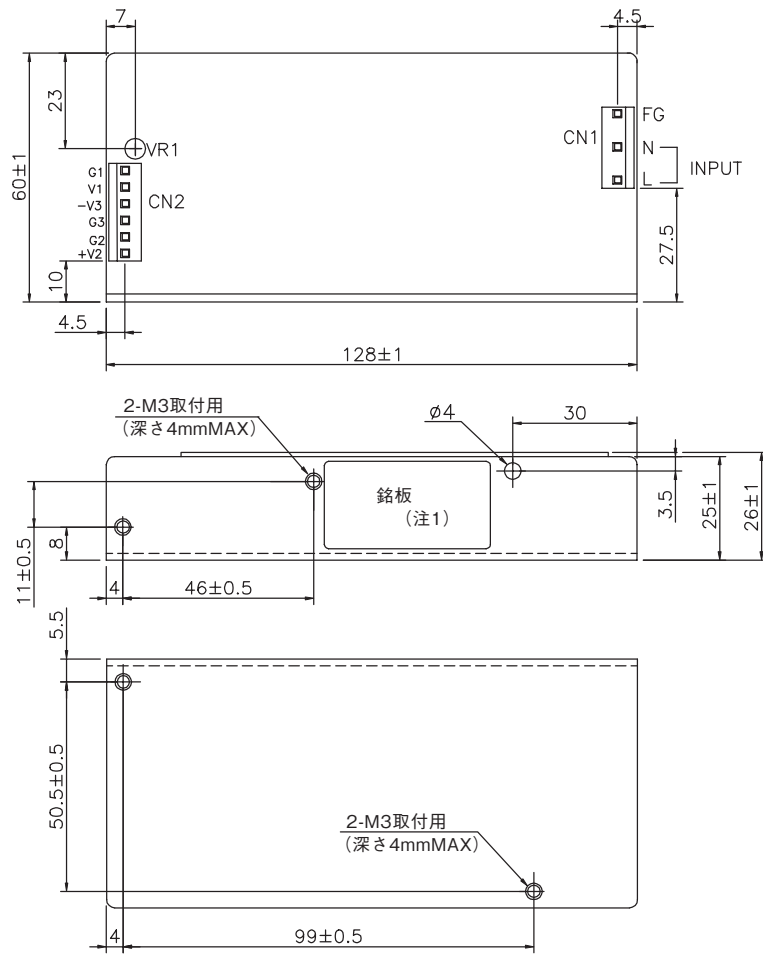

LWT-H

単位:mm

●使用コネクタ

入力側	CN1	ピンアセンブリ B3P5-VH (日本圧着端子)
出力側	CN2	ピンアセンブリ B6P-VH (日本圧着端子)

注1. 型名及び仕様規格により定められた入力・出力電圧値と製造国名が表示されます。

●付属品

入力側	CN1	ソケットハウジング VHR-5N (日本圧着端子)
出力側	CN2	ソケットハウジング VHR-6N (日本圧着端子)
ターミナルピン		SVH-21T-P1.1 (日本圧着端子)

適合圧着器: YC-160R (日本圧着端子)

■取付方法による出力ディレーティング

出力ディレーティング

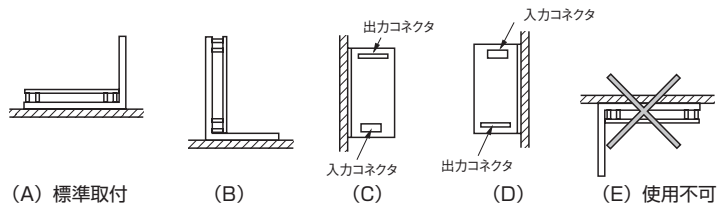
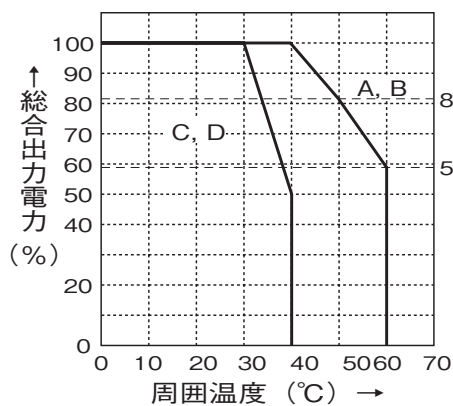

電源を装置に実装される場合は、標準取付方法(A)をお奨め致します。尚、取付方法(B)、(C)、(D)も可能ですが、左記のディレーティング内でご使用下さい。取付方法(E)は、基板が上面となる為、電源内部に熱がこもりますのでお避け下さい。

■LWT30H 仕様規格

(ご使用前に取扱説明書をお読み下さい)

仕様項目	型名	LWT30H-5FF			LWT30H-522			LWT30H-525		
	CH	CH1	CH2	CH3	CH1	CH2	CH3	CH1	CH2	CH3
1. 定格直流出力電圧		5V±1%	+15V	-15V	5V±1%	+12V	-12V	5V±1%	+12V	-5V
2. 最小直流出力電流 (注10)		0.7A	0A	0A	0.7A	0A	0A	0.7A	0A	0A
3. 最大直流出力電流		5.0A	1.2A	0.6A	5.0A	1.2A	0.6A	5.0A	1.2A	0.6A
4. 最大出力電力		25.0W	18.0W	9.0W	25.0W	14.4W	7.2W	25.0W	14.4W	3.0W
5. 総合最大出力電力		30.0W			30.0W			30.0W		
6. 効率 (Typ.) (注1)		73%			73%			73%		
7. 入力電圧及び周波数 (注2)		85~265VAC (47~440Hz) 110~330VDC連続入力								
8. 入力電流 (Typ.)		0.70A 100VAC/0.42A 200VAC								
9. 入力サージ電流 (Typ.) (注3)		100VACに於いて16A/200VACに於いて32A								
10. 最大リップル電圧 (含ノイズ) (注4)		100mV	150mV	150mV	100mV	150mV	150mV	100mV	150mV	150mV
11. 最大入力変動 (注4、5)		50mV	150mV	150mV	50mV	120mV	120mV	50mV	120mV	50mV
12. 最大負荷変動 (注4、6)		100mV	300mV	300mV	100mV	240mV	240mV	100mV	240mV	100mV
13. 過電流保護 (注7、8)		各CH共 105%~、総合出力電力32W以上								
14. 過電圧保護 (注9)		CH1のみ…5.75~6.75V (出力遮断方式手動リセット型)								
15. 出力保持時間 (Typ.)		100VAC 最大出力電力時に於いて20ms 30W出力 (5V4A、2CH・3CH TOTAL 10W時)								
16. 出力電圧可変範囲 (Typ.)		CH1出力のみ…+5% (5~5.25V) : CH2・CH3出力は固定…±5%Max 5V可変時は、2CH・3CHの出力電流をディレーティングして下さい。								
17. 動作周囲温度		0°C~+60°C 自然空冷0°C~+40°C : 30W、50°C : 24W、60°C : 18W								
18. 動作周囲湿度		30%~90%RH								
19. 保存温度		-30°C~+85°C								
20. 保存湿度		10%~95%RH								
21. 冷却方式		自然空冷								
22. 周囲温度対出力変動 (Typ.)		CH1…1%以下、CH2・3…2%以下 (0~60°C)								
23. 耐電圧		入力-筐体間 2.0kVAC 1分間 (但し電流は20mAとします) 入力-出力間 3.0kVAC 1分間 (但し電流は20mAとします)								
24. 絶縁抵抗		出力-筐体間 25°C 70%RH 500VDCにて100MΩ以上								
25. 耐振動		19.6m/s ² 以下 (標準取付時, 10~55Hz 掃引1分間 19.6m/s ² 以下 X・Y・Z各方向1時間)								
26. 耐衝撃		196.1m/s ² 以下								
27. 安全規格・CEマーキング		UL62368-1, CSA62368-1, EN62368-1, UL60950-1, CSA60950-1, EN60950-1 各認定 (60950-1の有効期限: 2020年12月20日)								
28. 雑音端子間電圧		VDE-B、FCC-B準拠								
29. 質量		300g								
30. 標準価格		8,000円								

注1. 100VAC、出力電力30W時…5V4A、CH2・CH3総合10W

注2. 安全規格申請時の定格入力電圧範囲は、「100~240VAC、50/60Hz」です。

注3. 周囲温度25°Cに於けるコールドスタート時です。

注4. 弊社指定の測定方法による値です。

注5. 85~265VAC、負荷一定時の値です。

注6. 最小負荷~全負荷、入力一定時の値です。

注7. 30秒以上の過負荷及び短絡状態は避け下さい。

注8. フの字方式自動復帰型です。

注9. CH1過電圧保護機能動作時は、全出力が遮断します。

注10. CH1の最小直流出力電流をとることで、全出力が安定します。

[LWT30H]

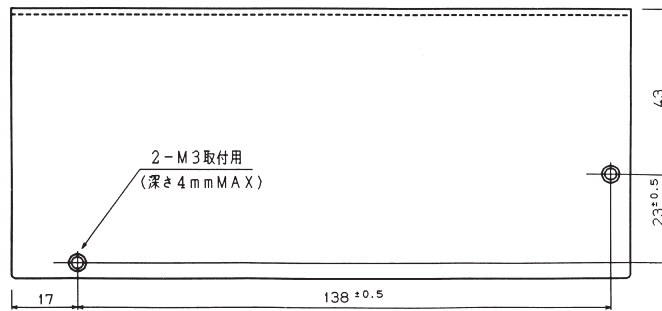
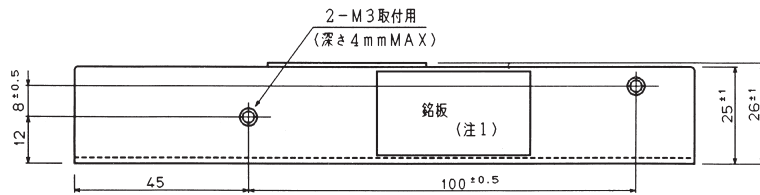
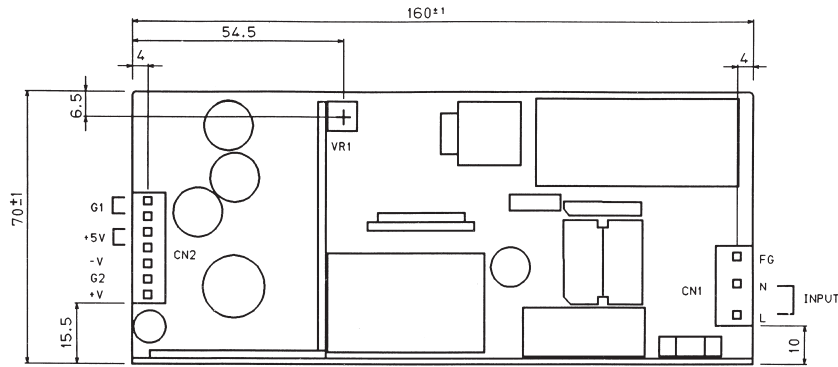

単位:mm

●使用コネクタ

入力側 CN1	ピンアセンブリ B3P5-VH (日本圧着端子)
出力側 CN2	ピンアセンブリ B7P-VH (日本圧着端子)

注1. 型名及び仕様規格により定められた入力・出力電圧値と製造国名が表示されます。

●付属品

入力側 CN1	ソケットハウジング VHR-5N (日本圧着端子)
出力側 CN2	ソケットハウジング VHR-7N (日本圧着端子)
ターミナルピン	SVH-21T-P1.1 (日本圧着端子)

適合圧着器: YC-160R (日本圧着端子)

■取付方法による出力ディレーティング

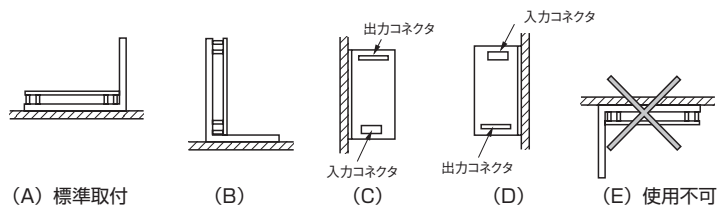
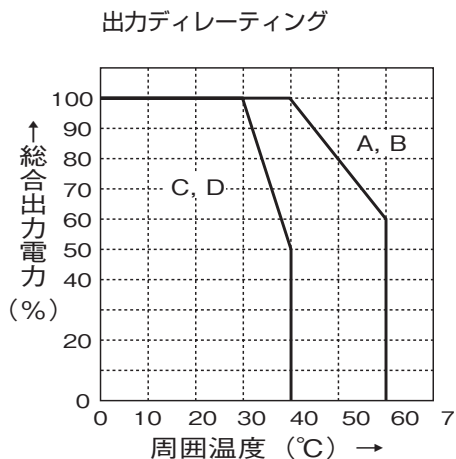

電源を装置に実装される場合は、標準取付方法(A)をお奨め致します。
尚、取付方法(B)、(C)、(D)も可能ですが、左記のディレーティング内でご使用下さい。
取付方法(E)は、基板が上面となる為、電源内部に熱がこもりますのでお避け下さい。

■LWT50H 仕様規格

(ご使用前に取扱説明書をお読み下さい)

仕様項目	型名	LWT50H-5FF			LWT50H-522			LWT50H-525		
	CH	CH1	CH2	CH3	CH1	CH2	CH3	CH1	CH2	CH3
1. 定格直流出力電圧		5V±1%	+15V	-15V	5V±1%	+12V	-12V	5V±1%	+12V	-5V
2. 最小直流出力電流 (注10)		1.0A	0A	0A	1.0A	0A	0A	1.0A	0A	0A
3. 最大直流出力電流		8.0A	1.5A	1.0A	8.0A	1.5A	1.0A	8.0A	1.5A	1.0A
4. 最大出力電力		40.0W	22.5W	15.0W	40.0W	18.0W	12.0W	40.0W	18.0W	5.0W
5. 総合最大出力電力		50.0W			50.0W			50.0W		
6. 効率 (Typ.) (注1)		73%			72%			70%		
7. 入力電圧及び周波数 (注2)		85~265VAC (47~440Hz) 110~330VDC連続入力								
8. 入力電流 (Typ.)		1.2A 100VAC/0.7A 200VAC								
9. 入力サージ電流 (Typ.) (注3)		100VACに於いて16A/200VACに於いて32A								
10. 最大リップル電圧 (含ノイズ) (注4)		100mV	150mV	150mV	100mV	150mV	150mV	100mV	150mV	150mV
11. 最大入力変動 (注4、5)		50mV	150mV	150mV	50mV	120mV	120mV	50mV	120mV	50mV
12. 最大負荷変動 (注4、6)		100mV	300mV	300mV	100mV	240mV	240mV	100mV	240mV	100mV
13. 過電流保護 (注7、8)		各CH共 105%~、総合出力電力53W以上								
14. 過電圧保護 (注9)		CH1のみ…5.75~6.75V (出力遮断方式手動リセット型)								
15. 出力保持時間 (Typ.)		100VAC 最大出力電力時に於いて20ms 50W出力 (5V6A、2CH・3CH TOTAL 20W時)								
16. 出力電圧可変範囲 (Typ.)		CH1出力のみ…+5% (5~5.25V) : CH2・CH3出力は固定…±5%Max 5V可変時は、2CH・3CHの出力電流をディレーティングして下さい。								
17. 動作周囲温度		0°C~+60°C 自然空冷0°C~+40°C : 50W、50°C : 40W、60°C : 30W								
18. 動作周囲湿度		30%~90%RH								
19. 保存温度		-30°C~+85°C								
20. 保存湿度		10%~95%RH								
21. 冷却方式		自然空冷								
22. 周囲温度対出力変動 (Typ.)		CH1…1%以下、CH2・3…2%以下 (0~60°C)								
23. 耐電圧		入力-筐体間 2.0kVAC 1分間 (但し電流は20mAとします) 入力-出力間 3.0kVAC 1分間 (但し電流は20mAとします)								
24. 絶縁抵抗		出力-筐体間 25°C 70%RH 500VDCにて100MΩ以上								
25. 耐振動		19.6m/s ² 以下 (標準取付時,10~55Hz 掃引1分間 19.6m/s ² 以下 X・Y・Z各方向1時間)								
26. 耐衝撃		196.1m/s ² 以下								
27. 安全規格・CEマーキング		UL62368-1, CSA62368-1, EN62368-1, UL60950-1, CSA60950-1, EN60950-1 各認定 (60950-1の有効期限:2020年12月20日)								
28. 雑音端子間電圧		VDE-B、FCC-B準拠								
29. 質量		400g								
30. 標準価格		10,000円								

注1. 100VAC、出力電力50W時…5V6A、CH2・CH3総合20W

注2. 安全規格申請時の定格入力電圧範囲は、「100~240VAC、50/60Hz」です。

注3. 周囲温度25°Cに於けるコールドスタート時です。

注4. 弊社指定の測定方法による値です。

注5. 85~265VAC、負荷一定時の値です。

注6. 最小負荷~全負荷、入力一定時の値です。

注7. 30秒以上の過負荷及び短絡状態は避け下さい。

注8. フの字方式自動復帰型です。

注9. CH1過電圧保護機能動作時は、全出力が遮断します。

注10. CH1の最小直流出力電流をとることで、全出力が安定します。

[LWT50H]

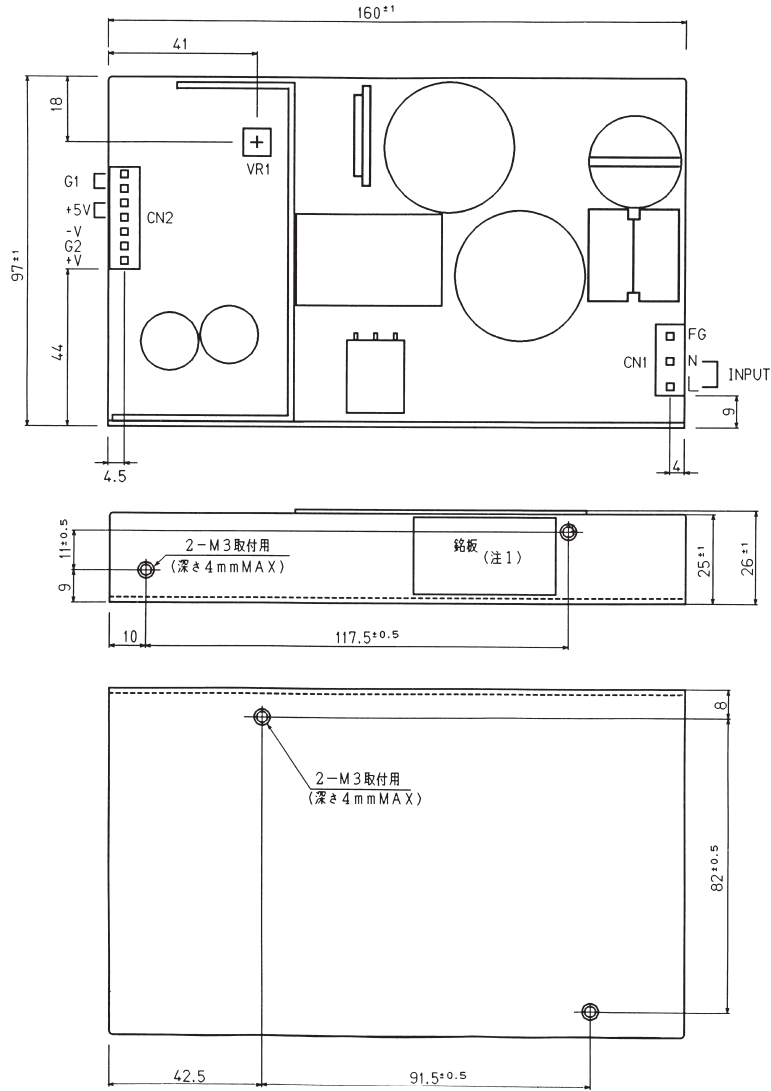

LWT-H

単位:mm

●使用コネクタ

入力側	CN1	ピンアセンブリ B3P5-VH (日本圧着端子)
出力側	CN2	ピンアセンブリ B7P-VH (日本圧着端子)

注1. 型名及び仕様規格により定められた入力・出力電圧値と製造国名が表示されます。

●付属品

入力側	CN1	ソケットハウジング VHR-5N (日本圧着端子)
出力側	CN2	ソケットハウジング VHR-7N (日本圧着端子)
ターミナルピン		SVH-21T-P1.1 (日本圧着端子)

適合圧着器: YC-160R (日本圧着端子)

■取付方法による出力ディレーティング

出力ディレーティング

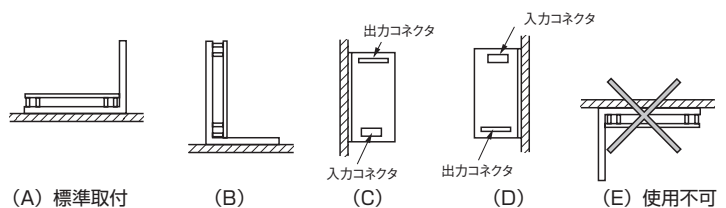
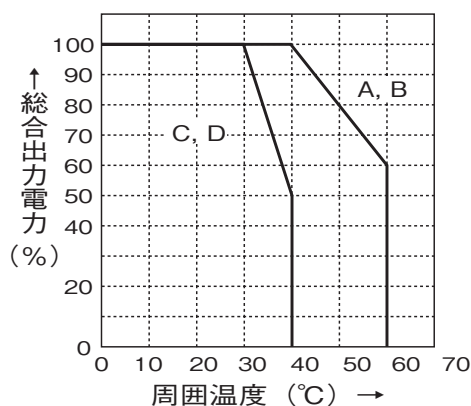

電源を装置に実装される場合は、標準取付方法(A)をお奨め致します。尚、取付方法(B)、(C)、(D)も可能ですが、左記のディレーティング内でご使用下さい。取付方法(E)は、基板が上面となる為、電源内部に熱がこもりますのでお避け下さい。

・製品を正しく、安全にご使用いただくために、最新の納入仕様書をぜひご請求ください。
 ・記載内容は、改良その他により予告なく変更する場合がありますので、あらかじめご了承ください。

■ブロックダイアグラム

【LWT15H, LWT30H, LWT50H】

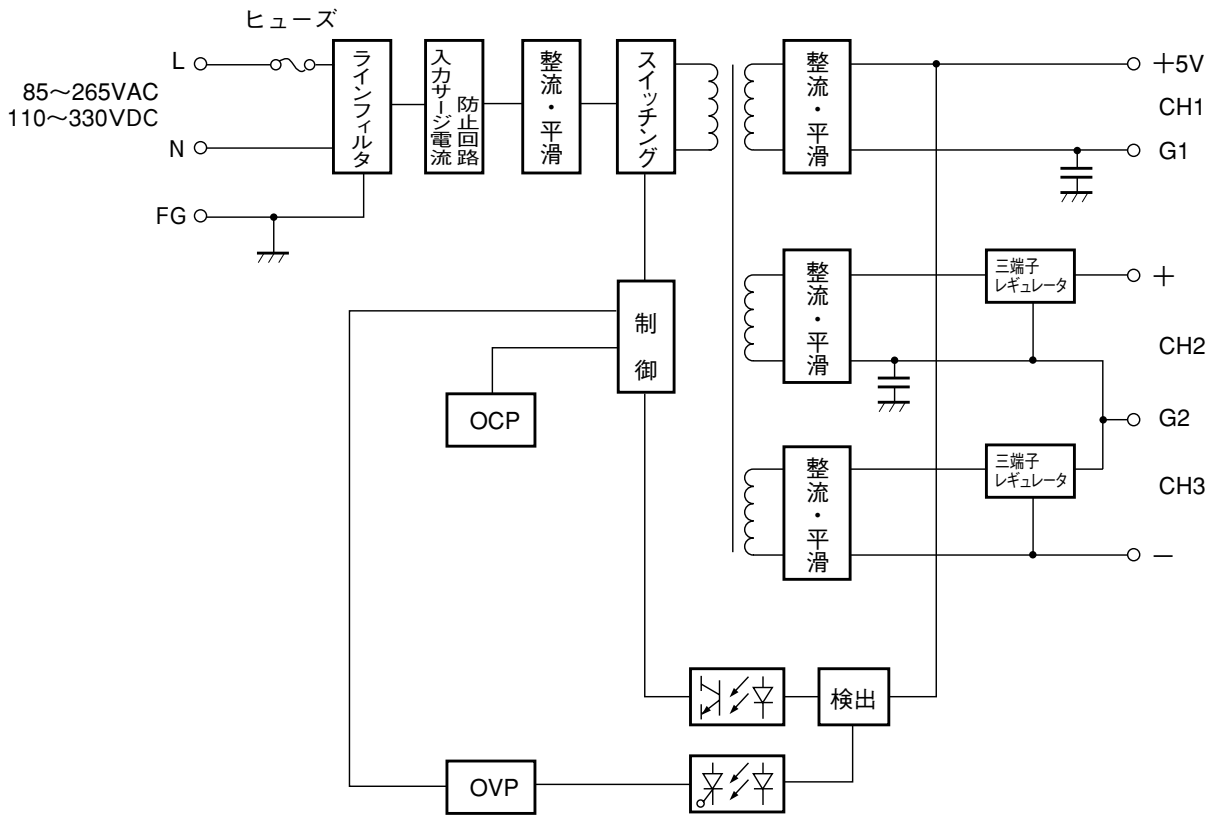

●回路方式・発振周波数
 スイッチング回路：他励フライバック方式・110kHz（固定）

●ヒューズ容量
 LWT15H：2.5A LWT30H：3 A LWT50H：3 A

■測定方法

【LWT15H, LWT30H, LWT50H】

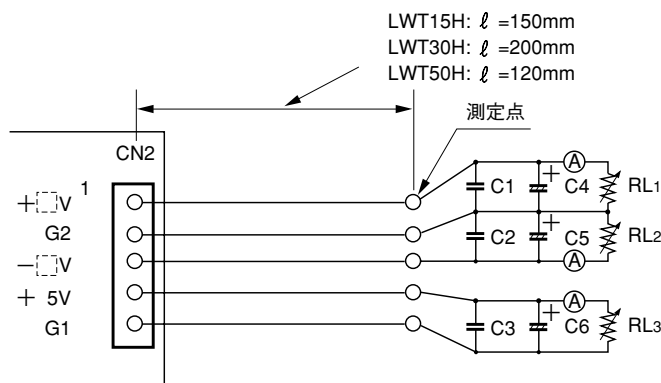

	LWT15H	LWT30H	LWT50H
C1,C2,C3：フィルムコンデンサ	0.1 μ F	0.1 μ F	0.1 μ F
C4：電解コンデンサ	47 μ F	100 μ F	220 μ F
C5：電解コンデンサ	47 μ F	47 μ F	1000 μ F
C6：電解コンデンサ	470 μ F	470 μ F	1000 μ F

綿材
 LWT15H：AWG #20（1本）
 LWT30H：AWG #20（2本）
 LWT50H：AWG #18（2本）

LWT-H シリーズ取扱説明書

ご使用前に取扱説明書を必ずお読みください。注意事項を十分に留意の上、製品をご使用ください。

LWT-Hシリーズ取扱説明書

https://product.tdk.com/info/ja/documents/instruction_manual/ac-dc-converter/lwt-h_apl_j.pdf

LWT-H