

仕様	MKP-151U	
型式	MKP-151U	
最大積載荷重	150	kg
テーブル寸法	716L × 436W	mm
テーブル高さ	162	mm
全長	(742)	mm
全幅	436	mm
全高さ	872	mm
自重	9.8	kg

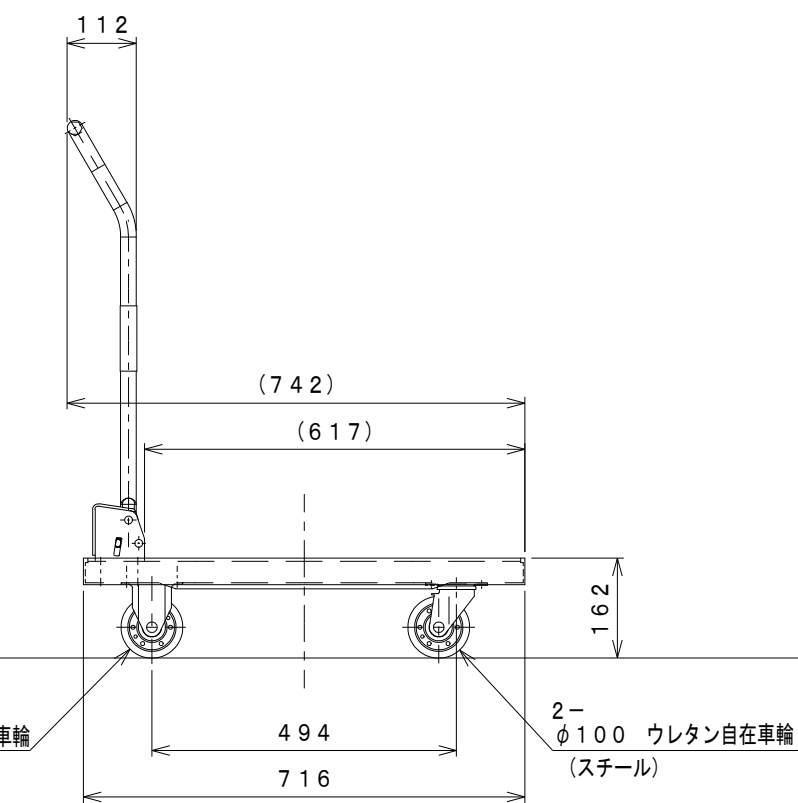
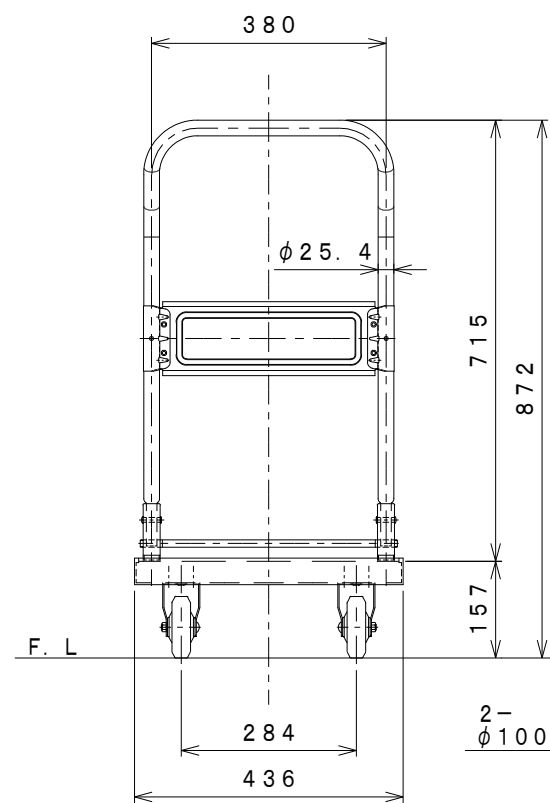

2-
φ100 ウレタン固定車輪
(スチール)

2-
φ100 ウレタン自在車輪
(スチール)

図番	
用紙	B-4
縮尺	1/10

作成日 2016.06.01

検図

TRUSCO トラスコ中山株式会社

品名 樹脂台車
折りたたみハンドル

品番 MKP-151U