

# ネットパレットカー

この度は **TRUSCO** ネットパレットカーをお買い上げいただき、誠にありがとうございます。  
ご使用前に、この取扱説明書をよくお読みになり、正しくお使いください。また、お読みになった後は大切に保管してください。

本製品は網パレット用の台車です。  
網パレットの移動や運搬ができ、自在車  
旋回固定式キャスターなので取り回しが  
簡単です。

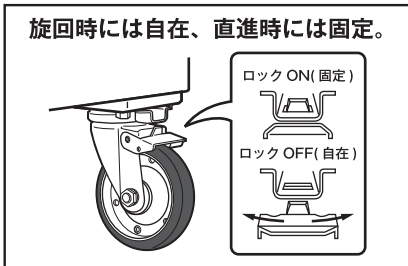

品番		ハンドル	パレット固定金具
NC-8	NC-12	×	×
NCL-8	NCL-12	×	○
NC-8S	NC-12S	○	×
NCL-8S	NCL-12S	○	○

**最大積載荷重は、500kgです。**

※キャスターを交換する場合は、下記標準品キャスターもしくは適合キャスターを必ずご使用下さい。

## ▲ 安全上のご注意



### 警告

取扱いを誤った場合に、人が死亡または重傷を負う可能性が想定される内容を示しています。

- **ストッパーを使用した場合でも運搬車は傾斜地に放置しないで下さい。**  
運搬車が暴走し、大事故になることがあります。
- **最大積載荷重以上の荷物を積載しないでください** ■ **人や動物を乗せないで下さい。**  
運搬車が壊れ、ケガをすることがあります。 転倒し、ケガをすることがあります。
- **ハンドル(腰)の高さ以上に積み上げないでください** ■ **偏った荷積みをししないでください**  
荷物が倒れ、ケガをすることがあります。 運搬車が転倒することがあります。
- **運搬車に荷物を載せて急旋回しないでください** ■ **荷台の上に衝撃を加える載せ方をしないでください**  
運搬車が転倒することがあります。 運搬車が壊れ、ケガをすることがあります。



### 注意

取扱いを誤った場合に、人が傷害を負う可能性が想定される内容および物的損害のみの発生が想定される内容を示しています。

- **より安全な停車が必要な場合は、ロックON(固定)状態とロックOFF(自在)状態のキャスターを併用してください** →
- **固定状態と自在状態のキャスターを併用し、ハンドル側のキャスターを自在状態にしてご使用ください。**
- **ボルトやネジがゆるんだまま使用しないでください** ■ **本商品の切断など、分解や改造をしないでください**  
部品が外れてけがをすることがあります。 破損したり運搬車が不安定になり危険です。
- **ハンドル付運搬車はハンドル以外で移動しないでください** ■ **高温・多湿、薬品がかかる環境で使用しないでください**  
荷物が倒れたり、突起物でケガをすることがあります。 運搬車が壊れ、ケガをすることがあります。
- **屋外や水のかかる場所に設置しないでください** ■ **ぬれたものを置かないでください**  
フレームが腐食し、倒壊するおそれがあります。 フレームが腐食し、倒壊するおそれがあります。

## 組み立てる前に

- 梱包内容がすべて揃っているかご確認してください。
- ※標準品のキャスターは、WJK-150です。
- ※組み立て時は、必ず軍手等の保護具を着用してください。
- ※適合キャスター：ゴム車 ・ ・ ・ ・ TJ-150、TJB-150、TK-150、TKB-150  
ウレタン車 ・ ・ ・ ・ TUJ-150、TUJB-150、TUK-150、TUKB-150

## 梱包内容

### 台車フレーム…1セット

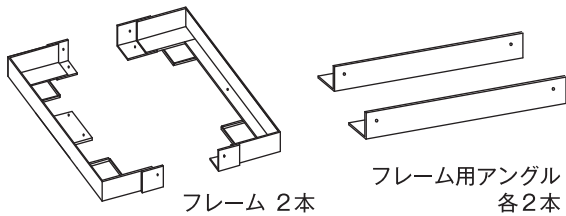

### 付属部品

	M8ボルトセット		M10ボルトセット	
六角ボルト	M8×20	8個	M10×20	4個
スプリングワッシャー	M8	8個	M10	4個
平ワッシャー	M8	8個	M10	4個
ナット	M8	8個		

### LC-L (NCL-8、NCL-8S、NCL-12、NCL-12Sのみ) ※別売

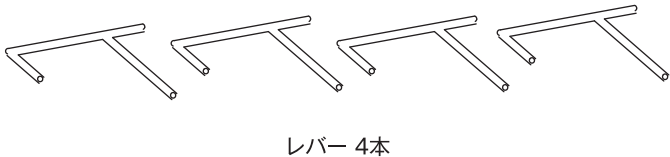

六角ボルト	M8×20	4個
スプリングワッシャー	M8	4個
平ワッシャー	M8	4個
スプリング		4個

## 組み立て方

### ① BOXパレットカーのフレームを組立てます。

フレームの組み立ては内側から先にボルトを入れ、外側からボルトの出た先に平ワッシャー、スプリングワッシャーと順に入れ、最後にナットでとめます。

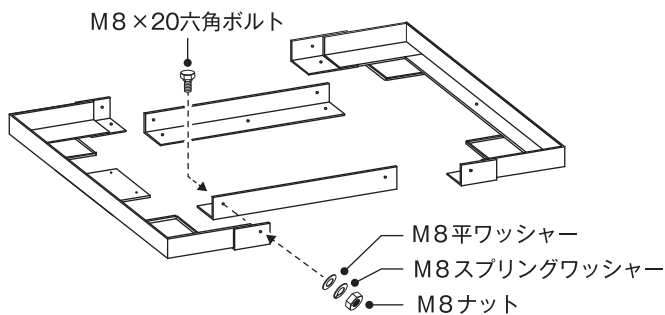

フレーム用アングル1本につき4ヶ所をM8のボルトセットでとめます。

### ② キャスター(ストッパー)を取付けます。(別売)

本体を裏返し、キャスター(ストッパー)を取り付けます。キャスターはキャスターに付属したボルトセットで、ストッパーは本商品に付属したM10ボルトセットでとめます。

※NC-8、NC-12、NC-8S、NC-12Sはここで完成。

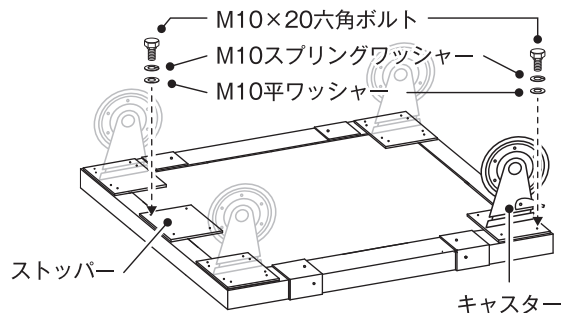

### ③ レバー(別売)を取り付ける。(NCL-8、NCL-12、NCL-8S、NCL-12Sのみ)

付属のばねをパイプの内側に入れ、ワッシャー、スプリングワッシャーを入れボルトでしっかりと取り付けます。

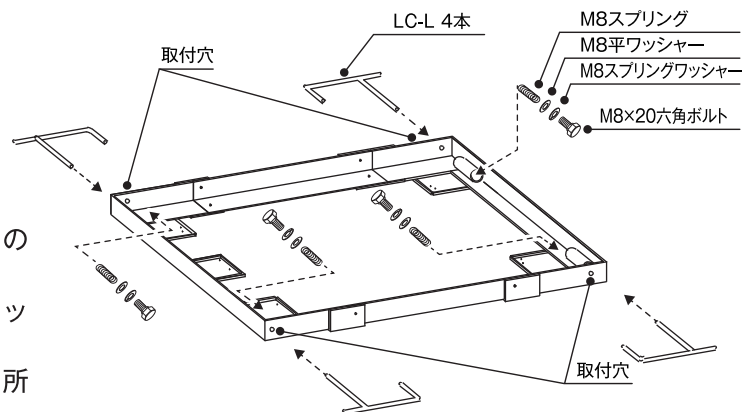

※この時に本体のボルト、ナット及びキャスターの取り付けネジにゆるみがないかご確認下さい。

※レバーの取り付け作業を行うときは、必ずパレットは取外してください。

※台車が動き危険なので、必ず平坦かつ安全な場所で行ってください。

商品改良のため、予告なく仕様を変更する場合がありますのでご了承ください。ご不明な点や修理ならびにお取り扱い、お手入れに関するご不明な点は、お買い上げの販売店かお客様相談室にご相談ください。  
※この取扱説明書の無断転用を禁じます。

総発売元 **トラスコ中山株式会社** お客様相談室 ☎ 0120-509-849  
〒105-0004 東京都港区新橋4丁目28番1号 E-mail: techno.center@trusco.co.jp

<http://www.orange-book.com/>

MADE IN JAPAN Ver. 15/10-PU 3版