

# TOSO

## ロールスクリーン

### ラビータ スプリングタイプ

#### ノンウォッシュブルタイプ LAVIT SP-NONWASHABLE

取扱説明書No.R-130030(LAVI-01.02.05)

初版

## 取扱説明書(保証書付き)

このたびは、弊社製品をお買い上げいただきありがとうございます。  
安全にご使用いただくために良くお読みいただき、大切に保管してください。

### 注意

#### ■使用上のご注意

- ① 本製品は屋内用です。屋外での使用はできません。
- ② 可動部への注油は絶対に行わないでください。
- ③ ロールスクリーン本体に物を吊り下げたり、ぶら下がらないでください。
- ④ 必要な場合を除いて、スクリーン本体をローラーパイプから外さないでください。
- ⑤ コードが体に巻きついたり、引っ掛かるようなことをしないでください。事故の恐れがあります。
- ⑥ 本製品のスクリーンは非防災です。

#### ■取付け上のご注意

- ① セットバーをつかんで製品を持つのはおやめください。故障の原因となります。
- ② 付属の取付けネジは木部用です。木部以外には使用できません。木部は25mm以上の厚さが必要です。
- ③ 取扱説明書に記載されているブラケット取付け数量と取付け位置は必ずお守りください。本体が落下する恐れがあります。
- ④ 製品は水平に取付けてください。斜めに取付けますと、スクリーンの巻きずれの原因となります。
- ⑤ ネジの溝の大きさに合ったドライバーをご使用ください。サイズが合わないドライバーを使用しますとネジの頭がつぶれる場合があります。

●ブラケットの数量、位置を守り、製品を水平に取付ける

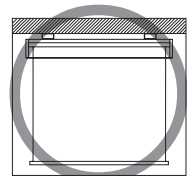

●製品が水平に取付けられていない

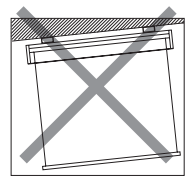

●ブラケットが正しい位置に付いていない

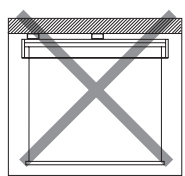

#### ■操作上のご注意

- ① プルボールはウエイトバーの中央にセットしてください。プルボールが中央にセットされていないと巻きずれの原因となります。
- ② プルボールを手で持って垂直方向に操作してください。プルボールを斜め方向に操作しますと、巻きずれの原因となります。
- ③ スクリーン本体及びローラーパイプを直接持って操作することはお止めください。可動部の破損の原因となります。
- ④ 製品は決められた製品高さの範囲でご使用ください。範囲以上でご使用になると、スクリーンの落下、破損の原因となります。

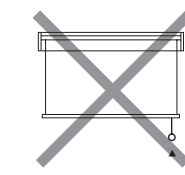
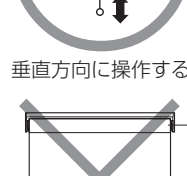
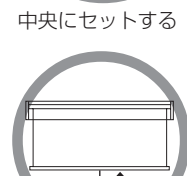
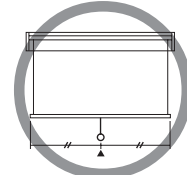

P. 1

ロールスクリーン ラビータ スプリングタイプ

(ノンウォッシュブルタイプ)

### 製品全体図及び部品名称

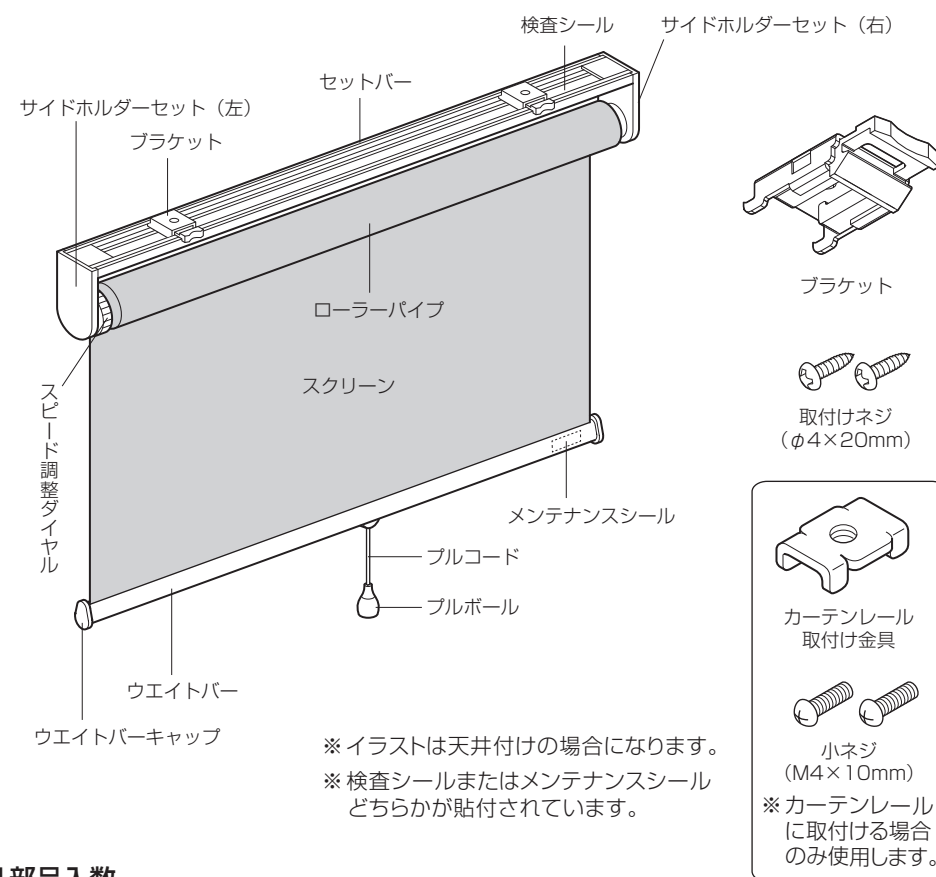

※イラストは天井付けの場合になります。  
※検査シールまたはメンテナンスシールどちらかが貼付されています。

### ■部品入数

	幅130cm以下	幅131~200cm
ブラケット	2 個	3 個
取付けネジ (ナベφ4×20mm)	2 本	3 本
カーテンレール取付け金具	2 個	3 個
小ネジ (ナベM4×10mm)	2 本	3 本

### ■製品重量

- 幅90cm×高さ220cm ..... 約1.2kg
- 幅180cm×高さ220cm ..... 約2.4kg
- ※製品重量はスクリーンによって異なります。

### 製品の取付け/取外し方法

#### ■取付けの種類

##### 〈天井付けの場合〉

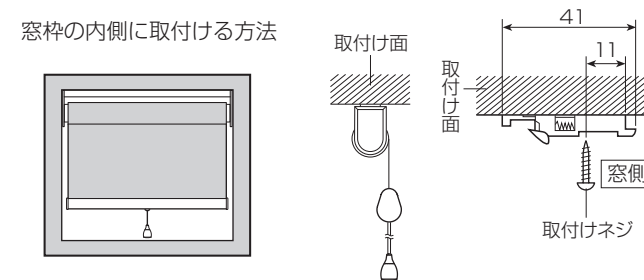

##### 〈正面付けの場合〉

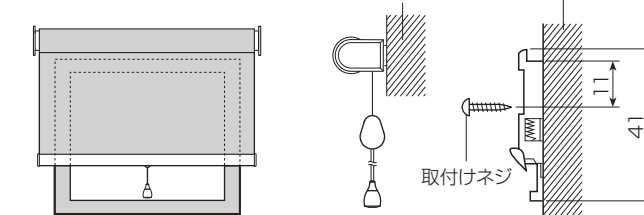

P. 2

ロールスクリーン ラビータ スプリングタイプ

(ノンウォッシュブルタイプ)

### ■ブラケットの取付け位置

- ブラケットはセットバーの両端から各4~7cmの位置に取付けてください。ブラケットが3個の場合は、その間が等間隔になるよう取付けてください。

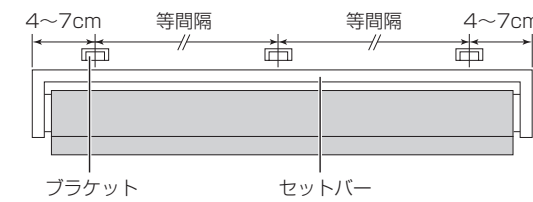

### ■ブラケットの取付け方法

#### 〈天井付けの場合・正面付けの場合〉

- P. 2「取付けの種類」の図を参考にして、ブラケットを付属の取付けネジで取付けてください。

#### 〈カーテンレールに取付ける場合〉

- ①カーテンレールからキャップとランナーを抜いてください。

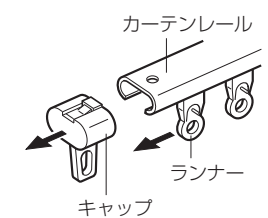

- ②カーテンレール取付け金具をブラケットの上に置き、小ネジで仮止めしてください。

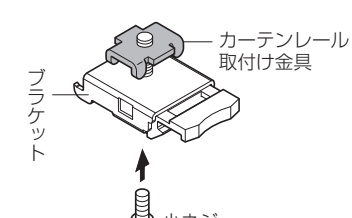

- ③仮止めしたカーテンレール取付け金具をカーテンレールに挿入し、左右のバランスを見て小ネジを締めて固定してください。

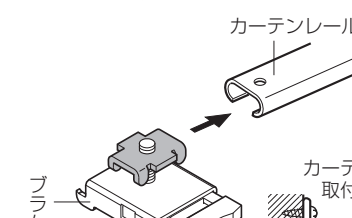

- ※カーテンレール取付け金具の向きにご注意ください。

- ④カーテンレールにキャップを取付けてください。

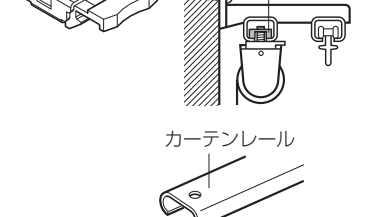

### ■製品本体の取付け/取外し方法

- ①セットバーをブラケットの仮止めフックに引っ掛けてください。

- ②セットバーを回転させて「パチッ」と音がするまで押してください。

- ※取付けが固い場合、解除ボタンを押しながらセットバーを押してください。

- ※必ず製品を手で支えながら作業してください。製品が落下する恐れがあります。

- ※取外す場合は、ブラケットの解除ボタンを押してください。

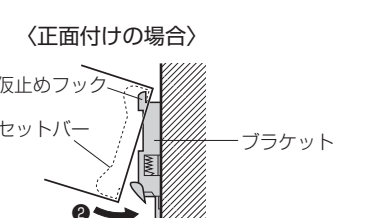
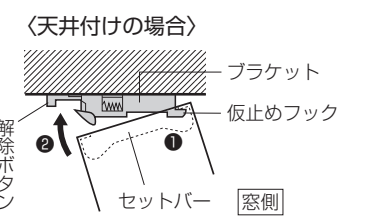

P. 3

**操作方法**

**注意**

- 操作は必ず中央のプルボールを手で持って垂直に行ってください。プルボールの位置が片寄っていたり、斜め操作をすると巻きずれを起こし、不具合の原因になります。
- ロールスクリーン本体にぶらさがらないでください。

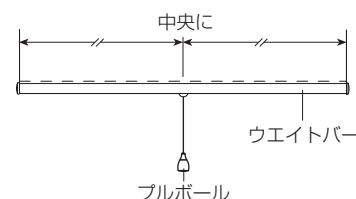

**スクリーンの降ろし方**

スクリーンを下に引き手を離すと止まります。

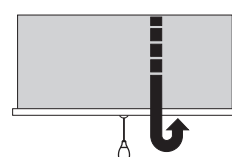

**スクリーンの上げ方**

スクリーンを3~4cm下に引き手を離すと上がります。

※スクリーンの上昇と停止は交互に作動します。

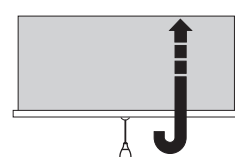

**スクリーン上昇スピードの調整方法**

- 出荷時にスクリーン上昇スピードは調整しておりますが、お好みのスピードに調整することができます。

**〈上昇スピードを早くする場合〉**



スクリーンを約半分の高さで止め、スピード調整ダイヤルを手前方向に回して、スクリーンを約15cm巻き上げてください。

**〈上昇スピードを遅くする場合〉**



スクリーンを約半分の高さで止め、スピード調整ダイヤルを奥の方向に回してスクリーンを約15cm下げてから上昇スピードを確認してください。

- この操作をくり返してスクリーンの上昇スピードを調整してください。
- ※ スピード調整ダイヤルを過剰に回転させると可動機構部が破損する恐れがあります。

**故障かなと思ったら**

**■スクリーンが巻き上がらないとき**

**〈引き切り(オーバーラン)の直し方〉**

- スクリーンをローラーパイプが見えるまで引き切った(オーバーラン)状態になると、巻き上がらなくなることがあります。その場合、ローラーパイプを少し回すと直ります。

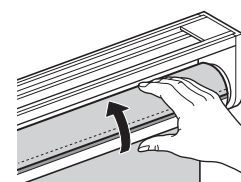

**〈スプリング設定方法〉**

- スクリーンをローラーパイプから外したり、速度調整を行う際にローラーパイプ端の軸を回転させてしまったり、強い衝撃が加わると、スクリーンが巻き上がらなくなる場合があります。これは、ローラーパイプ内部に入っている「スプリング」という部品の設定が解消されたために起こります。スクリーンが巻き上がらなくなってしまったら、以下の手順で調整を行ってください。

- ① スクリーンが外れている場合は、ブラケットから本体(セットバー)を外し、広い台の上などで、スクリーンをパイプに取付けてください。

※ P.3「製品本体の取付け/取外し方法」、ローラーパイプ部のシール「スクリーン取付け/取外しのご注意」を参照ください。

- ② ブラケットに本体(セットバー)を取付けてください。

※ この時、スクリーンは下がりきった状態になります。スクリーンに傷などが付かないよう気をつけてください。

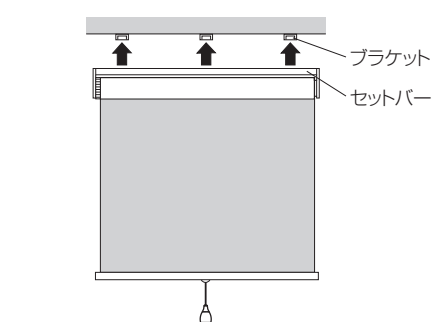

- ③ スピード調整ダイヤルを手前方向に回してください。回し続けると、スクリーンが巻き上がります。ウェイトバーが図の位置になるまで巻き続けてください。

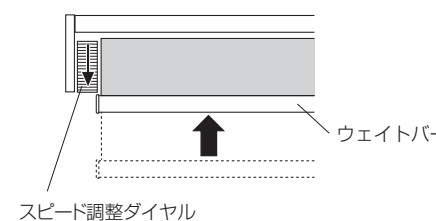

- ④ スクリーンを半分の高さまで下げた状態で、再びスピード調整ダイヤルを手前方向に回して、スクリーンを約15cm巻き上げてから、スクリーンの上昇スピードを確認してください。

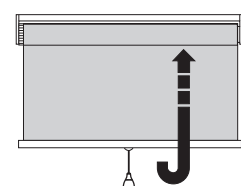

- ⑤ 遅い場合は、再びスクリーンを約半分の高さで止めて、スピード調整ダイヤルを手前方向に回して、スクリーンを約15cm巻き上げてください。

※ スピード調整ダイヤルを過剰に回転させると可動機構部が破損する恐れがあります。

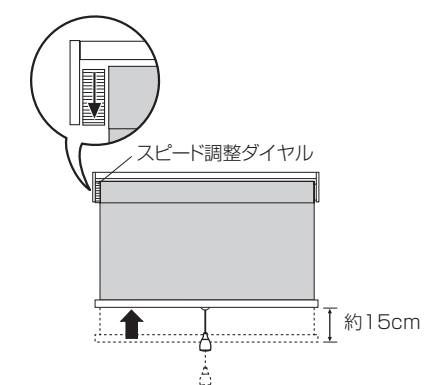

- ⑥ ④~⑤の操作をくり返して、スクリーンの上昇スピードを調整してください。

**商品サイズについて**

- スクリーンの幅は、商品幅より3.0cm狭くなります。
- ※ 寸法は目安です。製品によって多少異なる場合があります。

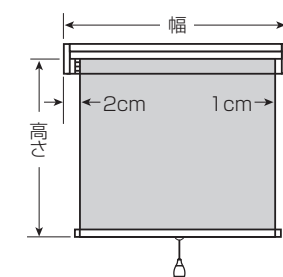

**きれいにお使いいただくために**

- 本製品のスクリーンは洗濯できません。
- 日頃のお手入れはハタキやハンドモップ等でほこりを落としてください。

**梱包材の処理方法について**

- 梱包材は可燃ゴミと不燃ゴミに分別して処分してください。
- 各自治体により分別基準が異なりますので、それぞれの自治体の規定に従って処理してください。

**製品保証書**

この度は、弊社製品をお買い上げいただき、誠にありがとうございます。  
当製品は、厳密な品質管理のもとお届けしておりますが、万一、保証期間内に故障した場合には、アフターサポート規定に基づき修理をさせていただきます。

**保証期間:お買い上げ日より1年間**

※ 購入日が確認できるレシートを合わせて保管してください。

**アフターサポート規定**

- 取扱説明書・本体注意ラベル・タグにしたがった正常な使用状態で保証期間内に故障した場合は、無料で修理させていただきます(スクリーン部は対象外)。但し、当社が指定する消耗部品の無料修理サービスはお買い上げから1年以内とさせていただきます。無料修理サービスをご依頼になる場合は、検査シールまたはメンテナンスシールをご確認のうえ、お買い上げの販売店へご依頼ください。転居などにより、お買い上げいただいた販売店が不明な場合は、下記の弊社営業部へお問い合わせください。
- 保証期間内でも次の場合は有料修理サービスとなります。
  - (イ) 本書の提示が無い場合。
  - (ロ) 購入日が確認できるレシート等の提示が無い場合。
  - (ハ) お買い上げ後の輸送、落下などによる故障、損傷。
  - (ニ) 使用上の誤り、又は不当な修理や改造もしくは、純正部品以外の使用による故障、損傷。
  - (ホ) 火災・地震・雷・風水害その他天災地変など、外部要因による故障及び損傷。
  - (ヘ) 特殊環境(強度の湿気、煙害、薬品のガス、公害)による故障及び損傷。
  - (ト) お買い上げ後の取付け場所の移動による故障及び損傷。
- 本書は、日本国内においてのみ有効です。

**トソー株式会社 大販営業部**

**トソー株式会社**

大販営業部 TEL:03-3552-1296

〒104-0033 東京都中央区新川1-16-3住友不動産茅場町ビル2階