

**取扱
説明書**

SUS304ステンレス小型保管庫 SHK型

この度はTRUSCO SUS304卓上保管庫SHK型をお買い上げいただきありがとうございます。本製品は主材料にステンレス鋼(SUS304)を使用し、錆に強く使用目的に合わせてお使い頂ける卓上保管庫です。転倒防止金具(床固定金具)が付属しているもので地震や震動にも強く、クリーンルーム・研究室などで未長くご使用いただけます。

SHK型 棚板1段当たりの耐荷重は均等で30kg 1台当たりの最大荷重は60kgです。

※「均等の耐荷重」とは、棚板の表面、または引出しの中に均一に荷重をかけた場合に耐えられる重さの合計量をいいます。

安全上のご注意

必ずお守り下さい。

お使いになる人や、他の人への危害や財産への損害を未然に防止するため、必ずお守りいただく内容を次の要領で説明しています。

警告

誤った使いかたをすると「死亡または重傷などえを負う可能性が想定される」内容を説明しています。

■ **耐荷重以上の荷物を収納しない**
保管庫が傾いたり、引出しが壊れたりして危険です。

■ **足をかけたり、よじのぼったりしない**
転倒したり、足を滑らせて、けがをすることがあります。

■ **不安定な場所に設置しない。また床固定金具を必ず取り付ける**
保管庫が転倒・落下してけがをすることがあります。

注意

誤った使いかたをすると「障害または財産への損害が発生する可能性が想定される」内容を説明しています。

■ **棚板を引出さない**
棚板を変更できる構造上ロック装置がついていません。転倒するおそれがありますので棚板は引出さないで下さい。また、使用後は必ずカギをかけて下さい。震動により棚板が出てくる場合があります。

■ **保管庫内に荷物を入れたまま移動しない**
収納物が破損したり、薬品などがもれたりして危険です。

■ **子供の手の触れる場所に設置しない**
保管庫に触れて倒れたりして、けがをすることがあります。また連結部・内部の切断面及び収納物によって指をけがするおそれもあります。

■ **薬品が付着した容器、液だれをした容器を収納しない**
薬品の中には、ステンレスそのものを腐食させる性質のものがあります。(特に酸類、その系統の薬品)長くお使い頂くためにも、使用後の容器はからぶきをし、液だれのないことを確認の上、容器のフタなどをしっかりと締めて収納して下さい。庫内で液だれが戻った場合は、速やかに拭き取って下さい。液だれから発生するガスにより保管庫が腐食したり、部品の欠落など倒壊する恐れがあります。

■ **屋外・水のかかる場所、火気の近くには設置しない**
やけど、火災の原因になります。屋内の換気の良い涼しい場所に設置して下さい。

■ **改造や無理な修理、分解はしない**
本来の機能が損なわれ事故の原因になります。万一異常が発生した場合は必ず販売店にご相談下さい。

■ **保管庫の裏側、隙間に指を入れ**
ない。
切断面などで、指をけがする恐れがあります。

■ **変形・破損したまま使用しない**
転倒・落下により、けがをすることがあります。

● 本製品を第三者に譲渡、貸し出しする場合は、必ずこの説明書を添えてお渡し下さい。
※この説明書は、紛失しないよう、大切に保管してください。

設置のしかた

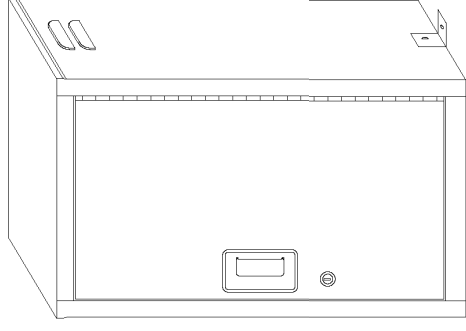

床面への固定

● 床固定金具を使用し固定金具を保管庫の側面下部(左右)ヘトラスネジで止めます。別売りのアンカーボルトやコンクリート釘等で床面と固定します。

※ アンカーボルト、コンクリート釘等は付属しておりません。床面への固定は床の材質により、木ネジやアンカーボルト等による適正な固定が必要となりますので、工務店・専門業者等にご相談下さい。

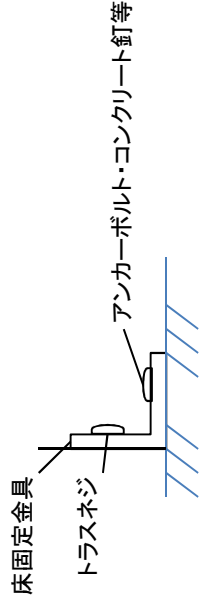

使いかた

● 棚受け金具をお好みの高さへ4ヶ所引っかけてから棚板をのせて下さい。(棚板が落下するおそれがありますので必ず棚受けは同じ高さへひっかけてください。)

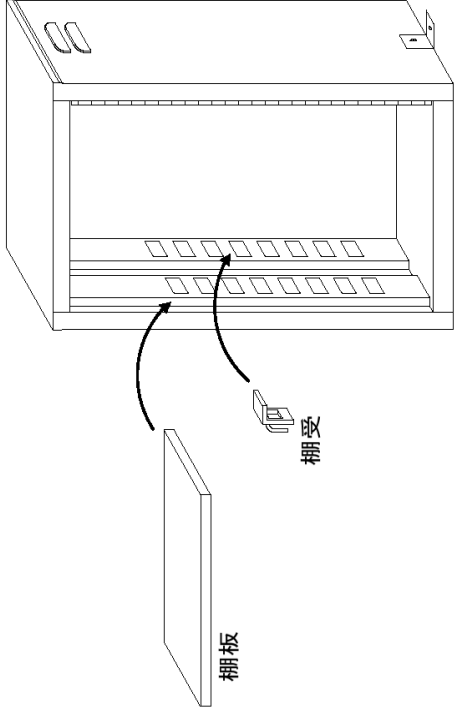

仕様

品番	SHK
均等荷重(棚板1段につき)	30kg
外形寸法(W×D×H)	360×280×600
材質	ステンレス(SUS304)
重量	亜鉛合金(ステンレスカバー付き) 13kg
付属品	棚板 1枚(棚受け金具4個付) 床固定金具 2個

商品改良のため、予告なく仕様を変更する場合がありますのでご了承ください。

株式会社 **トラスコ中山株式会社** E-mail:techno.center@trusco.co.jp
〒550-0013 大阪府西区新町1丁目34番15号 お客様相談室 ☎0120-509-849

日本製