

材質	ヨーク：SS400 磁鋼：フェライト
仕上	本体：ハンマートーン塗装（緑）

仕入コード	716409
JANコード	337129
自重 (g)	4900
梱包重量 (g)	5050
梱包サイズ (mm)	315x 40x 315
梱包数	1
表示耐荷重	
器差・精度	

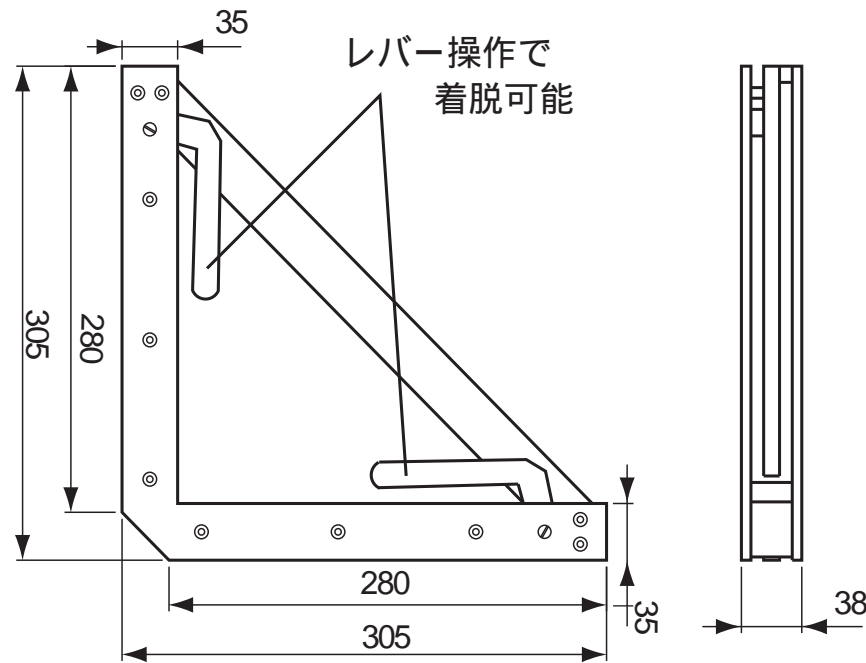

備考 .....  
 .....  
 .....

承認  
 真保

検図  
 横山

設計

**TRUSCO トラスコ中山株式会社**

図面作成日 全葉受入NO

'08.12.17

品名 溶接マグネウェルダ  
 品番 TMG-V-S300

Scale  
 1:5