

ドアホン

# ワンタッチドアホン1・1

最大設置台数

玄関

1

室内

1

## 玄関子機



玄関子機  
IF-DA  
希望小売価格  
4,000円(税別)  
➔P.362 参照

1・1ドアホンセット  
IES-1A/A  
希望小売価格  
16,900円(税別)  
●IF-DAとIE-1Aのセット

## 親機



HQi  
認定品

1・1ドアホン親機  
IE-1A  
希望小売価格  
12,900円(税別)

## 関連機器

増設スピーカー  
➔P.371 参照  
呼出音増設スピーカー  
IER-2  
希望小売価格  
1,800円(税別)

ワイヤレス呼出システム  
➔P.370 参照

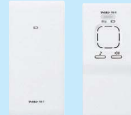

ワイヤレス呼出システム  
FW-TR  
オープン価格  
●ワイヤレス送信機とワイヤレス受信機のセット  
●乾電池式

## AC電源直結式親機

電源直結式親機  
IE-1AT  
希望小売価格  
12,900円(税別)

電源直結式セット  
IES-1AT/A  
希望小売価格  
16,900円(税別)  
●IF-DAとIE-1ATのセット

## 特長

### 受話器式

受話器を耳に当てて話せるので聞きやすく、相手と同時に話しかけても通話がとぎれません。

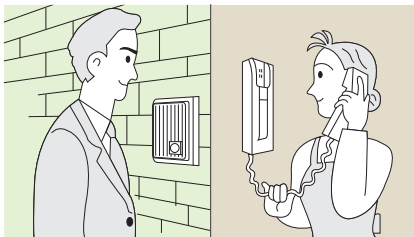

### 夜間表示灯

夜間でも玄関子機のボタンの位置がわかるように表示灯が点灯します。

### 電源方式は2タイプ

AC電源プラグ式とAC電源直結式を選べます。

### 呼出音色切替

お隣と呼出音色を変えることができるのでアパート等におすすめます。(呼出音色切替スイッチ付)  
※IE-1ATのみ可能です。(IE-1Aは不可)

## 通話網

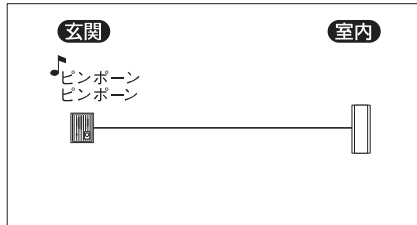

## 各部の名称・寸法図(mm)

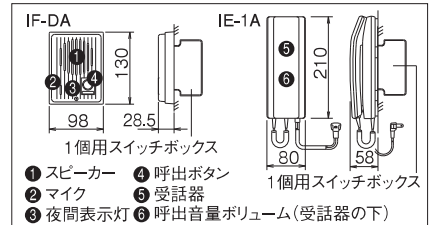

## 配線本数・接続図例

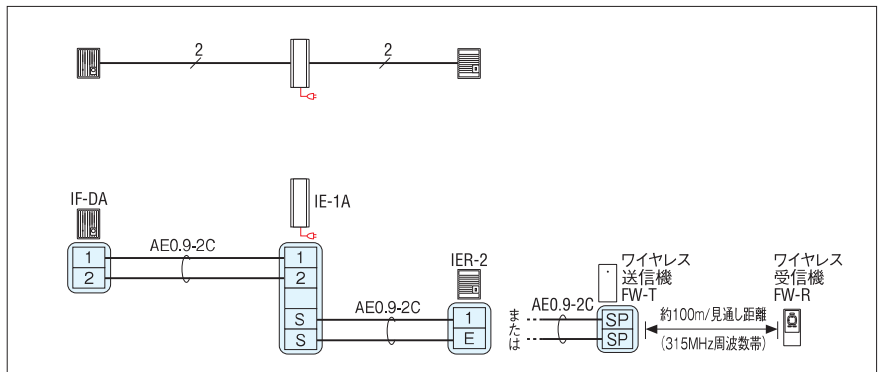

## 取付図

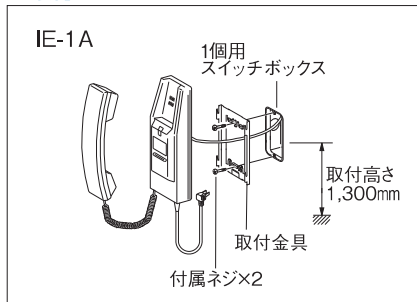

## 仕様(IE-1A)

電源電圧	AC100V 50/60Hz
消費電力	最大2W 待受0.8W
呼出方式	電子チャイム音(呼出音量調節可能)
配線数	2線(無極性)
通達距離	玄関子機—親機…280m/0.9mm 親機—呼出音増設スピーカー…150m/0.9mm

夜間表示灯対応  
お隣対応

- 1 テレホンボックス
- 2 テレホンボックス
- 3 テレホンボックス
- 4 ワイヤレス
- 5 テレホンボックス
- 6 テレホンボックス
- 7 テレホンボックス
- 8 ドアホン
- 9 無線呼び出し
- 10 センサー
- 11 システム