

NO	件號 PAT.NO	品名 NAME	材質 MATL	件數 SHIT	處理 TREAT	備註 REMARK	NO	件號 PAT.NO	品名 NAME	材質 MATL	件數 SHIT	處理 TREAT	備註 REMARK
1	C-2502-PA	本體	Zn ALLOY	1	鍍鉻 M-Cr	—————	7	C-2502-PG-R	圓頭螺絲	STEEL	2	鍍鎳 M-Ni	—————
2	C-2502-PB	半月邊	Zn ALLOY	1	鍍鉻 M-Cr	—————	8	C-2502-PH	塑膠管	PLASTIC	1	—————	—————
3	C-2502-PC-R	導梢	COPPER ALLOY	3	鍍金 M-Au	—————	9	C-3002-PJ-R	六角螺帽	STEEL	1	鍍鎳 M-Ni	—————
4	C-2502-PD	固定帽	Zn ALLOY	1	鍍鉻 M-Cr	—————	10	C-3002-PI-R	圓頭螺絲	STEEL	1	鍍鎳 M-Ni	—————
5	C-2503-PA	電木座	BAKELITE	1	—————	—————	11	WG2FZ-R	彈簧華司	STEEL	1	鍍鋅 M-Zn	—————
6	C-2503-PB	電木蓋	BAKELITE	1	—————	—————							

智慧財產權 請勿抄襲盜用
 APEX CONNECTOR PROPRIETARY
 本產品符合 ROHS 指令

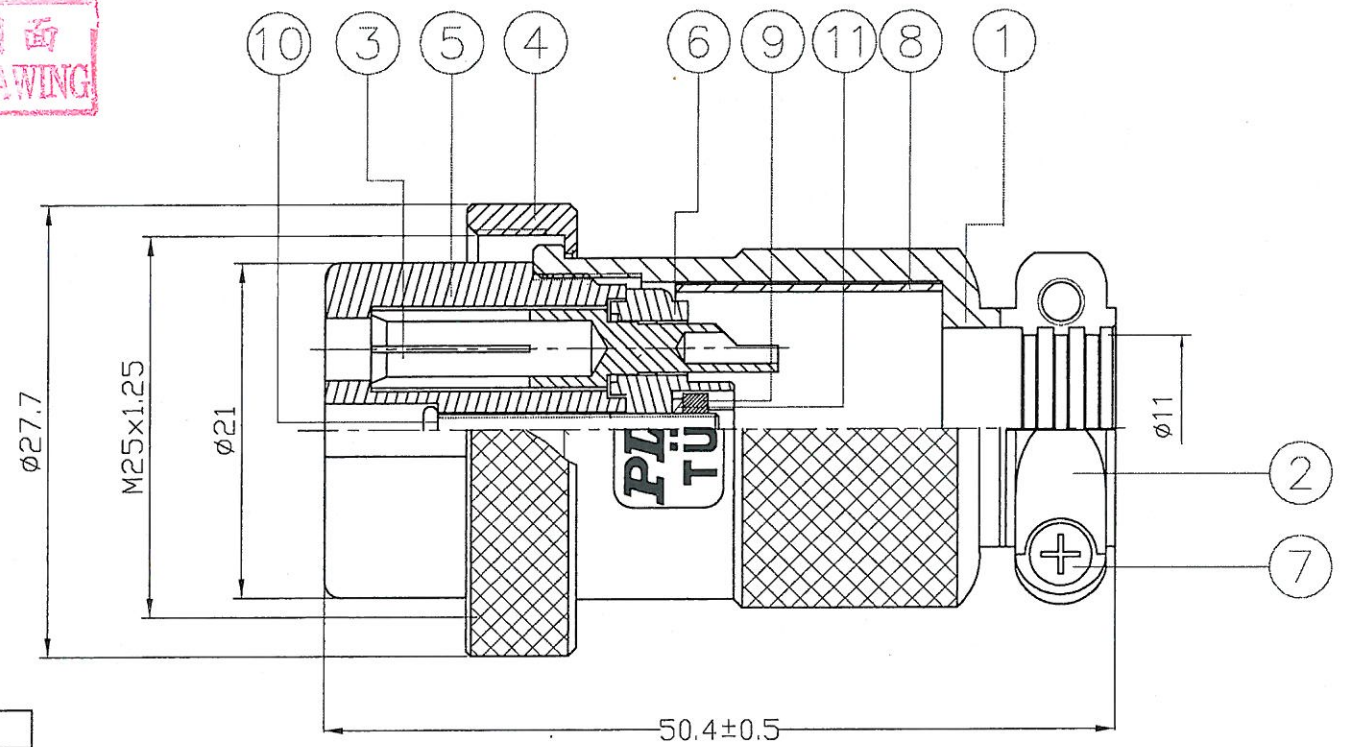

參考圖面
 REFER DRAWING

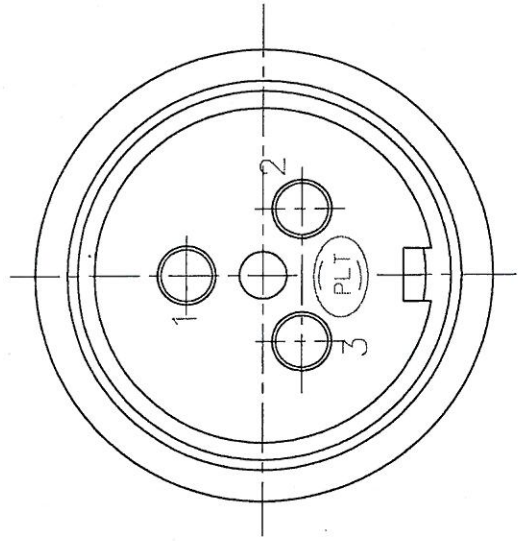

NO.	ELECTRICAL CHARACTERISTICS	
1	Rated Current/voltage	10A 250V
2	Operation limit voltage (AC.V.rms)	400
3	Withstanding voltage (AC.V.rms) 1 minute	2000
4	Insulation resistance(MΩ MIN.) at DC 500V	2000
5	Contact resistance (mΩ MAX.) at DC 1A	3



ISO/TS 16949 全球汽車產業品質管理系統認證通過
 ISO 14001 國際環境管理系統認證通過
 ISO 9001 國際品質管理系統認證通過
 錫鋼精密科技股份有限公司
 APEX PRECISION TECHNOLOGY CORP.

NO.	變更說明	CORRECTION
12	件號與BOM不符合, 更改正確	
11		

機種 MODEL	PLT-253-P-R	DATE 日期	1996.04.19	UNIT 單位	mm	DESIGNER 設計	開發部 2013.07.17 Aron	CHECKED 審查	濱田 2013.7.18 滿	APPROVE 核准	張 2013.7.19 寶樹
品名 NAME	3 PIN CONNECTOR	TOLERANCE 一般公差	±0.2	SCALE 比例	2:1						