

RSHN SERIES

多彩なバリエーションと機能性を重視した高減衰タイプ单相フィルタ

EMC
フィルタ



■ 特 長

- セルフアップねじ、開閉式カバーにより配線作業性が向上
- 3～300Aの幅広いラインアップ
- オプションとして低漏洩電流特性タイプ、DINレール取付対応タイプをラインアップ
- RoHS 指令対応製品です。

■ 取得安全規格

UL1283	File No. E62388 (～60A)
CSA C22.2 No.8	File No. 208777 (～30A)
EN60939	Licence Ref. No. SE/07115-3 (～60A)

RSHN

■ 品名呼称法

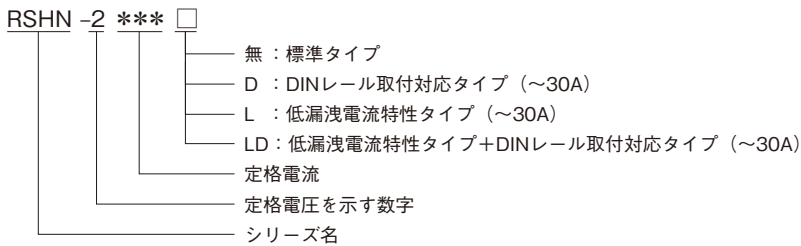

■ 回路図

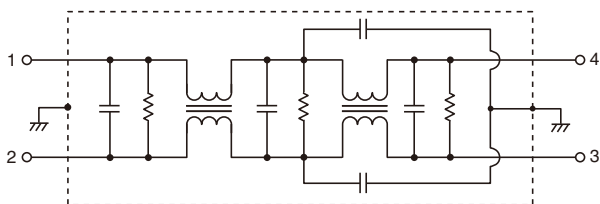

●RoHS 指令対応：EU Directive 2002/95/EC にもとづき、免除された用途を除いて、鉛、カドミウム、水銀、六価クロム、および特定臭素系難燃剤の PBB、PBDE を使用していないことを表します。

■ 電気的特性

品名	定格電圧 (AC/DC)	定格電流 (AC/DC)	耐電圧	絶縁抵抗	漏洩電流	使用温度範囲	ディレーティング 開始温度	直流抵抗 (mΩ)	減衰量保証帯域(MHz)			質量 (kg)
									コモンモード		ディファレンシャルモード	
									25dB保証	10dB保証	25dB保証	
RSHN-2003	250V	3A	AC.2500V 60s [ラインアース間]	100MΩ min. [DC.500V/ 1min]	1.0mA max. [250V/60Hz]	-25~+85℃	55℃	350 max.	0.1~10	-	0.2~30	0.19
RSHN-2006		6A						140 max.	0.1~10	-	0.2~30	0.24
RSHN-2010		10A						60 max.	0.1~30	-	0.3~30	0.24
RSHN-2016		16A						35 max.	0.2~30	-	0.3~30	0.35
RSHN-2020		20A						22 max.	0.2~30	-	0.4~30	0.35
RSHN-2030		30A						12 max.	0.3~30	-	0.6~30	0.35
RSHN-2040		40A						10 max.	0.2~30	-	0.1~30	1.50
RSHN-2050		50A						8 max.	0.3~30	-	0.2~30	1.40
RSHN-2060		60A						6 max.	0.3~30	-	0.3~30	1.40
RSHN-2080		80A						7 max.	0.2~8	-	0.1~30	5.50
RSHN-2100		100A						6 max.	0.2~8	-	0.1~30	6.00
RSHN-2150		150A						4 max.	0.2~7	-	0.1~30	9.00
RSHN-2200		200A						3 max.	0.4~7	-	0.1~30	13.00
RSHN-2250		250A						2 max.	-	0.4~10	0.1~30	13.00
RSHN-2300		300A						1.5 max.	-	1~7	0.1~30	13.00

EMC
フィルタ

品名	定格電圧 (AC/DC)	定格電流 (AC/DC)	耐電圧	絶縁抵抗	漏洩電流	使用温度範囲	ディレーティング 開始温度	直流抵抗 (mΩ)	減衰量保証帯域(MHz)		質量 (kg)
									コモンモード	ディファレンシャルモード	
									25dB保証	25dB保証	
RSHN-2003L	250V	3A	AC.2500V 60s [ラインアース間]	100MΩ min. [DC.500V/ 1min]	100μA max. [250V/60Hz]	-25~+85℃	55℃	350 max.	0.2~10	0.2~30	0.19
RSHN-2006L		6A						140 max.	0.2~10	0.2~30	0.24
RSHN-2010L		10A						60 max.	0.3~10	0.3~30	0.24
RSHN-2016L		16A						35 max.	0.3~30	0.3~30	0.35
RSHN-2020L		20A						22 max.	0.4~30	0.4~30	0.35
RSHN-2030L		30A						12 max.	0.6~30	0.6~30	0.35

RSHN

■ ディレーティングカーブ

RSHN-2003/2006/2010/2016/2020/2030/
2040/2050/2060

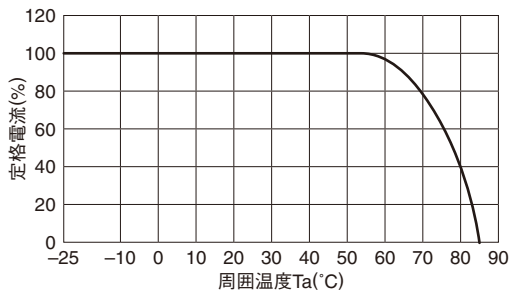

RSHN-2080/2100/2150/2200/2250/2300

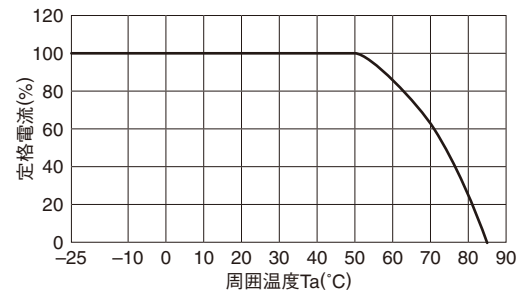

■ 外観図

RSHN-2003/2006/2010/2016/2020/2030

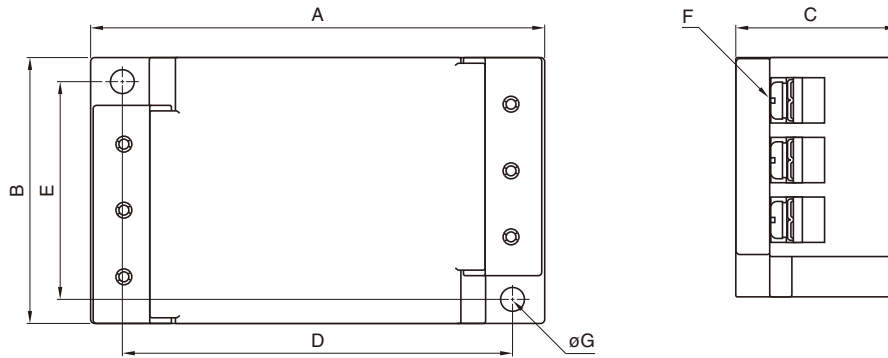

EMC
フィルタ

RSHN-2040/2050/2060/2080/2100/2150

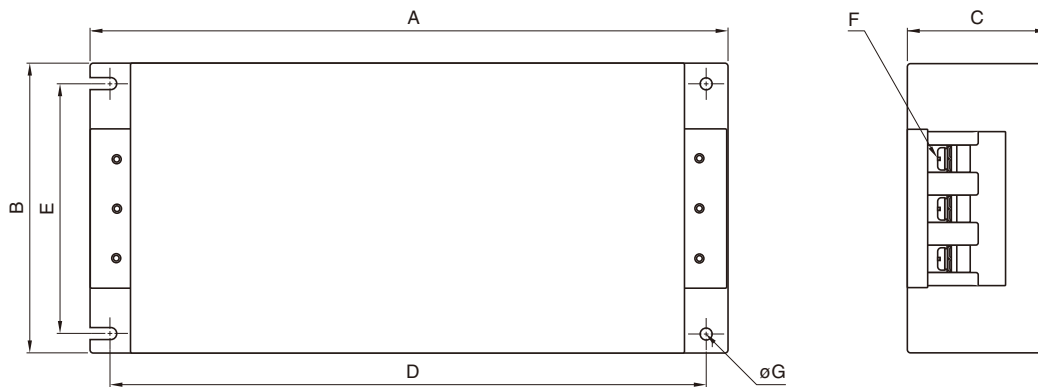

RSHN-2200/2250/2300

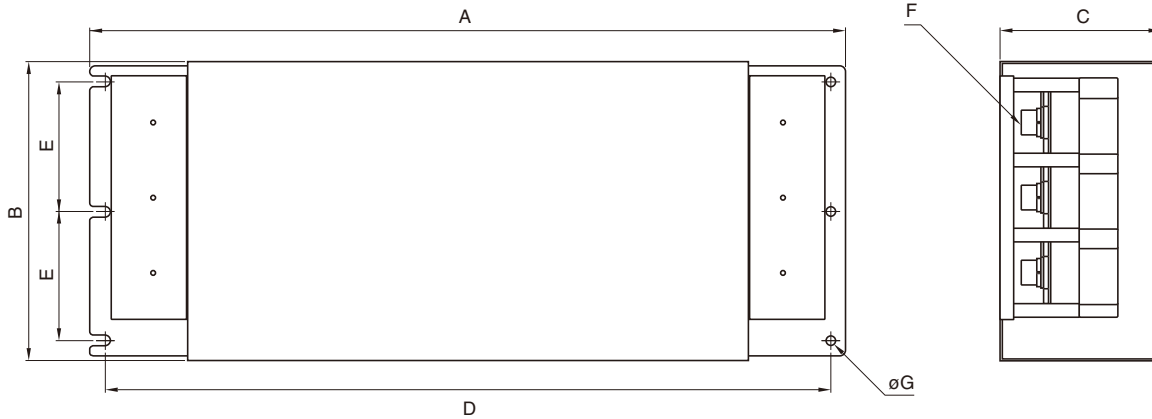

RSHN

単位：mm

品名	A	B	C	D	E	F	φG	推奨締め付けトルク
RSHN-2003	98	52	35	86	43	M4	4.5	1.27N・m
RSHN-2006								
RSHN-2010								
RSHN-2016								
RSHN-2020								
RSHN-2030	127	52	35	115	43	M4	4.5	1.27N・m
RSHN-2040	272	100	60	254	82	M5	5.5	2.5N・m
RSHN-2050								
RSHN-2060								
RSHN-2080	430	161	85	410	135	M8	6.5	7.64N・m
RSHN-2100								
RSHN-2150	473	190	88	453	164	M8	6.5	7.64N・m
RSHN-2200	593	195	103	573	84.5	M10	6.5	11.8N・m
RSHN-2250								
RSHN-2300								

RSHN-2003D/2006D/2010D

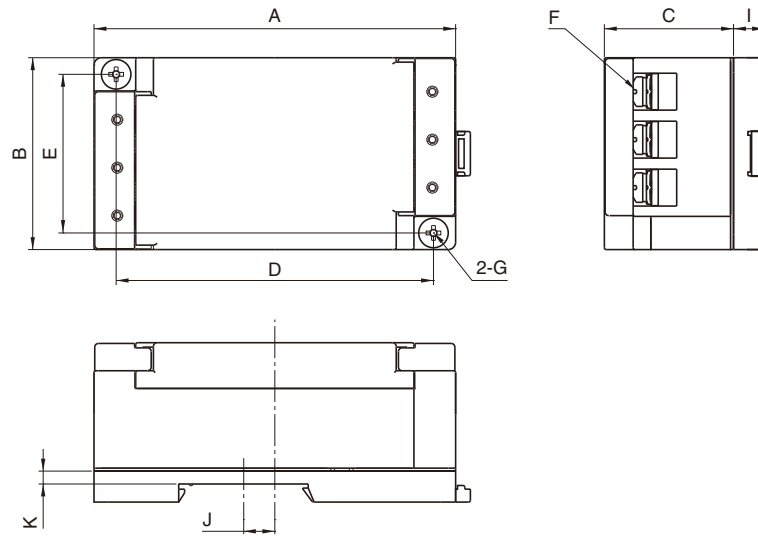

EMC
フィルタ

RSHN-2016D/2020D/2030D

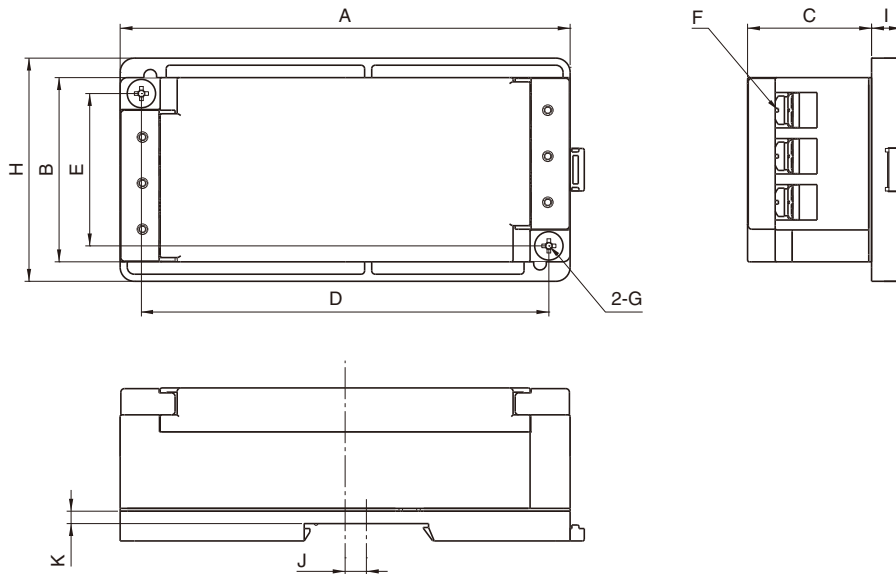

RSHN

単位 : mm

品名	A	B	C	D	E	F	G	H	I	J	K
RSHN-2003D	98	52	35	86	43	M4	M4	-	8.4	8.5	3.5
RSHN-2006D											
RSHN-2010D											
RSHN-2016D	127	52	35	115	43	M4	M4	63	8.4	6	3.5
RSHN-2020D											
RSHN-2030D											

・製品をより正しく、安全にご使用いただくために、最新の納入仕様書をぜひご請求ください。
 ・記載内容は、改良その他により予告なく変更する場合がありますので、あらかじめご了承ください。

減衰量周波数特性

フィルタ
ECC

RSHN-2003

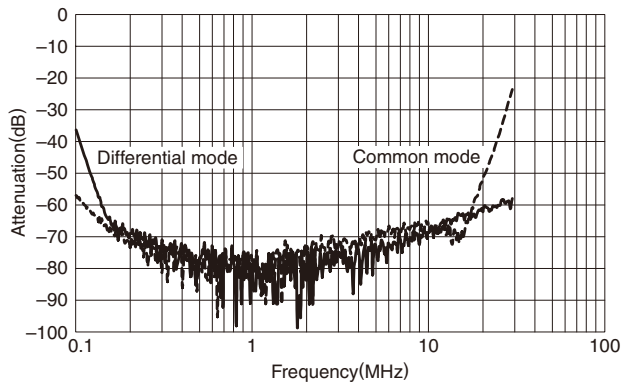

RSHN-2006

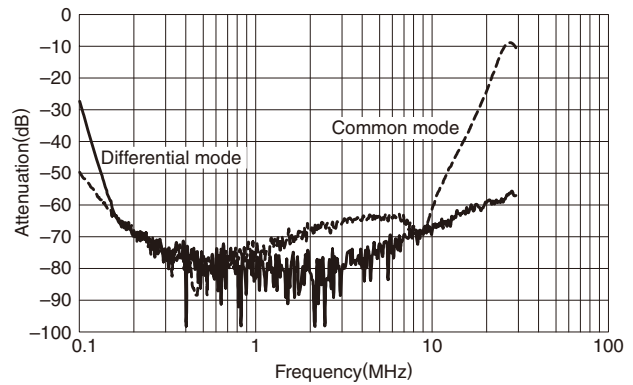

RSHN-2010

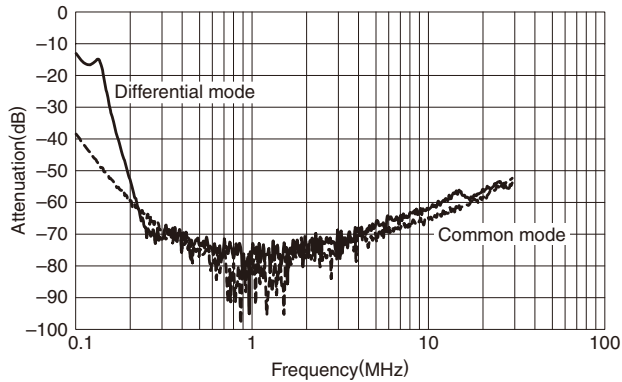

RSHN-2016

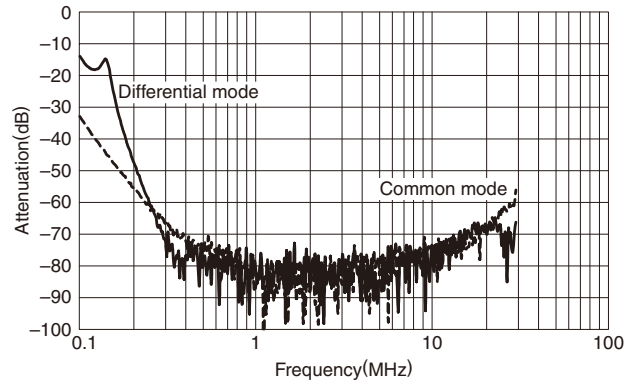

RSHN

RSHN-2020

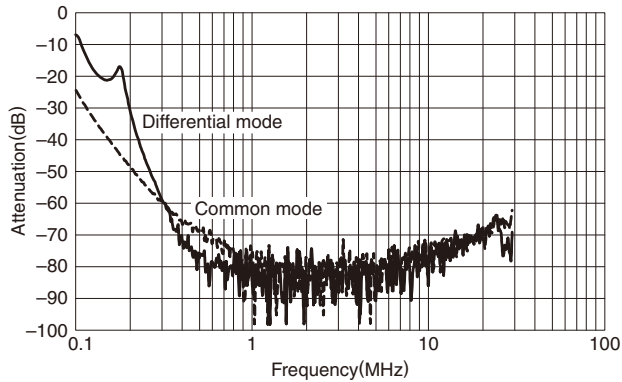

RSHN-2030

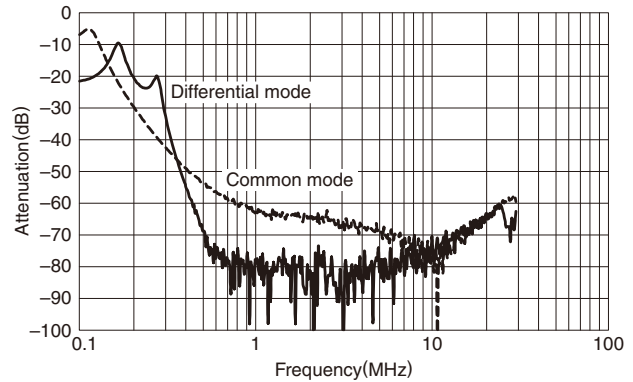

RSHN-2040

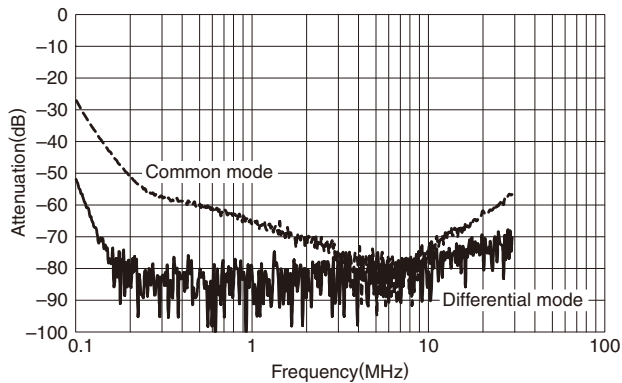

RSHN-2050

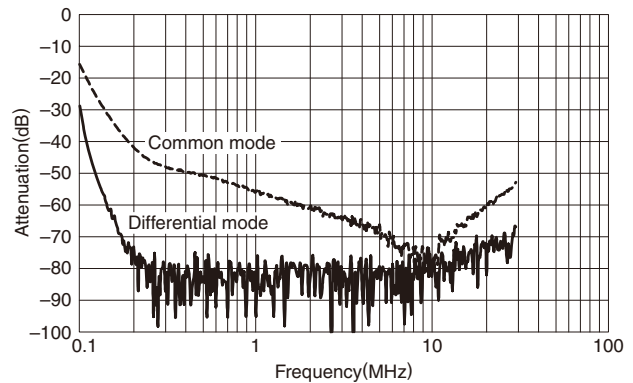

RSHN-2060

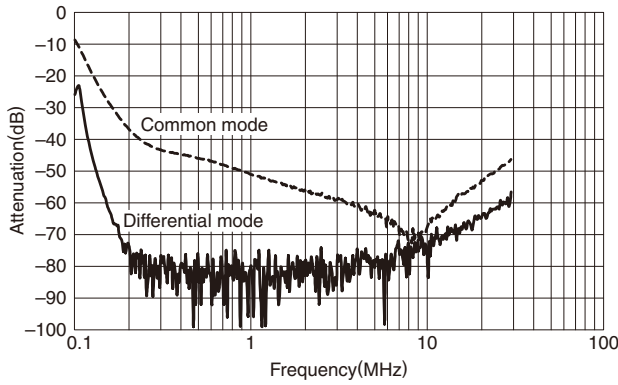

RSHN-2080

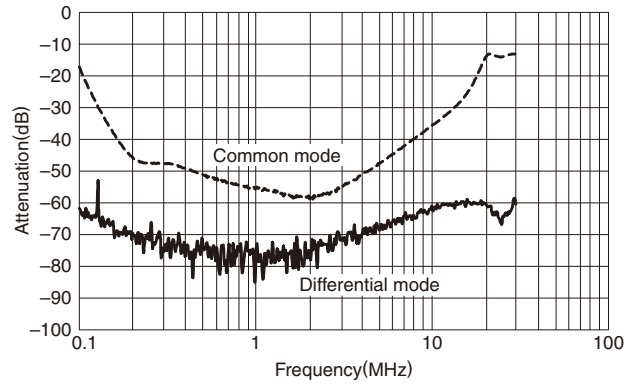

EMC
フィルタ

RSHN-2100

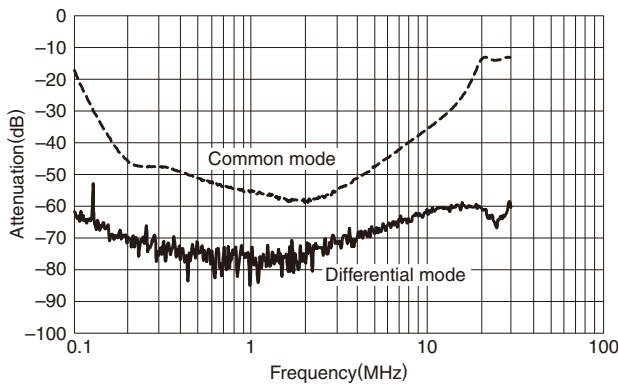

RSHN-2150

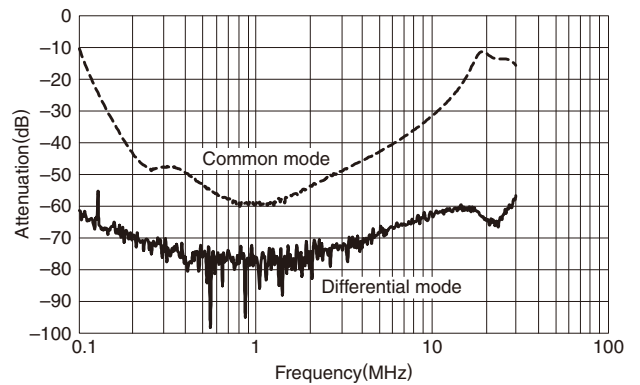

RSHN-2200

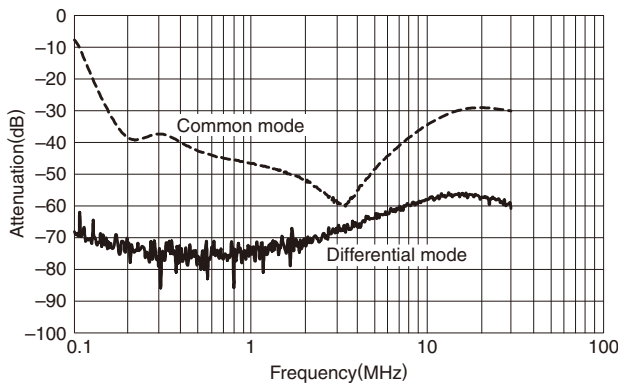

RSHN-2250

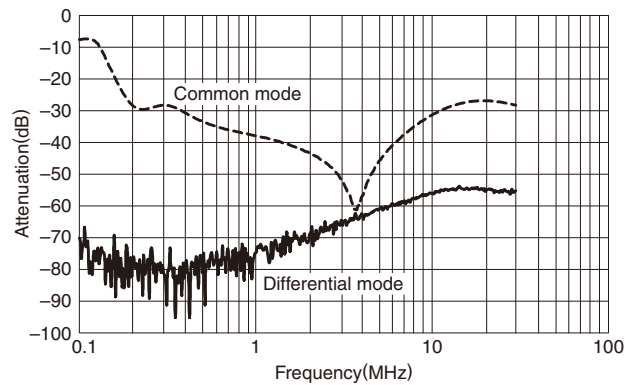

RSHN

RSHN-2300

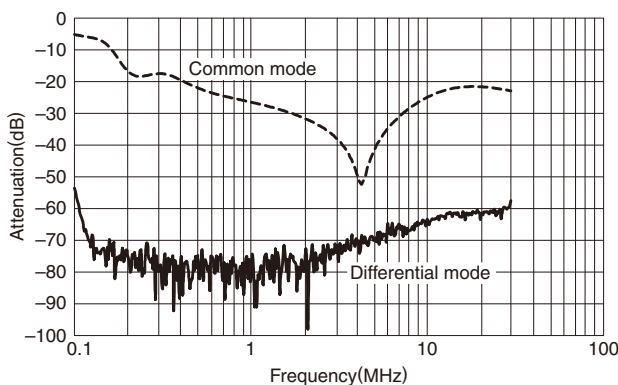

フィルタ
MEMC

RSHN-2003L

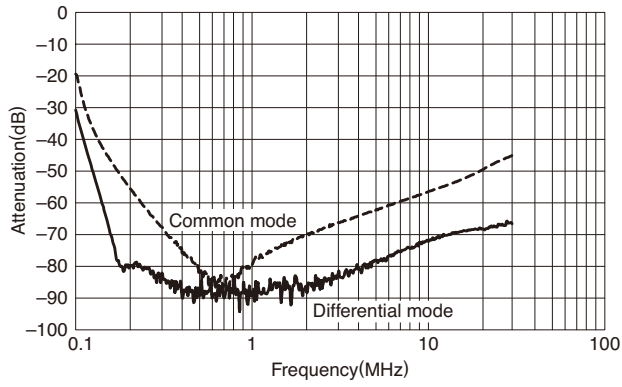

RSHN-2006L

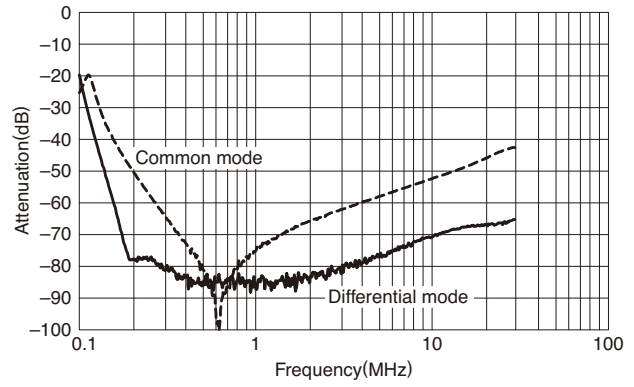

RSHN-2010L

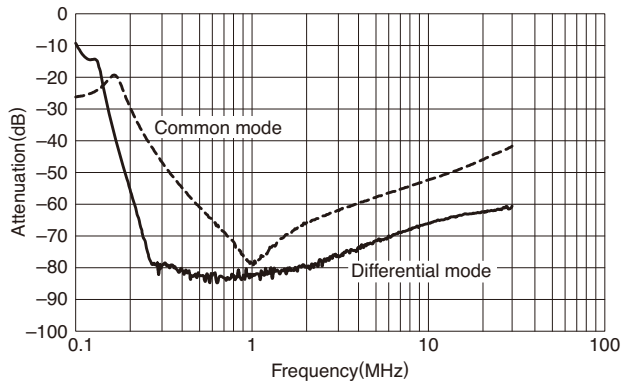

RSHN-2016L

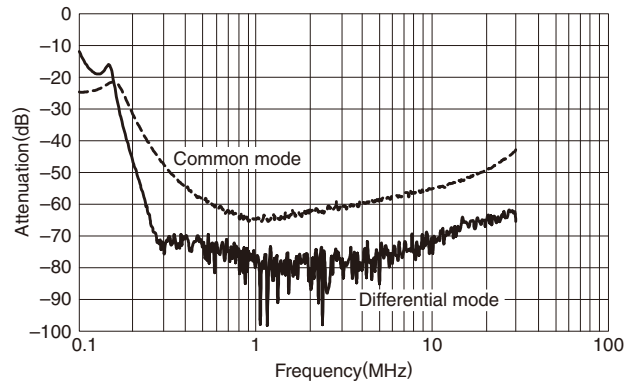

RSHN-2020L

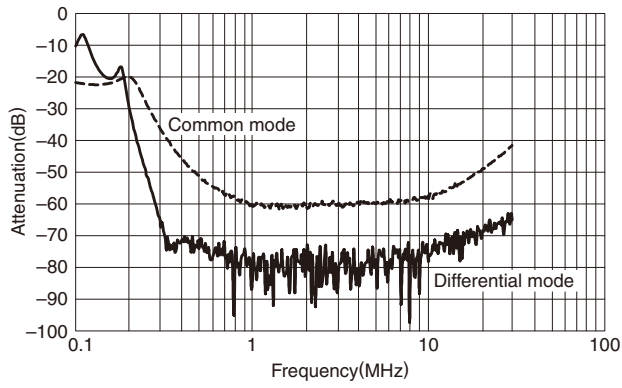

RSHN-2030L

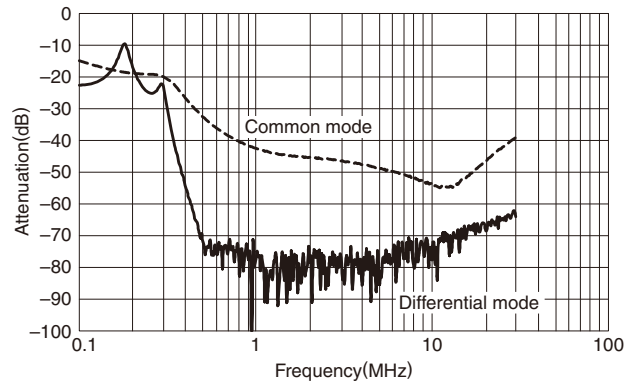

RSHN