

品番 MH2594

電気用品の記号  JET

NEMA規格 L15-30P に準拠

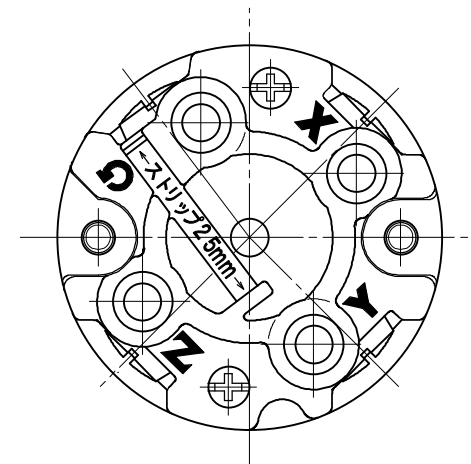
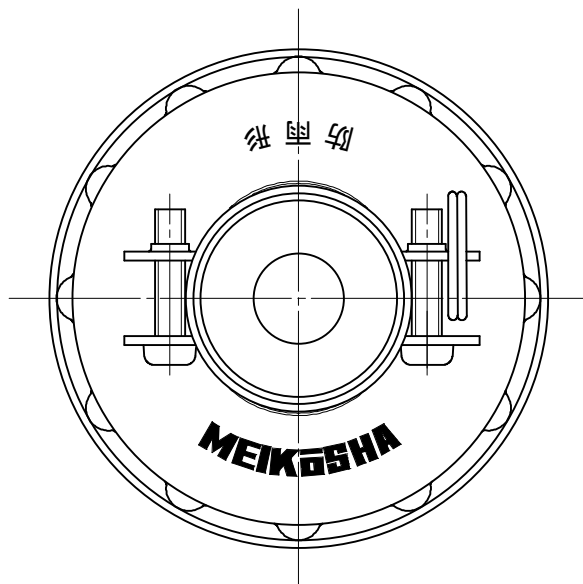
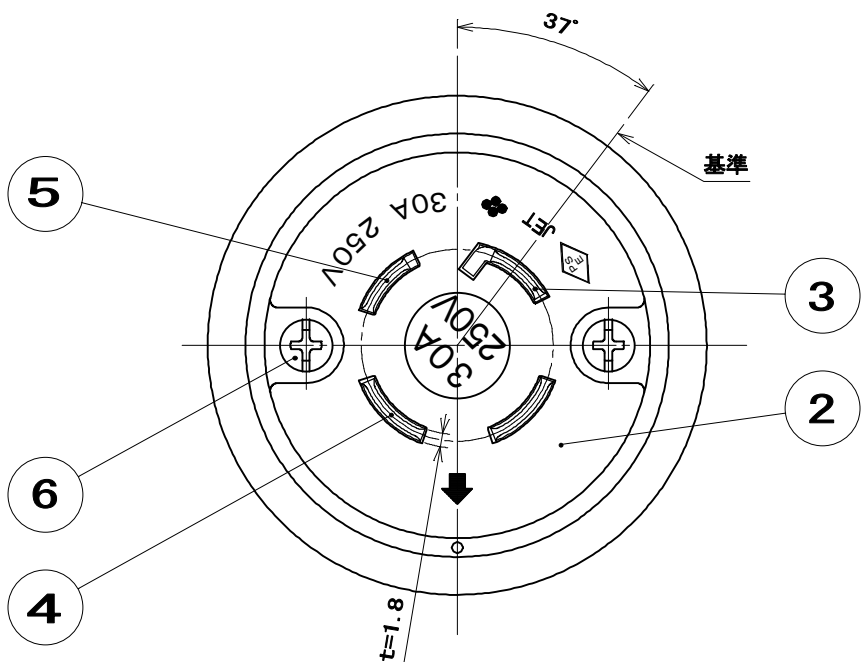

ゴムボデーを外した状態での極表示

●適用電線

2CT、2RNCT	5.5mm ² 4心
2PNCT	5.5mm ² ・8mm ² 4心
VCT、S-VCT	5.5mm ² 4心

●適用圧着端子

5.5mm ²	R5.5-5
8mm ²	R8-5

●電線加工寸法 (圧着端子使用の場合)

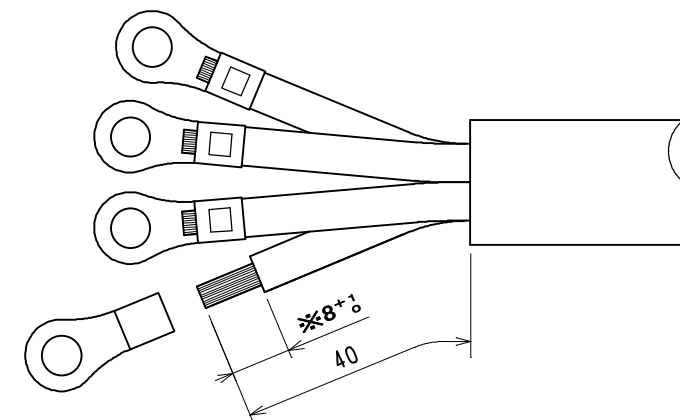

※被覆剥き寸法の8^{+0.1}は5.5mm²のもので、8mm²は11^{+0.1}

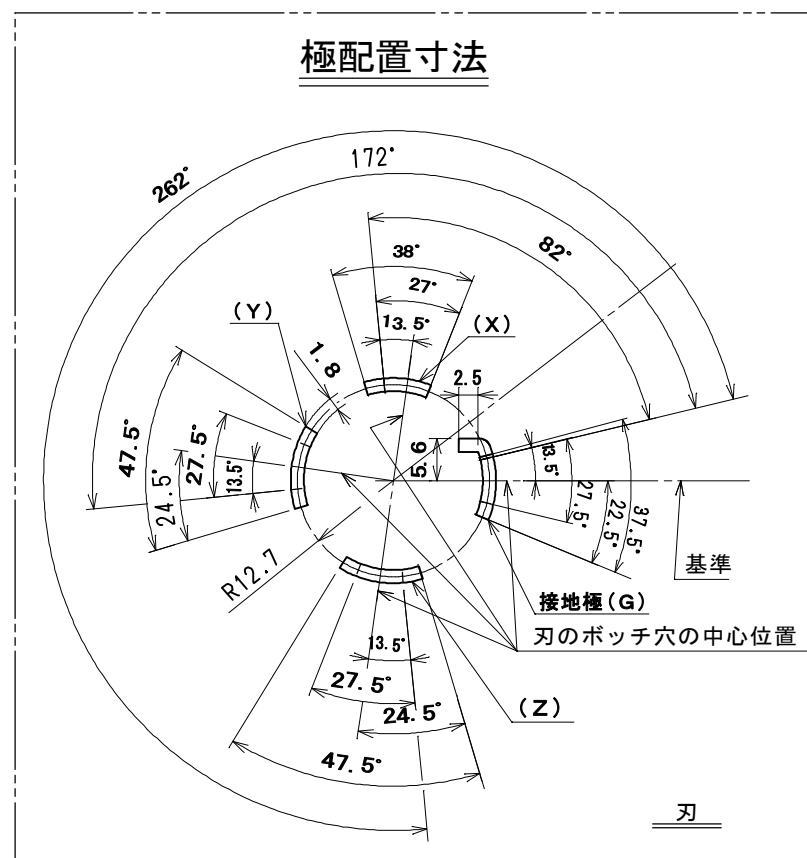
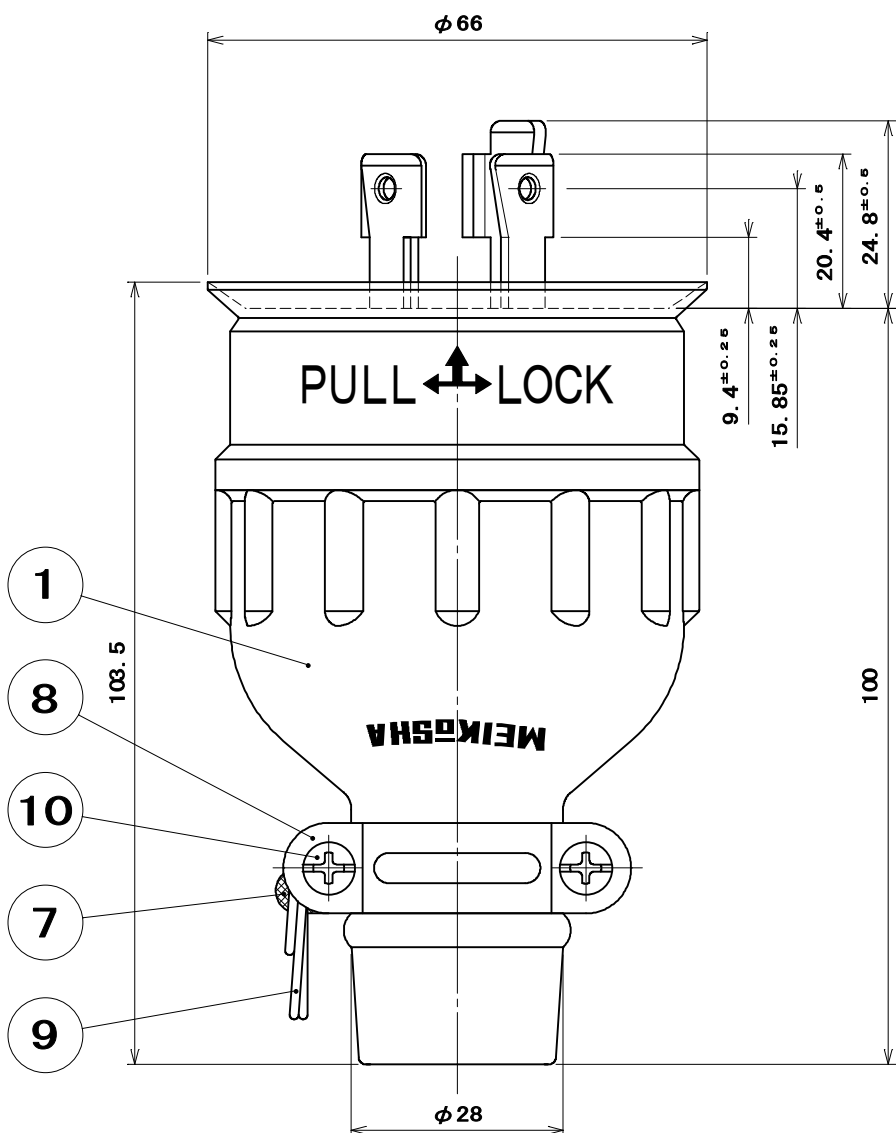

部番	部品名	個数	材質	処理	摘要
10	なべ小ねじ	2	炭素鋼線	亜鉛めっき・クロメート処理	M4×18
9	リング	1	硬鋼線	亜鉛めっき・クロメート処理	
8	バンド (小)	1	鋼板	亜鉛めっき・クロメート処理	
7	バンド (大)	1	鋼板	亜鉛めっき・クロメート処理	
6	なべ小ねじ	2	炭素鋼線	亜鉛めっき・クロメート処理	M4×14
5	小端子	1	黄銅板	ニッケルめっき	
4	大端子	2	黄銅板	ニッケルめっき	
3	接地端子刃	1	黄銅板	ニッケルめっき	
2	器台	1	ユリア樹脂	色: 黒	
1	ボデー	1	合成ゴム	色: 黒	

尺 度	三角法	定格 3P+E. 30A. 250V.	品 名
1	単位 mm	作成 2008年11月17日	接地3P30A引掛防水プラグ

株式会社 明 工 社 MEIKOSHA CO., LTD.