

NEMA L6-30Rに準拠

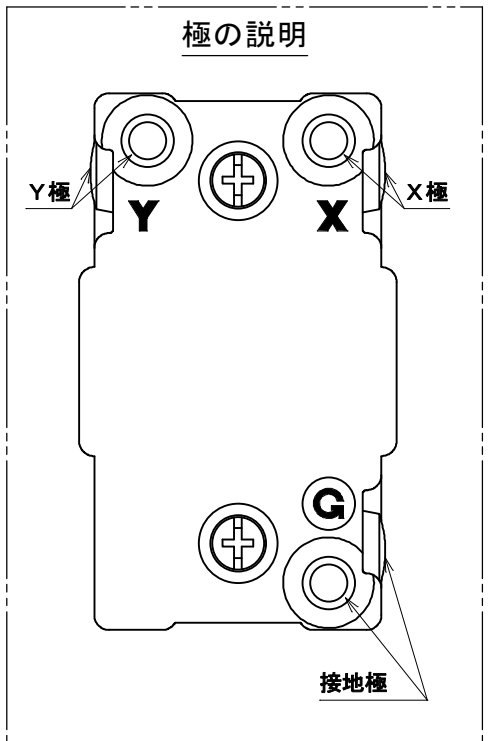
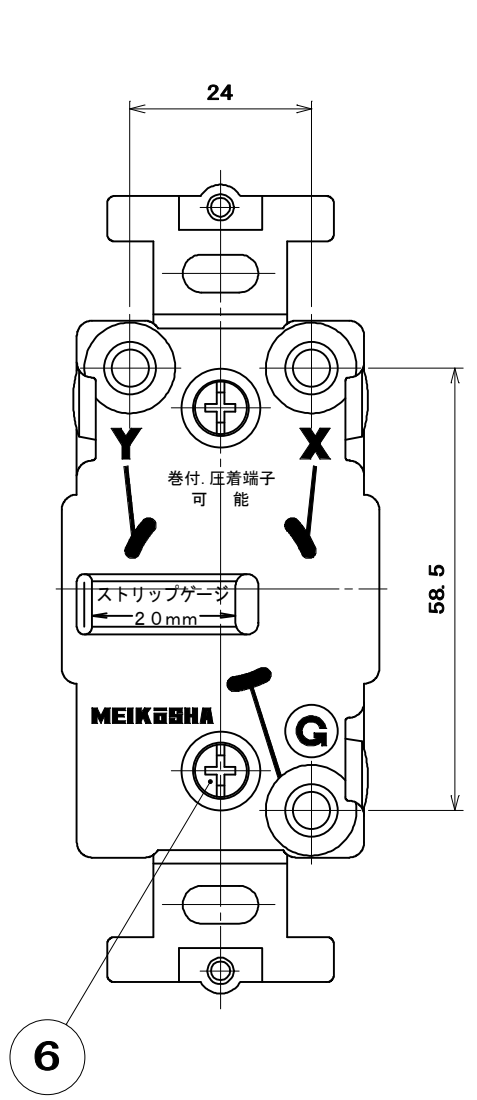

適用電線

- 銅単線：φ2.6mm、φ3.2mm
・はさみ込み接続
- より線：5.5mm²、8mm²
・圧着端子接続
丸形圧着端子：(R5.5-5, R8-5)

() 内寸法は、R8-5使用の場合

別表	
品番	器台の色
MH2878	色：黒
MH2878WW	色：白

部番	部品名	個数	材質	処理	摘要
6	なべ小ねじ	2	軟鋼線	亜鉛めっき・クロメート処理	M4×32
5	大頭丸平小ねじ	1	黄銅線	ニッケルめっき	M4.5×12
4	大頭丸平小ねじ	2	黄銅線		M4.5×12
3	取付金具	2	鋼板	亜鉛めっき・クロメート処理	
2	裏蓋	1	ユリア樹脂	色：黒	
1	器台	1	ユリア樹脂	色：別表による	
尺度	三角法	定格 2P+E. 30A. 250V.	品名		
1	単位 mm	作成 2013年 1月15日	接地2P30A引掛埋込コンセント		