

品番

MP2523

電気用品の記号

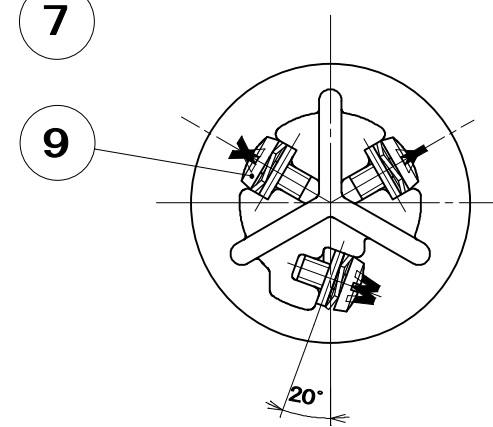
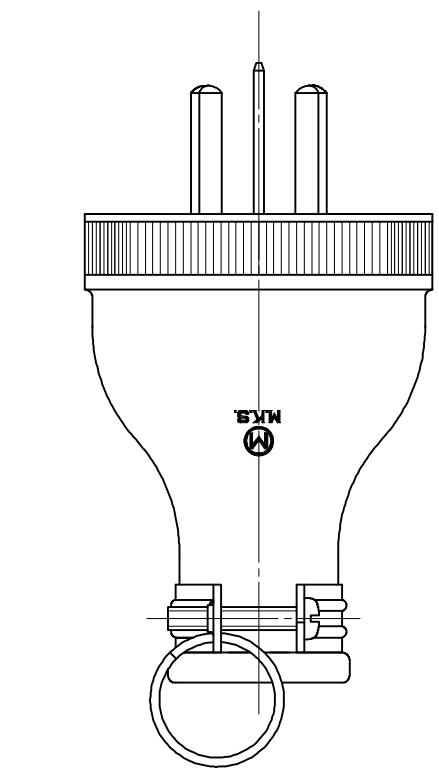
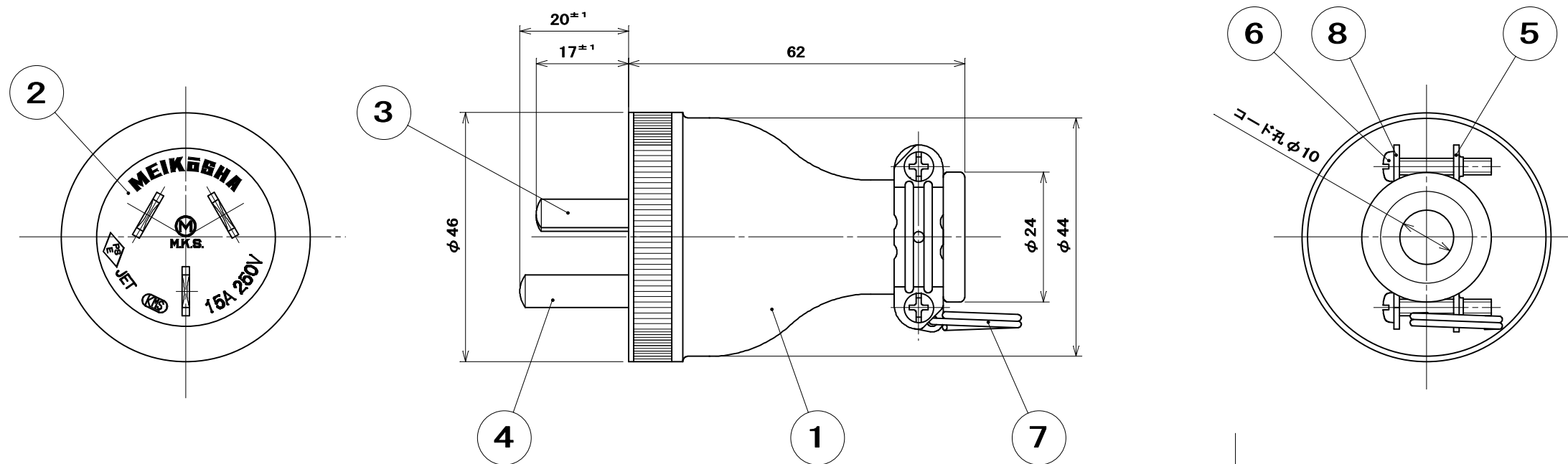

ゴムボデーを外した状態での極表示

●適用電線

2CT、2RNCT	0.75mm ² ~ 2mm ² 3心
2PNCT	1.25mm ² · 2mm ² 3心
VCT、S-VCT	1.25mm ² · 2mm ² 3心

●適用圧着端子

0.75mm ² ~ 1.25mm ²	R1.25-3.5
2mm ²	R2-3.5

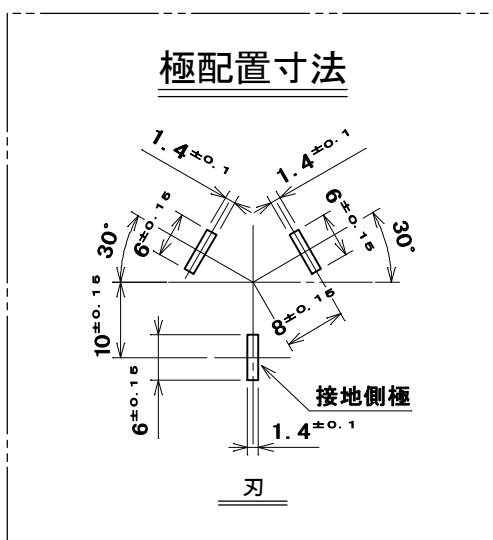
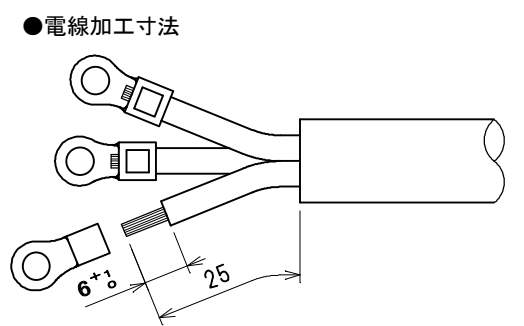

9	S F付端子ねじ	3	ねじ：黄銅線	ニッケルめっき	M3.5×6
8	バンド（小）	1	鋼板	亜鉛めっき・クロメート処理	M3×18
7	リング	1	硬鋼線	亜鉛めっき・クロメート処理	
6	なべ小ねじ	2	炭素鋼線	亜鉛めっき・クロメート処理	
5	バンド（大）	1	鋼板	亜鉛めっき・クロメート処理	
4	接地側端子刃	1	黄銅板	ニッケルめっき	
3	端子刃 小（丸頭）	2	黄銅板	ニッケルめっき	
2	端子板	1	合成ゴム	色：グレー	
1	ゴムボデー	1	合成ゴム	色：黒	
部番	部品名	個数	材質	処理	摘要

尺 度	三角法	定格 3P.15A.250V.	品 名
1	単位 mm	作成 2009年 2月 9日	3P15A ゴムプラグ

株式会社 明 工 社 MEIKOSHA CO., LTD.